



ESPAÑA

19 ES	11 21	NUMERO <b>445.353</b>	10 A1
	22	FECHA DE PRESENTACION <b>20 FEB. 1976</b>	

PATENTE DE INVENCION

30 PRIORIDADES:			
31 NUMERO	32 FECHA	33 PAIS	
— —	— —	— —	

47 FECHA DE PUBLICIDAD	51 CLASIFICACION INTERNACIONAL <b>A63F</b>	62 PATENTE DE LA QUE ES DIVISIONARIA — — — — —
------------------------	---	---

64 TITULO DE LA INVENCION <b>"Perfeccionamientos en los juguetes de habilidad con finalidades de lucha"</b>
--

71 SOLICITANTE (S) <b>LUIS CONGOST S.A.</b>
--

DOMICILIO DEL SOLICITANTE <b>Travesia Industrial, núm. 247, HOSPITALET DE LLOBREGAT (Barcelona)</b>
--

72 INVENTOR (ES) <b>D. Luis Congost Horta</b>
--

73 TITULAR (ES)
-----------------

74 REPRESENTANTE <b>M. Cusell Sufiol</b>
---

R-1847-68-II

BAD ORIGINAL

P A T E N T E   D E   I N V E N C I O N

por VEINTE años

5.

solicitada en España a favor de LUIS CONGOST S.A., de nacionalidad española, domiciliada en Travesía Industrial, 247, INSTAUMENT DE LLOBREGAT (Barcelona), por "Perfeccionamientos en los juguetes de habilidad con finalidades de lucha". - - - -

MEMORIA DESCRIPTIVA

10.

La presente invención se refiere a unos perfeccionamientos en los juguetes de habilidad con finalidades de lucha, de suerte que el usuario de la misma debe accionar un mecanismo que determina la introducción de una moneda en un receptáculo recogedor, siempre y cuando ejecute la operación con el debido acierto. - - - - -

15.

Los expresados perfeccionamientos, del tipo en que una moneda, dispuesta sobre una superficie plana, es empujada por medio de un muelle dotado de un elemento impulsor, para ser introducida en una ranura que comunica con un receptáculo recogedor, se caracterizan porque se dispone de un mecanismo accionable a mano por un botón pulsador, cuyo mecanismo cons-

5. ta de una palanca basculante que por una parte se relaciona con el citado botón y por otra parte lo hace con una corredera alojada en un soporte guíador, la cual corredera se aplica, por su extremo opuesto, contra un pivote excéntrico de un disco giratorio, estando montado sobre este disco el mencionado muelle a través de la referida superficie plana, y habiendo un resorte que permite recuperar la posición estable del disco, todo ello de manera que, siendo colocada una moneda delante del elemento impulsor, se aprieta el botón pulsador para que la palanca desplaza la corredera y la misma produzca el giro del disco y, por ende, del muelle que efectúa el disparo de la moneda, debiéndose procurar que esta moneda se dirija hacia la ranura del receptáculo recogedor, tras lo cual el resorte hace retroceder el mecanismo al punto de partida. - - - - -

10. También se caracterizan porque el receptáculo recogedor consiste en una caja situada debajo de la superficie plana, teniendo la ranura de acceso situada en el interior de una casa con chimenea que contiene el botón pulsador, y de modo que debajo de la puerta de la pared frontal de la casa se forma una ranura que permite la entrada de la moneda y la consiguiente caída de la misma por la ranura formada por una abertura del suelo de la casa, que comunica con el referido receptáculo. - - - - -

15. Otros objetos y características de la invención se irán dando a conocer en detalle a lo largo de la descripción

que sigue, haciendo referencia a los dibujos ilustrativos que la acompañan. En los dibujos: - - - - -

5.

Figura 1, representa el juguete en cuestión, visto en planta. - - - - -

Figura 2, es una vista del mismo juguete, en alzado lateral, con seccionado parcial. - - - - -

Figura 3, es un esquema del mecanismo de accionamiento del juguete, en posición de reposo. - - - - -

10.

Figura 4, representa el mecanismo de la figura anterior, en posición operativa. - - - - -

Figura 5, es una vista en planta del referido mecanismo. - - - - -

Figura 6, es una sección longitudinal del mecanismo en posición de reposo. - - - - -

15.

Figura 7, es el mecanismo de la figura anterior, según su posición operativa. - - - - -

20.

El juguete de referencia consiste en un receptáculo que se compone de una base 1, que consta de una superficie superior plana 2 y de una pared periférica 3, con una tapa inferior 4. En el interior de dicha base se contiene un mecanismo 5 y sobre la misma se colocan las monedas 6, habiéndose encima un muñeco 7, que en el presente caso representa una rg

tita vestida y puesta de pie, llevando en sus manos una escoba 8. - - - - -

5. Asimismo, sobre la base 2 hay una casita 9 con un orificio interior 10 en la superficie plana 2, y una chimenea 11 que aloja un pulsador 12 que forma parte del referido mecanismo 5. Dicho pulsador está unido a una palanca basculante 13 dispuesta contra el extremo de una corredera 14 que se alberga en un soporte guiador 15. Este soporte guiador 15, en el extremo contrario a la palanca 13, se relaciona con un disco 16 sobre el cual hay un resorte 17 y que está unido en su parte superior al muñeco 7. - - - - -

15. La palanca basculante 13 posee en su borde superior un eje de giro 18 apoyado sobre un soporte fijo 19, y un pivote 20 sobre el que actúa el pulsador 12. En su extremo inferior, dicha palanca 13 forma una punta 21 que se aplica en un resalte del correspondiente extremo 22 de la corredera 14 penetrando en el espacio interior 23 del soporte 15. Este soporte tiene una oreja lateral 24 con orificio 25 para su fijación, y otra oreja posterior 27 que tiene un casquillo tubular central 26 que recibe el eje 29 del disco 16, teniendo este disco un tetón inferior excéntrico 30 que se sitúa entre la corredera 14 y el resorte 17. En su cara superior, el propio disco 16 posee dos apéndices tubulares 31 en oposición diametral que se acoplan al socalo 6 para el muñeco 7, y también una ranura 32.

20.

5. El funcionamiento de este juguete es como se descri-  
be a continuación. Primeramente es situada una moneda 6 sobre  
la superficie plana 2, en la zona comprendida entre la escoba  
impulsora 8 y la casita 9, tras lo cual es apretado el pulsa-  
dor 12, con lo que la palanca 13 provoca el desplazamiento de  
la corredera 14 y, por consiguiente, el giro del disco 16. Con  
ello, el muelle 7 efectúa el correspondiente giro, al tiempo que  
se carga el resorte 17 y la escoba 8 impulsa la moneda 6 hacia  
10. la casita 9, tratando de acertar el orificio 10 para que dicha  
moneda caiga al interior del receptáculo en funciones de hucho.

Seguidamente, al ser soltado el pulsador 12, el re-  
sorte 17 se descarga y retorna el mecanismo 5 al punto de par-  
tida, con retroceso giratorio del muelle 7. - - - - -

15. Descrietas convenientemente las características de  
la invención, se hace constar que en la misma podrán introdu-  
cirse cuantas variantes de detalle pueda aconsejar la expe-  
riencia, siempre que con ello no se modifique la esencialidad  
de la misma. - - - - -

20. A los efectos consiguientes, se declaran de novedad  
y propiedad para España, sus territorios y plazas de soberanía,  
las reivindicaciones que siguen. - - - - -



REIVINDICACIONES

- 1.- Perfeccionamientos en los juguetes de habilidad con finalidades de lucha, del tipo en que una moneda, dispuesta sobre una superficie plana, es empujada por medio de un muñeco dotado de un elemento impulsor, para ser introducida en una ranura que comunica con un receptáculo recogedor, caracterizado porque se dispone de un mecanismo accionable a mano por un botón pulsador, cuyo mecanismo consta de una palanca basculante que por una parte se relaciona con el citado botón y por otra parte lo hace con una corredera alojada en un soporte guíador, la cual corredera se aplica, por su extremo opuesto, contra un pivote excéntrico de un disco giratorio, estando montado sobre este disco el mencionado muñeco a través de la referida superficie plana, y habiendo un resorte que permite recuperar la posición estable del disco, todo ello de manera que, siendo colocada una moneda delante del elemento impulsor, se aprieta el botón pulsador para que la palanca desplaza la corredera y la misma produce un giro del disco y, por ende, del muñeco que efectúa el disparo de la moneda, debiéndose procurar que esta moneda se dirija hacia la ranura del receptáculo recogedor, tras lo cual el resorte hace retroceder el mecanismo al punto de partida. - - - - -
- 5.
- 10.
- 15.
- 20.

2.- Perfeccionamientos en los juguetes de habilidad con finalidades de lucha, según la reivindicación anterior,

5.

caracterizados porque el receptáculo recogedor consiste en una caja situada debajo de la superficie plana, teniendo la ranura de acceso situada en el interior de una casa con chimenea que contiene el botón pulsador, y de modo que debajo de la puerta de la pared frontal de la casa se forma una ranura que permite la entrada de la moneda y la consiguiente caída de la misma por la ranura formada por una abertura del suelo de la casa, que comunica con el referido receptáculo. - - - -

10.

3.- "PERFECCIONAMIENTOS EN LOS JUGUETES DE HABILIDAD CON FINALIDADES DE NIÑERÍA". - - - -

Todo ello conforme se describe y reivindica en la presente memoria que consta de siete hojas, foliadas y mecanografiadas por una sola de sus caras, y de dos láminas de dibujo que la ilustran.

MADRID, 20 FEB. 1976

P.A. M. GURELL SUÑOL



FIG. 1

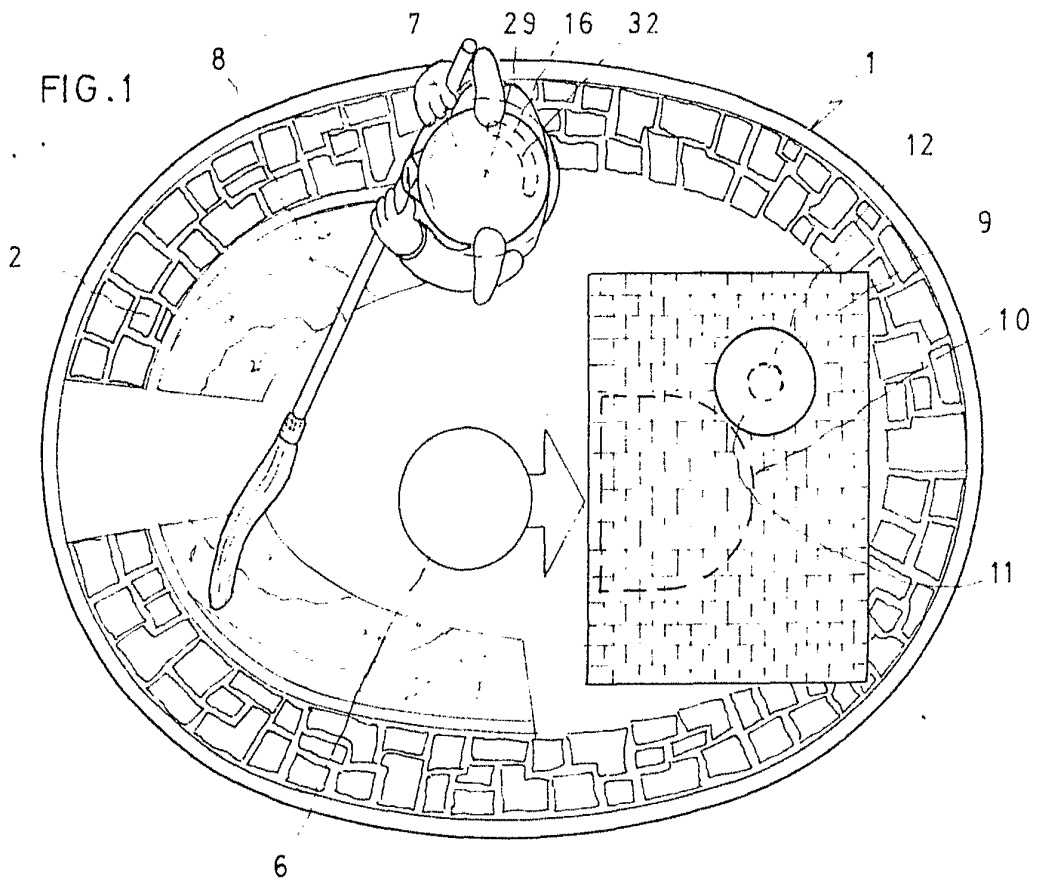
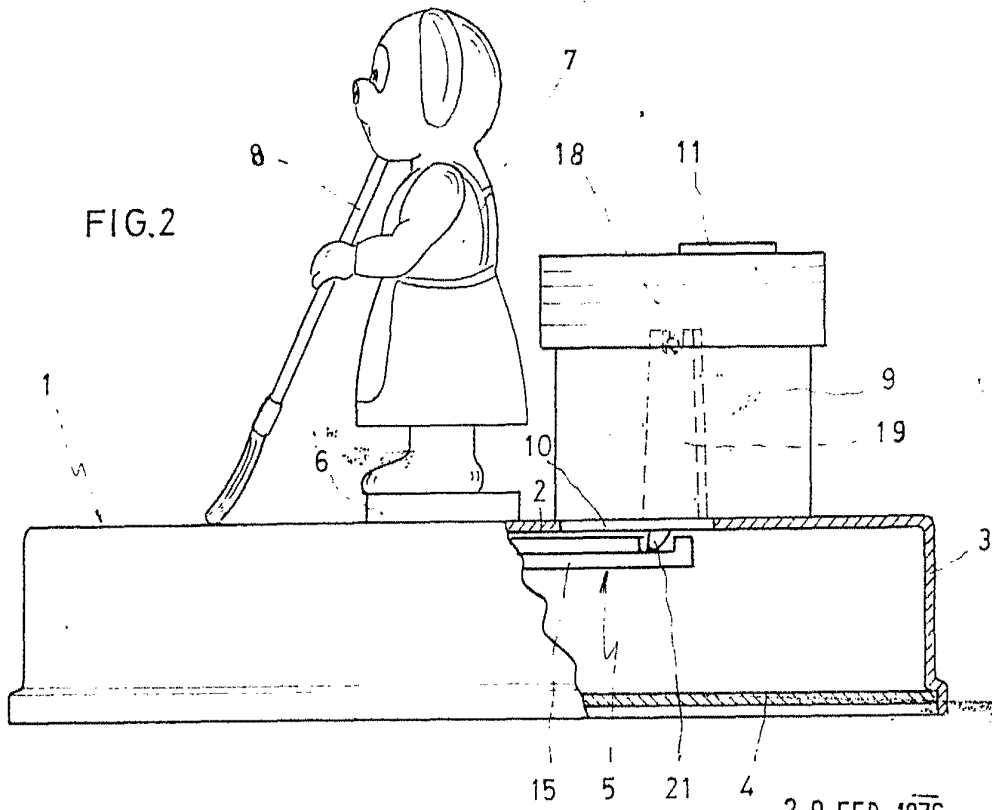

FIG. 2



MADRID, 20 FEB 1976

M. CUPÉL SUÑOL

FIG. 3

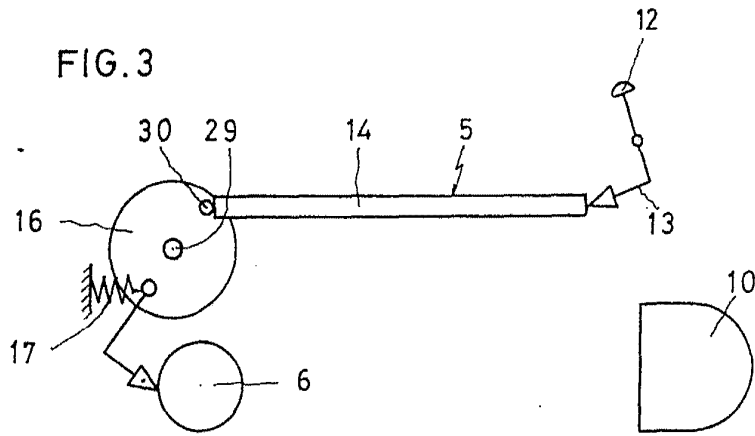

FIG. 4

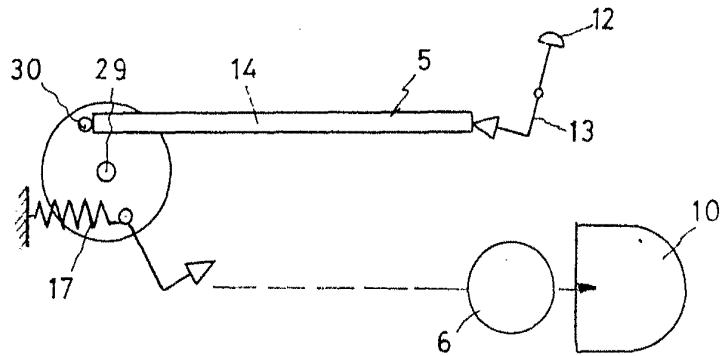

FIG. 5

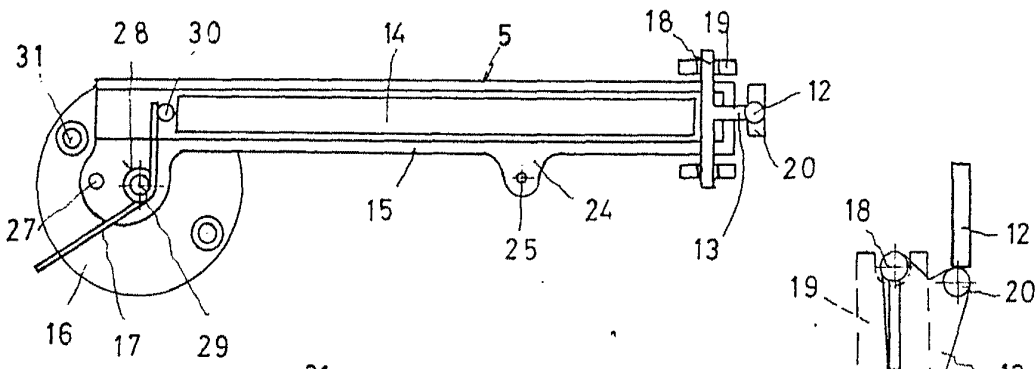

FIG. 6

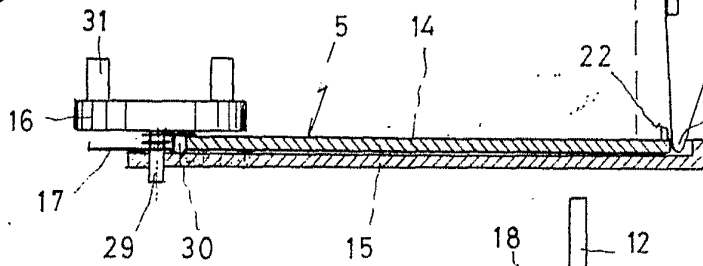
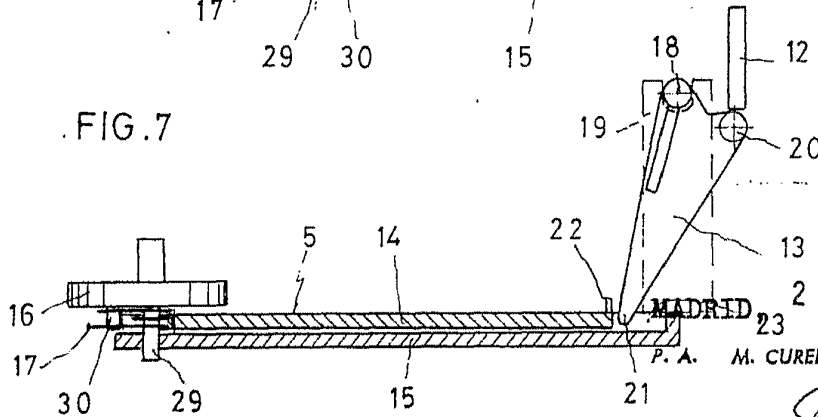

FIG. 7



20 FEB. 1976

MADRID

P. A. M. CURELL SUÑOL