



OFICINA ESPAÑOLA DE
PATENTES Y MARCAS

ESPAÑA



① Número de publicación: **1 075 590**

② Número de solicitud: U 201130983

⑤ Int. Cl.:
B42D 15/00 (2006.01)

⑫

SOLICITUD DE MODELO DE UTILIDAD

U

② Fecha de presentación: **27.09.2011**

⑦ Solicitante/s: **Nicola Di Matteo**
c/ Gasparianes Finca la Paz, 3
38677 Tijoco Bajo Adeje, Tenerife, ES

④ Fecha de publicación de la solicitud: **04.11.2011**

⑦ Inventor/es: **Di Matteo, Nicola**

⑦ Agente: **Pons Ariño, Ángel**

⑤ Título: **Tarjeta postal interactiva.**

ES 1 075 590 U

DESCRIPCIÓN

Tarjeta postal interactiva.

Objeto de la invención

La presente invención pertenece al campo de la imprenta, libros y encuadernación, y más concretamente a las tarjetas postales.

El objeto principal de la presente invención es una tarjeta postal interactiva que además de permitir la escritura tradicional en una de sus caras, destaca principalmente por presentar un soporte para CD, DVD o similares.

Antecedentes de la invención

En la actualidad son ampliamente conocidas las tarjetas postales ilustradas, conocidas simplemente como "postales", constituidas por una pieza de cartulina o cartón, y adaptadas para permitir la escritura de mensajes o contenidos varios en su superficie, para su posterior envío por correo convencional sin necesidad de emplear sobres. Más en particular, dichas postales comprenden una superficie con imágenes representativas del lugar o monumento histórico destacado, y otra superficie en la que el usuario puede escribir el mensaje que desee hacerle llegar a su destinatario, así como la dirección del mismo.

El problema técnico que aquí se plantea es que la información enviada a través de dichas postales actuales, está limitada al espacio libre dejado especialmente para ello, no permitiendo el envío de información adicional, tal como imágenes, mensajes de audio, vídeos, información turística, etc.

Descripción de la invención

Mediante la presente invención se resuelve el problema técnico anteriormente planteado, proporcionando una tarjeta postal interactiva, que destaca fundamentalmente por comprender, además de la imagen de portada y el espacio libre de escritura, un soporte para dispositivos CD, DVD o similares, en los cuales es posible almacenar todo tipo de información útil para el usuario, ya sea contenido con información turística y/o geográfica de un lugar o monumento determinados, fotografías, mensajes de audio, vídeos; o bien puede constituir un soporte publicitario de una empresa u organismo público, donde el usuario puede tener acceso a últimas noticias, catálogos de productos, e información actualizada relativos a la compañía en cuestión.

Más concretamente, la tarjeta postal objeto de invención es del tipo que comprende al menos una lámina, preferentemente de cartulina, estando dicha lámina constituida por dos caras, una cara frontal correspondiente a la portada de la tarjeta postal, y una cara posterior que dispone de un espacio en blanco en el que un usuario puede escribir un mensaje junto con la dirección del destinatario.

Así, tal y como se ha comentado más arriba, la tarjeta postal aquí descrita destaca por comprender un soporte de configuración semi-circular, vinculado a la lámina, que dispone de un rebaje interno destinado a albergar en su interior un dispositivo CD o DVD, siendo preferentemente en formato mini-CD o mini-DVD, para mayor seguridad y fácil manejo de los mismos.

Preferentemente, si la tarjeta postal comprende una única lámina, el soporte para CD o DVD se encuentra en la cara frontal de la portada, mientras que si la tarjeta postal comprende dos láminas abatibles, el soporte para CD o DVD se encuentra dispuesto en la

cara interna de una de dichas láminas, protegiéndolo así frente a polvo y suciedad.

De acuerdo con una realización preferente de la invención, la lámina de la tarjeta postal interactiva comprende una muesca superior adaptada para permitir el colgado y/o sujeción de la tarjeta postal en un expositor de postales o similar.

Por otro lado, se ha previsto que el dispositivo CD o DVD albergado en el interior de la tarjeta postal, esté vinculado a un portal o página web, de forma que el usuario pueda interactuar y contactar de forma directa e instantánea con la compañía u organismo publicitado en ella, pudiendo realizar diferentes funciones tales como: obtención de información turística, compra online de productos, reserva online de hoteles, apartamentos, lugares de ocio y entretenimiento, etc. Asimismo, se ha previsto que dicho dispositivo CD o DVD incorpore medios de software adecuados que posibiliten a un usuario poder realizar el envío de una tarjeta postal virtual desde un PC o similar con acceso a internet.

Además, de acuerdo con otra realización preferente de la invención, el soporte de la tarjeta postal interactiva presenta una configuración rectangular, dimensionalmente adaptada para contener en su interior una tarjeta de crédito telefónico, de manera que el usuario tiene la posibilidad de realizar llamadas desde su teléfono móvil sin más que introducir el código PIN impreso en dicha tarjeta de crédito.

Por último, cabe mencionar que toda la información facilitada en el dispositivo CD o DVD de la tarjeta postal objeto de invención, se encuentra disponible en diferentes idiomas, haciendo que ésta sea accesible a un mayor número de usuarios.

Descripción de los dibujos

Para complementar la descripción que se está realizando y con objeto de ayudar a una mejor comprensión de las características de la invención, de acuerdo con un ejemplo preferente de realización práctica de la misma, se acompaña como parte integrante de dicha descripción, un juego de dibujos en donde con carácter ilustrativo y no limitativo, se ha representado lo siguiente:

Figura 1.- Muestra una vista frontal de la tarjeta postal objeto de invención, constituida por una sola lámina.

Figura 2.- Muestra una vista en perspectiva de la tarjeta de postal de acuerdo con otra realización preferente, estando constituida por dos láminas abatibles.

Realización preferente de la invención

Se describe a continuación un ejemplo de realización preferente haciendo mención a las figuras arriba citadas, sin que ello limite en modo alguno el ámbito de protección de la presente invención.

De acuerdo con una realización preferente, mostrada en la figura 1, la tarjeta postal (1) interactiva comprende una única lámina (2) de cartulina, formada por dos caras, una cara frontal (10) correspondiente a la portada, con imágenes representativas de un lugar o monumento emblemático y característico, o con información turística y/o comercial; y una cara posterior (20) que dispone de un espacio en blanco en el que un usuario puede escribir un mensaje y la dirección del destinatario, destacando dicha tarjeta postal (1) por comprender adicionalmente un soporte (30) de configuración semi-circular que dispone de un rebaje interno (31) dimensionalmente adaptado para albergar en su interior un dispositivo CD (32) o DVD,

pudiendo ser éstos últimos de formato “mini” para un mejor manejo, seguridad y protección de los mismos.

De acuerdo con una segunda realización preferente, mostrada en la figura 2, la tarjeta postal (1) comprende dos láminas (2) abatibles, vinculadas entre sí por uno de sus extremos laterales mediante una línea de plegado (3), y destinadas a quedar superpuestas una encima de otra, estando localizado el soporte (30) para CD (32) o DVD en la cara interna de una de dichas láminas (2), quedando así dicho dispositivo CD (32) o DVD más protegido frente a la entrada de suciedad y polvo.

Además, tal y como se muestra en las figuras 1 y 2, se ha previsto que la/s lámina/s (2) de la tarjeta postal (1) interactiva, objeto de invención, pueda llevar

incorporada una muesca (40) superior para permitir el colgado y/o sujeción de la tarjeta postal (1) en un expositor o similar.

5 Por otro lado, de acuerdo con otra realización preferente de la invención, no representada, se ha previsto que la tarjeta postal (1) comprenda una pestaña rompible y/o desechable dispuesta sobre el dispositivo CD (32) o DVD, y que permite cubrir la porción del dispositivo CD (32) o DVD que sobresale del soporte (30) semi-circular. Esto hace posible la impresión de imágenes o texto sobre la misma. De esta manera, una vez que el usuario recibe la tarjeta postal (1), y tras apreciar las fotografías y/o el texto escrito, dicha pestaña puede ser retirada para poder sacar el dispositivo CD (32) o DVD.

20

25

30

35

40

45

50

55

60

65

REIVINDICACIONES

1. Tarjeta postal (1) interactiva, que comprende al menos una lámina (2) constituida por dos caras, una cara frontal (10) correspondiente a la portada, y una cara posterior (20) que dispone de un espacio en blanco en el que un usuario puede escribir un mensaje junto con la dirección del destinatario, **caracterizada** porque comprende adicionalmente un soporte (30) de configuración semi-circular, vinculado a la lámina (2), y que dispone de un rebaje interno (31) destinado a albergar en su interior un dispositivo CD (32) o DVD.

2. Tarjeta postal (1) interactiva, de acuerdo con la reivindicación 1, **caracterizada** porque comprende dos láminas (2) abatibles, vinculadas entre sí por uno de sus extremos laterales mediante una línea de plegado (3), y destinadas a quedar superpuestas una

encima de otra.

3. Tarjeta postal (1) interactiva, de acuerdo con la reivindicación 1, **caracterizada** porque la/s lámina/s (2) comprende una muesca (40) superior para permitir el colgado y/o sujeción de la tarjeta postal (1) en un expositor.

4. Tarjeta postal (1) interactiva, de acuerdo con la reivindicación 1, **caracterizada** porque el rebaje interno (31) del soporte (30) está dimensionalmente adaptado para albergar un dispositivo mini-CD o mini-DVD.

5. Tarjeta postal (1) interactiva, de acuerdo con la reivindicación 1, **caracterizada** porque comprende una pestaña rompible y/o desechable dispuesta sobre el dispositivo CD (32) o DVD, y que permite cubrir la porción del dispositivo CD (32) o DVD que sobresale del soporte (30) semi-circular.

5

10

15

20

25

30

35

40

45

50

55

60

65

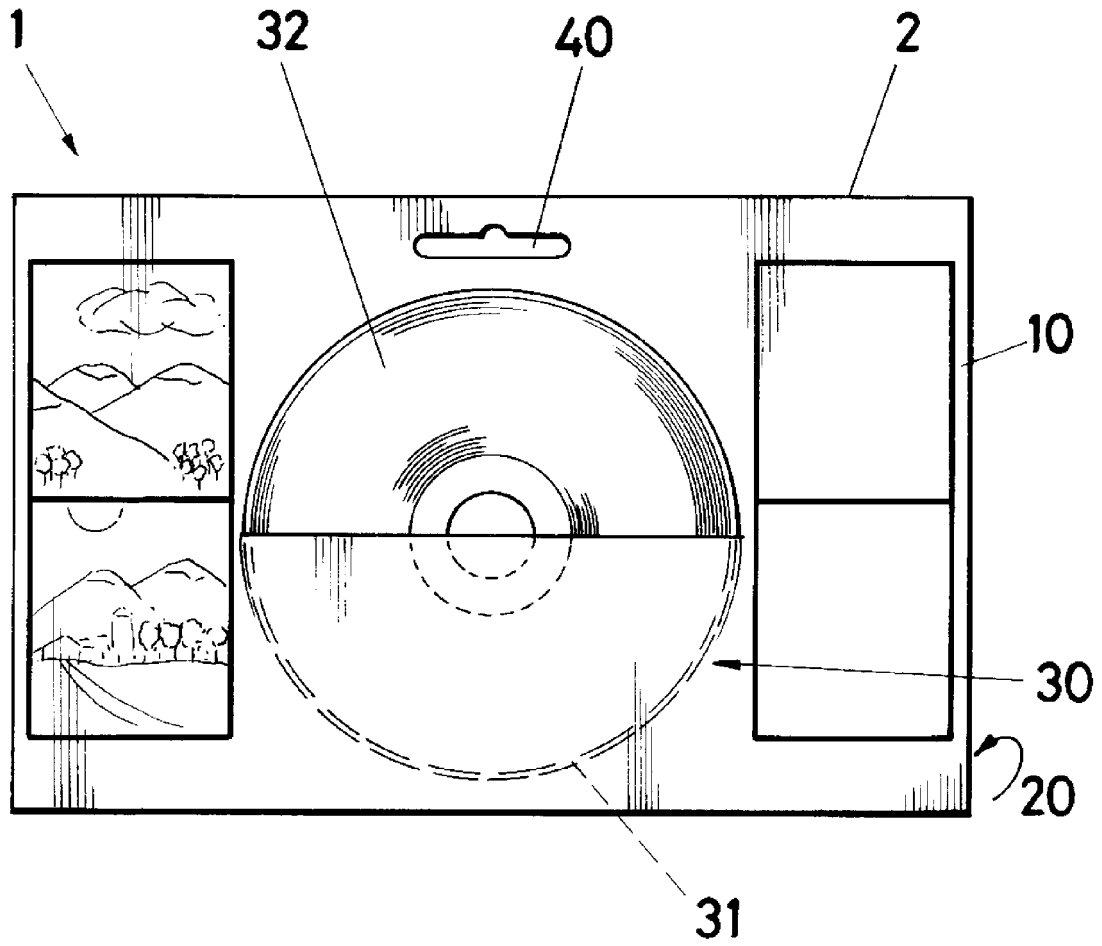

FIG.1

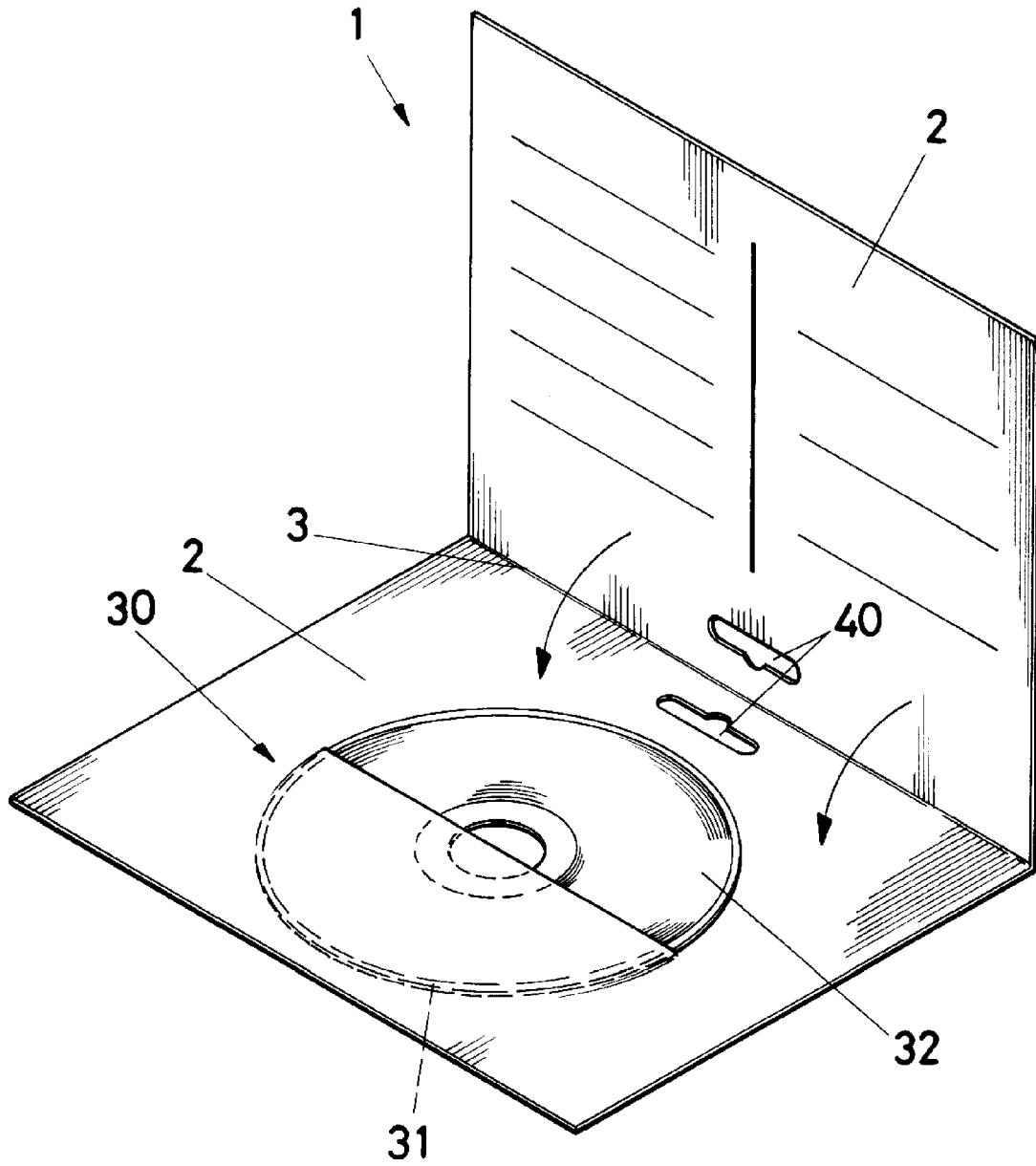

FIG. 2