

19

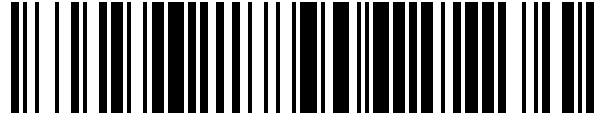

OFICINA ESPAÑOLA DE
PATENTES Y MARCAS

ESPAÑA



11 Número de publicación: **1 094 855**

21 Número de solicitud: 201331304

51 Int. Cl.:

A47F 3/04 (2006.01)

12

SOLICITUD DE MODELO DE UTILIDAD

U

22 Fecha de presentación:

13.11.2013

43 Fecha de publicación de la solicitud:

03.12.2013

71 Solicitantes:

**CONSTRUCCIONES FRIGORIFICAS CRUZ, S.L.
(100.0%)**

**Avda. Cerdanya, s/nº nave 25-26 Pol. Ind. Pomar
de Dalt
08916 BADALONA (Barcelona) ES**

72 Inventor/es:

CRUZ LOPEZ, Rafael

74 Agente/Representante:

URIZAR ANASAGASTI, Jesús Mª

54 Título: **MOSTRADOR FRIGORIFICO.**

ES 1 094 855 U

DESCRIPCIÓN

Mostrador frigorífico.

5 Objeto de la invención.

La invención se refiere a un mostrador frigorífico aplicable en la exposición de productos alimenticios refrigerados y que comprende al menos una cámara de exposición refrigerada provista de una pared frontal transparente, adecuada para la visualización del producto refrigerado en exposición y de unos medios de refrigeración con circulación forzada de aire.

10

Estado de la técnica.

Actualmente son ampliamente conocidas las vitrinas o mostradores frigoríficos utilizados para la exposición de productos alimenticios refrigerados y que disponen de forma generalizada de una cámara de exposición provista de una pared frontal transparente, que permite la visualización del producto refrigerado en exposición por parte de los clientes; estando equipada dicha cámara de exposición con unos medios de refrigeración con circulación forzada de aire.

15

En estos mostradores frigoríficos la cámara de exposición se encuentra abierta por la zona posterior superior con el fin de permitir el acceso del dependiente a los productos refrigerados expuestos.

20

En esta cámara de exposición los productos se deben encontrar distribuidos de forma conveniente para que el posible cliente pueda verlos con facilidad y elegir aquellos que sean de su interés. Esto determina que la cantidad colocada de cada producto en la cámara de exposición sea más bien reducida. Sin embargo es preciso disponer de un stock de producto suficiente para reponer aquellas piezas de producto en exposición a medida que se vayan agotando.

25

Para que el establecimiento pueda disponer de una cantidad suficiente de producto es preciso que el establecimiento de venta disponga además del mostrador frigorífico de una cámara frigorífica independiente de aquél para mantener convenientemente refrigerados los productos en stock.

30

Esto plantea diversos inconvenientes, especialmente para el pequeño comercio que, para realizar la venta de producto refrigerado debe disponer de un mostrador frigorífico en los que se realiza la exposición del producto y de una cámara frigorífica para el producto en stock lo que supone un coste importante y desplazamientos frecuentes del dependiente entre el mostrador frigorífico y la cámara refrigerada para realizar la reposición de producto en dicho mostrador frigorífico.

35

Por tanto el problema técnico que se plantea es el desarrollo de un mostrador frigorífico que permita resolver los problemas expuestos anteriormente y reducir significativamente la inversión a realizar por aquellos establecimientos que deseen ofrecer productos refrigerados.

40 Descripción de la invención.

El mostrador frigorífico objeto de esta invención es aplicable en la exposición de productos alimenticios refrigerados y presenta unas características orientadas a resolver la problemática expuesta disponiendo para ello de dos cámaras frigoríficas independientes una para exponer el producto refrigerado y otra para el almacenaje del producto en stock disponiendo cada cámara de unos medios de refrigeración propios.

45

De este modo el mostrador frigorífico incorpora en una misma unidad al menos una cámara de exposición refrigerada, provista de una pared frontal transparente adecuada para la visualización del producto refrigerado en exposición y de unos medios de refrigeración con circulación forzada de aire; y, en la misma unidad de mostrador frigorífico al menos una cámara de almacenaje refrigerada, independiente de la cámara de exposición y adecuada para almacenar el stock de producto no expuesto; disponiendo dicha cámara de almacenaje de unos medios de refrigeración independientes y con circulación de aire por gravedad.

50

En esta invención se ha previsto que la cámara de almacenaje refrigerada se encuentre dispuesta por debajo de la cámara de exposición y en una posición oculta.

55

Dicha cámara de almacenaje refrigerada dispone de unos cajones correderos, accesibles por la zona posterior del mostrador frigorífico. Esta característica permite que el dependiente pueda acceder al producto en stock y reponer los productos en exposición de una forma rápida, cómoda y sin necesidad de abandonar su puesto de trabajo para desplazarse hasta una cámara frigorífica, separada e independiente del mostrador frigorífico, como ocurre actualmente.

60

Descripción de las figuras.

5 Para complementar la descripción que se está realizando y con objeto de facilitar la comprensión de las características de la invención, se acompaña a la presente memoria descriptiva un juego de dibujos en los que, con carácter ilustrativo y no limitativo, se ha representado lo siguiente:

- La figura 1 muestra una vista esquemática de perfil de un ejemplo de realización del mostrador frigorífico según la invención.

10 **Realización preferida de la invención.**

15 Como se puede observar en el ejemplo de realización mostrado en la figura 1, el mostrador frigorífico comprende una cámara de exposición (1) refrigerada adecuada para la exposición de productos, por ejemplo alimenticios, y de una cámara de almacenaje (2) también refrigerada y adecuada para almacenar los productos en stock que no se encuentran expuestos en la cámara de exposición (1).

Esta cámara de exposición se encuentra provista de una pared frontal transparente para permitir la visualización del producto en exposición ubicado en el interior de la cámara de exposición (1).

20 Dicha cámara de exposición (1) comprende unos medios de refrigeración (4) representados por el evaporador de un equipo frigorífico y que se encuentra situado en una cavidad definida entre la base o fondo de dicha cámara de exposición (1) y una bandeja (5) que conforma una superficie para la colocación del producto en exposición.

25 En la cámara de exposición (1) se encuentra ubicado un ventilador (6) que provoca un tiro forzado de aire y una recirculación del aire de la cámara de exposición (1) a través del evaporador (4) antes de que sea devuelto a dicha cámara de exposición convenientemente enfriado.

30 La cámara de almacenaje (2) se encuentra situada por debajo de la cámara de exposición, en una posición oculta para los clientes, estando provista en este caso dicha cámara de almacenaje (2) de unos cajones correderos (7) accesibles por la zona posterior del mostrador frigorífico y adecuados para guardar el producto en stock. Esta cámara de almacenaje (2) dispone de unos medios de refrigeración (8) representados por el evaporador de un equipo frigorífico y que realiza el enfriamiento del aire de la cámara de almacenaje (2) por gravedad es decir sin tiro forzado.

35 Con las características descritas este mostrador frigorífico permite exponer y mantener refrigerado el producto colocado en la cámara de exposición (1) y mantener refrigerado el producto en stock en el interior de los cajones (7) de la cámara de almacenaje (2), de forma que el dependiente pueda acceder fácilmente al mismo y reponer el producto en exposición a medida que se vaya agotando.

40 Una vez descrita suficientemente la naturaleza de la invención, así como un ejemplo de realización preferente, se hace constar a los efectos oportunos que los materiales, forma, tamaño y disposición de los elementos descritos podrán ser modificados, siempre y cuando ello no suponga una alteración de las características esenciales de la invención que se reivindican a continuación.

REIVINDICACIONES

- 5 1.- Mostrador frigorífico, aplicable en la exposición de producto refrigerado y que dispone de al menos una cámara de exposición (1), refrigerada, provista de una pared frontal transparente (3) adecuada para la visualización del producto refrigerado en exposición y de unos medios de refrigeración (4) con circulación forzada de aire; **caracterizado** porque comprende, en una misma unidad, al menos una cámara de almacenaje (2), refrigerada, independiente de la cámara de exposición (1), y adecuada para almacenar el stock de producto refrigerado no expuesto; disponiendo dicha cámara de almacenaje (2) de unos medios de refrigeración (8) independientes y con circulación de aire por gravedad.
- 10 2.- Mostrador, según la reivindicación 1, **caracterizado** porque la cámara de almacenaje (2) se encuentra dispuesta debajo de la cámara de exposición (1), y dispone, para el almacenaje del producto en stock, de unos cajones correderos (7) accesibles por una zona posterior del mostrador frigorífico.
- 15 3.- Mostrador, según una cualquiera de las reivindicaciones anteriores; **caracterizado** cámara de exposición (1) comprende unos medios de refrigeración (4) provistos de un evaporador situado en una cavidad definida entre la base o fondo de dicha cámara de exposición (1) y una bandeja (5) que conforma una superficie para la colocación del producto en exposición.
- 20 4.- Mostrador, según una cualquiera de las reivindicaciones anteriores; **caracterizado** porque en la cámara de exposición (1) comprende un ventilador (6) que provoca una recirculación, a través del evaporador (4), del aire de la cámara de exposición (1).

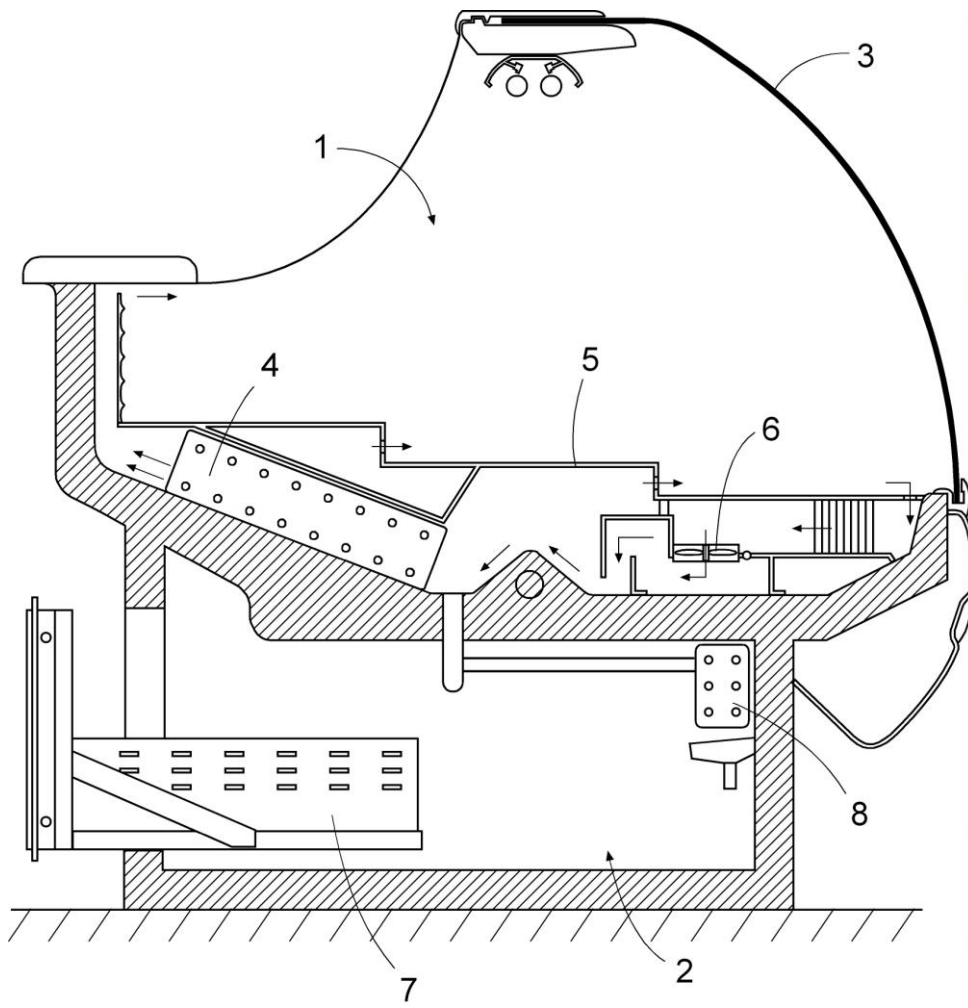

Fig. 1