

19



OFICINA ESPAÑOLA DE
PATENTES Y MARCAS

ESPAÑA



11 Número de publicación: **1 146 512**

21 Número de solicitud: 201500613

51 Int. Cl.:

A61G 9/00 (2006.01)

12

SOLICITUD DE MODELO DE UTILIDAD

U

22 Fecha de presentación:

04.09.2015

43 Fecha de publicación de la solicitud:

24.11.2015

71 Solicitantes:

**GOMEZ GOMEZ DE BALUGERA , Zuria (100.0%)
Armintza Bidea, 28
48630 Gorliz (Bizkaia) ES**

72 Inventor/es:

GOMEZ GOMEZ DE BALUGERA , Zuria

54 Título: **Cuña Acolchada Sanitaria**

ES 1 146 512 U

DESCRIPCIÓN

Cuña Acolchada Sanitaria.

5 **Objeto de la invención**

La presente memoria descriptiva se refiere a una solicitud de modelo de utilidad relativa a una cuña acolchada sanitaria, cuya finalidad estriba en configurarse como una cuña, que al margen de permitir su utilización como una cuña convencional, en el interior de la cual el usuario, normalmente un impedido o encamado por enfermedad, realiza la emisión de sus funciones fisiológicas, como puede ser la evacuación de excrementos intestinales o bien la evacuación de la orina; contando además, con la incorporación de una cubierta blanda acolchada, o de gel impermeable que sostiene al paciente facilitando una posición firme y cómoda así como una menor tensión al contacto con las zonas íntimas expuestas, generando finalmente un mayor confort en el resultado a la hora de darle uso.

Campo de la invención: Sector sanitario

Esta invención tiene su aplicación dentro de la industria dedicada a la fabricación de aparatos, dispositivos y elementos auxiliares utilizables dentro del área sanitaria.

La presente invención se refiere a un sistema auxiliar sanitario, para su utilización, conocida de sobra, en enfermos postrados, con el fin de facilitar la deposición de heces y orina.

Es preciso no tener la cuña aplicada al enfermo mucho tiempo, ya que, al ser impermeable, impide la normal transpiración y un contacto demasiado prolongado puede producir irritación de la piel.

30 **Antecedentes de la Invención**

En la actualidad son conocidos diferentes tipos de cuñas o modos de orinales destinados a este uso.

El problema de estos orinales, es que resultan muy duros, y fríos, incómodos e inestables, dificultando así la función de los mismos. Es un inconveniente puesto que ya bastante difícil resulta hacer tus necesidades en una cama, mas lo será si el soporte que facilitan al enfermo, por su condición hipersensible, le hace daño, roza y presiona solo con apoyarse.

40 **Descripción de la invención**

La cuña acolchada sanitaria que la invención propone, constituye en sí misma una evidente solución a la problemática existente en la actualidad en esta materia, que consiste en dar un asiento mas cómodo para el reposo del cuerpo, al margen de permitir su utilización como una cuña convencional.

Fabricado generalmente en Polipropileno copolímero virgen, al que se le aplica un 2% de colorante blanco, ambos con calidad de uso alimentario, mediante un proceso de inyección-moldeo en caliente. Es un material muy resistente a lejías y detergentes, a los golpes y desgarros, y solo se deforma a temperaturas muy superiores a la ambiental,

recomendando no obstante su almacenaje prolongado lejos de fuentes de calor y/o humedad. Puede reutilizarse para limpieza y desinfección, para lo que podrá utilizarse vapor de agua (resistente 120°C sin deformaciones), lejías o detergentes. Debe desecharse cuando presente cambios de calor, asperezas o deformaciones.

5

De forma más concreta, la cuña acolchada sanitaria objeto de la invención está constituida a partir de un cuerpo de material plástico que adopta la configuración general de una cuña, que presenta vértices y aristas redondeados, con objeto de impedir que el usuario pueda lesionarse por la aplicación del mismo, contando en la zona de aplicación o área de menor altura con una anchura ligeramente inferior a la anchura del área destinada a ser utilizada para la evacuación directa de la adicción o de las heces.

10

En el punto opuesto al destinado a ser utilizado como nexo de introducción bajo el cuerpo del paciente la cuña sanitaria presenta un asa o asidero, en cuyo extremo existe una perforación destinada a permitir su colgado.

15

La parte que se sitúa sobre la superficie que circunda el orificio del orinal es blanda (de espuma o gel), acolchada, e impermeable. Materiales plásticos resistentes a altas temperaturas de lavado y esterilización química óptimas para limpieza y desinfección.

20

Descripción de los dibujos

Para complementar la descripción que se está realizando y con objeto de ayudar a una mejor comprensión de las características del invento, se acompaña a la presente memoria descriptiva como parte integrante de la misma una hoja de planos en la cual con carácter ilustrativo y no limitativo se ha representado lo siguiente:

25

La figura número 1.- Muestra una vista en perspectiva del objeto de la invención relativo a una cuña sanitaria perfeccionada.

30

La figura número 2.- Muestra del objeto en perspectiva lateral, representado en la figura número 1.

La figura número 3.- Muestra una vista por la zona posterior del objeto representado en las figuras anteriores, concretamente la zona en la cual se encuentra situada el asa con la que ayudamos a colocar la misma bajo el enfermo.

35

Realización preferente de la invención

A la vista de estas figuras puede observarse como la cuña acolchada sanitaria (1) está constituida a partir de un cuerpo hueco, que presenta un fondo (2), un área lateral (4), que adopta la configuración curvada en uno de sus extremos y paulatinamente desde su punto máximo de anchura desciende en la anchura propiamente dicha hasta rematarse en el extremo opuesto, pronunciándose paulatinamente reduciendo su grosor, disponiendo de un resalte perimetral acabado blando con borde de espuma o gel impermeable (3). En el extremo opuesto al destinado a ser utilizado como área de introducción bajo el cuerpo del usuario, se ha dispuesto un asa o asidero (5) que en el extremo del mismo presenta una perforación (7) con objeto de facilitar sus posibles almacenajes.

45

No se considera necesario hacer más extensa esta descripción para que cualquier experto en la materia comprenda el alcance de la invención y las ventajas que de la misma se derivan.

- 5 Los materiales, forma, tamaño y disposición de los elementos serán susceptibles de variación, siempre y cuando ello no suponga una alteración a la esencia del invento.

Los términos en que se ha descrito esta memoria deberán ser tomados siempre con carácter amplio y no limitativo.

10

REIVINDICACIONES

1. Cuña Acolchada Sanitaria, de las destinadas a ser utilizadas en personas encamadas para la deposición de heces u orina; presentando la cuña sanitaria (1) un cuerpo mono
5 bloque fabricado en material plástico que presenta un fondo (2), unos tabiques perimetrales (4), de altura decreciente hacia el extremo (6), un resalte perimetral alar, con cubierta blanda (3) y un asidero con orificio para diferentes almacenamientos (5),
caracterizado porque el área superior-externa de la cuña, donde se sienta uno (3), se encuentra totalmente forrada de textura blanda alrededor de los bordes del orificio por
10 una cubierta con un acabado impermeable acolchada de plástico, espuma, o gel, que se adapta a las zonas de contacto con el cuerpo del usuario.

FIG.1

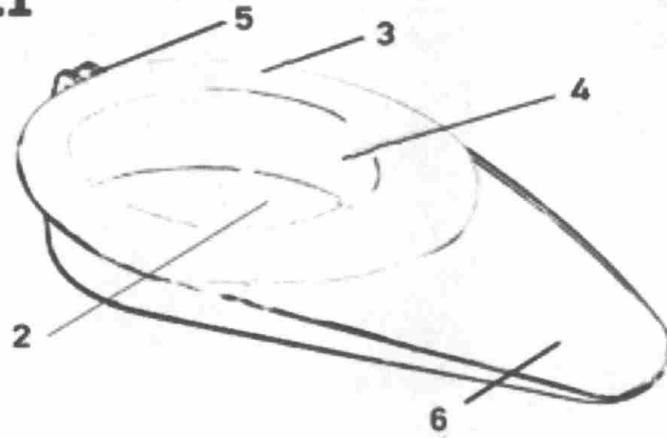

FIG.2

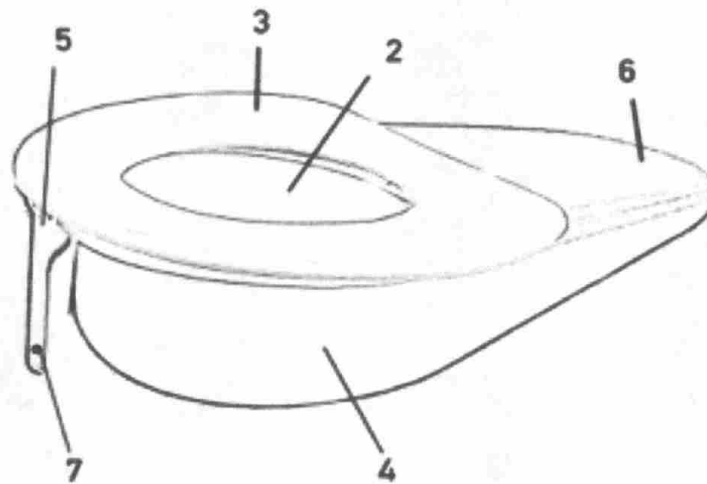

FIG.3

