

19



OFICINA ESPAÑOLA DE  
PATENTES Y MARCAS

ESPAÑA



11 Número de publicación: **1 150 408**

21 Número de solicitud: 201531177

51 Int. Cl.:

**A63F 7/06** (2006.01)

12

SOLICITUD DE MODELO DE UTILIDAD

U

22 Fecha de presentación:

**28.10.2015**

43 Fecha de publicación de la solicitud:

**10.02.2016**

71 Solicitantes:

**MARTÍNEZ HERNÁNDEZ, Antonio Manuel**  
**(100.0%)**

**C/ SAN VICENTE, N° 42V**  
**46002 VALENCIA ES**

72 Inventor/es:

**MARTÍNEZ HERNÁNDEZ, Antonio Manuel**

74 Agente/Representante:

**LÓPEZ-PRATS LUCEA, Fernando**

54 Título: **JUEGO DE MESA SOBRE FUTBOL**

**ES 1 150 408 U**

DESCRIPCIÓN

**JUEGO DE MESA SOBRE FUTBOL**

**Objeto de la invención**

5 El objeto de la presente memoria es un juego de mesa sobre futbol, cuya principal característica es la implementación en un juego de mesa que simula las particularidades de un partido y/o ejercicios de entrenamiento de futbol.

**Antecedentes de la invención**

10 En la actualidad, son conocidos diversos juegos y/o tableros de futbol, que van desde las conocidas “chapas” basadas en las populares tapas de envases de cristal de bebidas, empleadas para la simulación de los jugadores de futbol.

15 Del mismo modo, son conocidos los juegos que emplean un tapete textil de color verdoso simulando un campo de futbol, que emplean jugadores materializados en cartón con una base plástica para mantenerlos erguidos, y que emplean una pelota materializada en plástico rígido, que dificulta la práctica del juego y hace poco realista el mismo.

**20 Descripción de la invención**

El problema técnico que resuelve la presente invención es conseguir un tablero y unas fichas para un juego de mesa que simula un partido y/o entrenamiento de futbol. Para ello, el juego de mesa sobre futbol, objeto de la presente memoria, está caracterizado por comprender un tablero que se encuentra dividido en una pluralidad de pequeñas porciones unidas entre sí mediante una unión machi-hembrada, y donde sobre dicho tablero se sitúan una serie de jugadores, que simulan el contorno y/o silueta de un jugador de fútbol y/o árbitro, conformados a partir de una pieza de material semirrígido que se dobla por su mitad, conformándose la parte anterior y posterior del jugador.

30 Gracias a su diseño, el jugador o usuario podrá simular un partido de futbol y/o entrenamientos para mejorar su destreza, gracias a una serie de herramientas implementadas.

35 Del mismo modo, el empleo de un balón materializado en un material blando y ligero,

permitirán un juego más rápido y que exija una mayor agilidad a sus jugadores.

Finalmente, debido a los accesorios que implementa la invención, el jugador podrá practicar en solitario su destreza, facilitando que el juego se practique a partir de una sola persona, no  
5 siendo necesario la presencia de dos jugadores para su disfrute.

A lo largo de la descripción y las reivindicaciones la palabra "comprende" y sus variantes no pretenden excluir otras características técnicas, aditivos, componentes o pasos. Para los expertos en la materia, otros objetos, ventajas y características de la invención se  
10 desprenderán en parte de la descripción y en parte de la práctica de la invención. Los siguientes ejemplos y dibujos se proporcionan a modo de ilustración, y no se pretende que restrinjan la presente invención. Además, la presente invención cubre todas las posibles combinaciones de realizaciones particulares y preferidas aquí indicadas.

### 15 **Breve descripción de las figuras**

A continuación se pasa a describir de manera muy breve una serie de dibujos que ayudan a comprender mejor la invención y que se relacionan expresamente con una realización de dicha invención que se presenta como un ejemplo no limitativo de ésta.

20

FIG 1. Muestra una vista del tablero (1) como parte del juego de mesa sobre futbol, objeto de la presente invención.

FIG 2. Muestra una serie de vistas sobre un jugador (2) como parte de la invención aquí propuesta.

25 FIG 3. Muestra una vista de una portería (3) y una pieza laminar (4) como parte del juego de mesa sobre futbol.

FIG 4. Muestra una vista de una ficha (6) como parte del juego de mesa sobre futbol.

FIG 5. Muestra una vista del balón (5) como parte del juego de mesa sobre futbol.

### 30 **Realización preferente de la invención**

En las figuras adjuntas se muestra una realización preferida de la invención. Más concretamente, el juego de mesa sobre futbol, objeto de la presente invención está caracterizado por comprender un tablero (1) que se encuentra dividido en una pluralidad de

pequeñas porciones (1a) unidas entre sí mediante una unión machi-hembra (1b), tal y como se muestra en la figura 1.

5 Sobre dicho tablero (1) se sitúan una serie de jugadores (2), que simulan el contorno y/o silueta de un jugador de fútbol y/o árbitro, y donde dichos jugadores vienen conformados en una pieza de material semirrígido que se dobla por su mitad, conformándose la parte anterior y posterior del jugador, tal y como se muestra en la figura 2. Esta pieza irá serigrafiada de tal forma, que en una parte se disponga la parte frontal de la camiseta del equipo de futbol que se represente y en la parte trasera imite la parte posterior de la  
10 camiseta de dicho equipo.

En su parte inferior, los jugadores (2) incorporan unas dobleces o pestañas (2a) para el golpeo del balón (5), y donde, gracias a que los jugadores (2) cuando están dispuestos en el tablero (1) tienen una forma similar a un pequeño triangulo, permite que el golpeo del balón  
15 (5) pueda ser lo más realista posible, incluyendo efectos en su golpeo y un fácil direccionamiento del mismo, aumentando la experiencia del jugador.

La figura 3, representa una portería (3) que en una realización práctica incorporará una pieza laminar (4) con una pluralidad de orificios (4a), para mejorar la destreza del golpeo del  
20 balón (5) por parte del usuario.

La portería (3) estará materializa en material plástico, y en su parte inferior incorporará sendas protuberancias para encajarse en el tablero (1).

25 La figura 4, representa una ficha (6) empleada como accesorio sobre el tablero (1), junto a otras similares, para servir como parte del juego, y dispuesta como accesorio en el mismo. Y donde dicha ficha (6), tiene carácter esencialmente circular, e incorpora serigrafiada en su superficie, el escudo de un equipo de fútbol.

30 Finalmente, la figura 5, representa el balón (5) empleado en el juego, que en una realización práctica estará materializado en un material blando y poco pesado.

## REIVINDICACIONES

1.- Juego de mesa sobre fútbol **caracterizado porque** comprende un tablero (1) que se encuentra dividido en una pluralidad de pequeñas porciones (1a) unidas entre sí mediante una unión machi-hembra (1b); una serie de jugadores (2), que simulan el contorno y/o silueta de un jugador de fútbol y/o árbitro, conformados a partir de una pieza de material semirrígido que se dobla por su mitad, conformándose la parte anterior y posterior del jugador, y donde en su parte inferior, los jugadores (2) incorporan unas pestañas (2a) para el golpeo del balón (5); unas porterías (3), un balón (5) y al menos una ficha (6) .

10

2.- Juego de acuerdo con la reivindicación 1 en donde las porterías (3) están materializadas en un material plástico, e incorpora en su parte inferior sendas protuberancias para encajarse en el tablero (1).

15

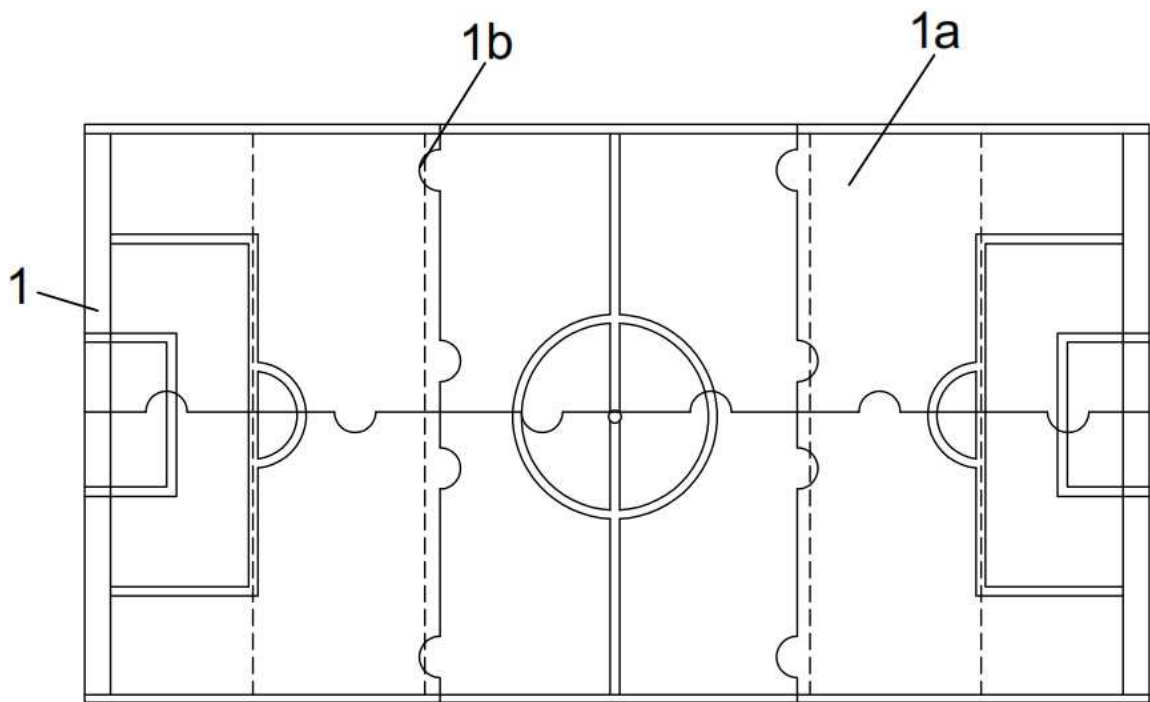
3.- Juego de acuerdo con cualquiera de las reivindicaciones 1 – 2 en donde las porterías (3) incorporan una pieza laminar (4) con una pluralidad de orificios (4a).

20

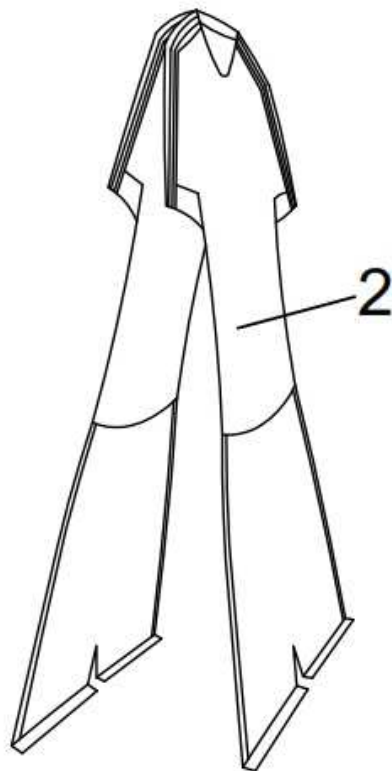
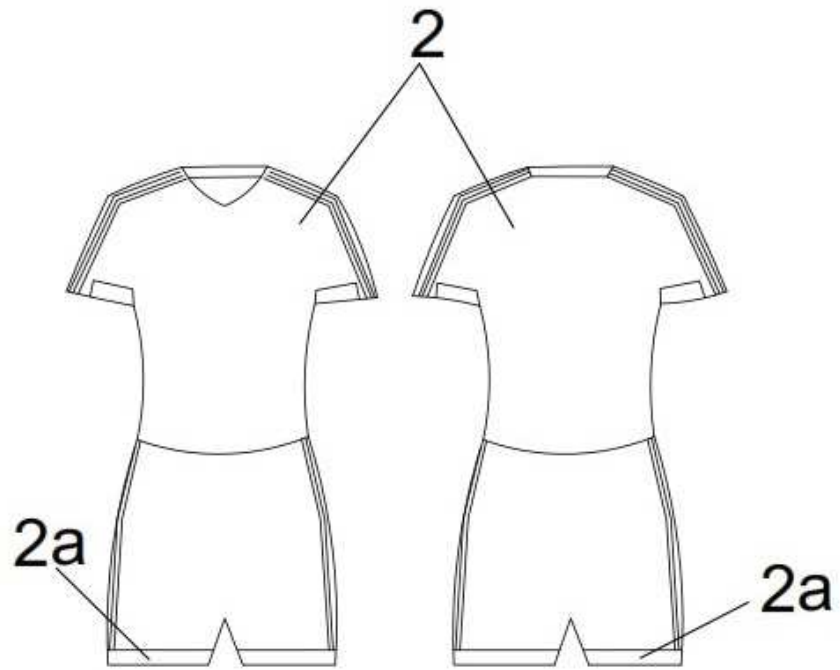
4.- Juego de acuerdo con cualquiera de las reivindicaciones 1 – 3 en donde la ficha (6), es de carácter esencialmente circular, e incorpora serigrafiada en su superficie, el escudo de un equipo de fútbol.

5.- Juego de acuerdo con cualquiera de las reivindicaciones anteriores en donde el balón (5) está materializado en un material blanco y poco pesado.

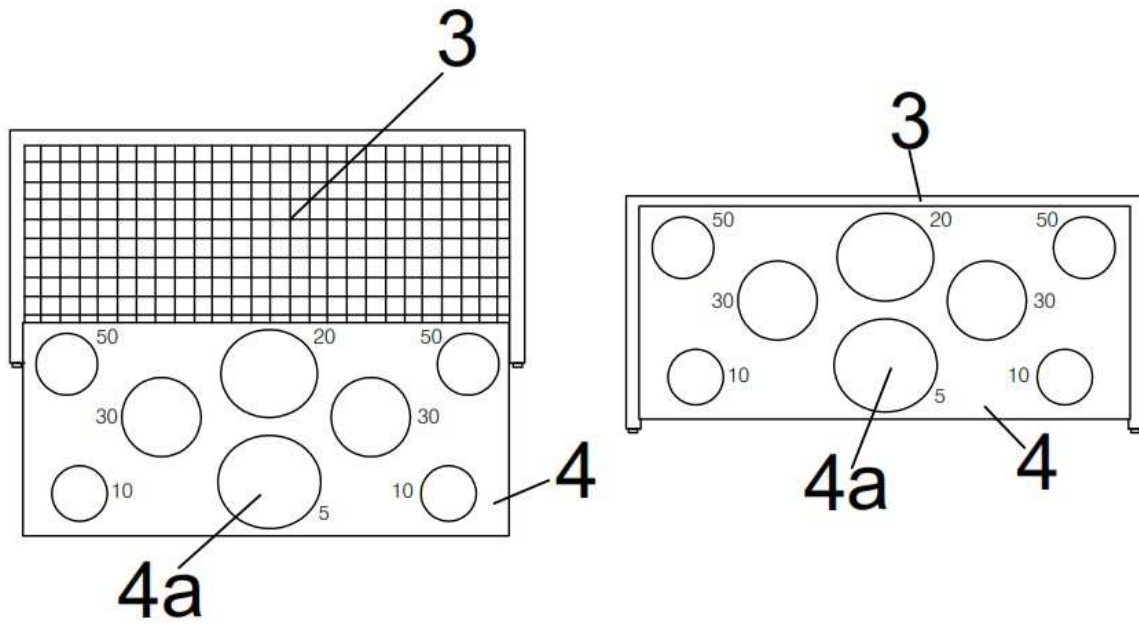
25



**FIG.1**

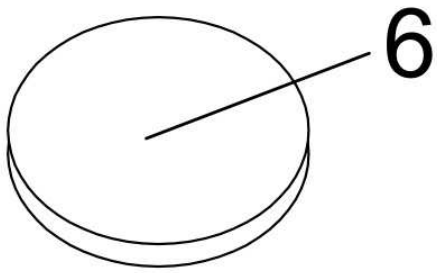


**FIG.2**

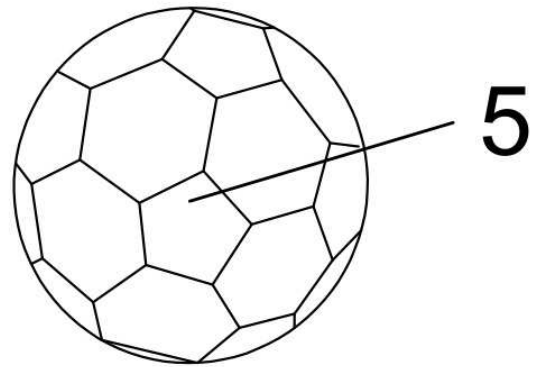


**FIG.3**





**FIG. 4**



**FIG. 5**