

19

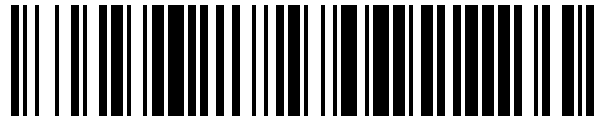

OFICINA ESPAÑOLA DE
PATENTES Y MARCAS

ESPAÑA



11 Número de publicación: **1 151 810**

21 Número de solicitud: 201600081

51 Int. Cl.:

A01K 1/03 (2006.01)

A45C 5/14 (2006.01)

12

SOLICITUD DE MODELO DE UTILIDAD

U

22 Fecha de presentación:

10.02.2016

43 Fecha de publicación de la solicitud:

01.03.2016

71 Solicitantes:

**NAVARRO NAVARRO, Pablo (100.0%)
Horno 15
04005 Almería (Almería) ES**

72 Inventor/es:

NAVARRO NAVARRO, Pablo

74 Agente/Representante:

HERRERA DÁVILA, Álvaro

54 Título: **Caseta-baúl para mascota provista de ruedas**

ES 1 151 810 U

DESCRIPCIÓN

CASETA-BAÚL PARA MASCOTA PROVISTA DE RUEDAS

OBJETO DE LA PATENTE

La presente invención se refiere a una caseta con baúl incorporado, provista de ruedas para mascotas y viene a resolver el problema de que en la actualidad, no hay ninguna caseta que se le parezca por la utilidad que significa el hecho de que tenga un baúl incorporado formando parte de la misma caseta, ruedas por una parte y por otra que la caseta esté separada del suelo, y por consiguiente aislada de humedades y parásitos.

Las ventajas frente al estado de la técnica son las siguientes:

- 10 - Posibilidad de tener recogidos todos los utensilios de la mascota
- Movilidad, pudiéndose llevar a donde sea necesario.
- Al no estar en contacto con el suelo se encuentra aislada de humedades y de parásitos

Su aplicación industrial se encuentra en la fabricación de casetas-baúl para mascotas y más concretamente de casetas-baúl provistas de ruedas.

ANTECEDENTES DE LA INVENCION

Aunque no se ha encontrado ninguna invención idéntica a la descrita, exponemos a continuación los documentos encontrados que reflejan el estado de la técnica relacionado con la misma.

20 Así el documento ES1084704U hace referencia a un alojamiento para mascotas, que comprende: un semicuerpo derecho; y un cuerpo izquierdo; donde cada uno de los semicuerpos integra respectivas porciones de suelo, de pared lateral y de techo, así como los semicuerpos son separablemente ensamblables entre sí para configurar un cuerpo a modo de caseta, donde dicho cuerpo está dotado de un techo, de un suelo y de al menos dos paredes laterales opuestas, y donde al menos uno de los semicuerpos presenta forma de cuna.

La invención comparada se refiere a un alojamiento para mascotas provisto de semicuerpos uno de los cuales tiene forma de cuna, no contiene ruedas en comparación con la invención solicitada.

ES2540906T3 propone una caseta para perros u otros animales que incluyen mascotas, o también para otros usos, que consta de una estructura con una base y un techo, estando equipada dicha base con cuatro paredes verticales al menos una de las cuales está provista de una abertura para que el perro pase a través de la misma, consistiendo al menos una de dichas paredes en una pared pivotante que está articulada en su borde inferior a la base, que el borde superior de dicha al menos una pared pivotante está provista de un mecanismo de pestillo que, cuando está en la posición cerrada, mantiene en su sitio dicha pared pivotante vertical, mientras que cuando está en la posición abierta permite un movimiento de rotación de dicha pared sobre sus ejes, para convertir dicha pared en una plataforma dispuesta sustancialmente al mismo nivel que la base de la caseta.

La invención solicitada se refiere a una caseta-baúl para mascotas con ruedas, mientras que al igual que el caso anterior la comparada no contiene dichas ruedas.

ES1130055U propone una caseta de animal doméstico, que comprende una estructura principal que comprende a su vez un primer cuerpo laminar alargado provisto de una pluralidad de primeras líneas de pliegue transversales a lo largo de la longitud del primer cuerpo laminar, tal que se definen por lo menos una región de techo y una región de pared, una estructura secundaria que comprende a su vez un segundo cuerpo laminar alargado provisto de al menos una segunda línea de pliegue transversal respecto a la longitud del segundo cuerpo laminar, tal que se define por lo menos una región de base y una región de fondo; habiéndose provisto unos medios de fijación entre la estructura principal y la estructura secundaria, estando configurada la caseta de animal doméstico de forma que en una condición montada se define un espacio hueco con al menos una entrada entre la estructura principal y la estructura secundaria.

La invención comparada se refiere a una caseta sin ruedas, mientras que la invención solicitada lleva unas ruedas para poder desplazar la caseta de un sitio a otro.

Conclusiones: Como se desprende de la investigación realizada, ninguno de los documentos encontrados soluciona los problemas planteados como lo hace la invención propuesta.

DESCRIPCIÓN DE LA INVENCION

La invención se refiere a una caseta-baúl para mascotas provista de ruedas, constituida a partir de una estructura inferior rectangular soportada por cuatro patas giratorias con ruedas, sobre la que descansa una plataforma rectangular de contorno resaltado y sobre el fondo cuadrado de ésta se alza una caja con vano de puerta abierta frontal formando un habitáculo para refugio de la mascota. Sobre dicho habitáculo descansa una estructura superior rectangular de las mismas dimensiones que la estructura base, formando una caja abierta de sólo paredes laterales en cuya base se encuentran cuatro escuadras adosadas en horizontal a las cuatro esquinas, conformando el soporte de una bandeja móvil sobre la que es posible almacenar todos los utensilios, bolsas de pienso y demás avituallamiento de la mascota. Sobre dicha estructura superior se encuentra abisagrada a la pared trasera una estructura practicable de techo a dos aguas con asa en el dintel triangular frontal.

BREVE DESCRIPCIÓN DE LOS DIBUJOS

Para una mejor comprensión de la descripción se acompañan a la presente memoria descriptiva unos dibujos que representan una realización preferente de la presente invención.

Figura 1: Vista en perspectiva convencional de la caseta-baúl con la tapa abierta y sin bandeja

Figura 2: Vista en perspectiva convencional de la caseta-baúl con la tapa abierta y con bandeja.

Figura 3: Vista en perspectiva convencional de la caseta-baúl con la tapa cerrada.

- 5 Los números de las figuras se refieren a los siguientes elementos constitutivos de la presente invención:
1. Estructura inferior rectangular
 2. Patas giratorias
 3. Ruedas
 - 10 4. Plataforma rectangular
 5. Fondo cuadrado de la plataforma rectangular
 6. Caja
 7. Vano de puerta frontal de la caja
 8. Habitáculo
 - 15 9. Estructura superior
 - 10.Paredes
 - 11.Escuadras
 - 12.Bandeja móvil
 - 13.Estructura practicable de techo a dos aguas
 - 20 14.Asa
 - 15.Dintel

DESCRIPCIÓN DE UNA REALIZACIÓN PREFERENTE

Una realización preferente de la presente invención se puede constituir a partir de una estructura inferior rectangular (1) soportada por cuatro patas giratorias (2) con ruedas (3), sobre la que descansa una plataforma rectangular (4) de contorno resaltado y sobre el fondo cuadrado (5) de ésta se alza una caja (6) con vano de puerta (7) frontal formando un habitáculo (8) para refugio de la mascota. Sobre dicho habitáculo (8) descansa una estructura superior (9) rectangular de las mismas dimensiones que la estructura base (1), formando una caja (6) abierta de sólo paredes (10) en cuya base se encuentran cuatro escuadras (11) adosadas en horizontal a las cuatro esquinas, conformando el soporte de una bandeja móvil (12) sobre la que es posible almacenar todos los utensilios, bolsas de pienso y demás avituallamiento de la mascota. Sobre dicha estructura superior (9) se encuentra abisagrada a la pared trasera una estructura practicable de techo (13) a dos aguas con asa (14) en el dintel (15) triangular frontal.

20

25

REIVINDICACIONES

1.- Caseta-baúl para mascota provista de ruedas, constituida a partir de una estructura inferior rectangular (1) caracterizada por estar soportada por cuatro patas giratorias (2) con ruedas (3), sobre cuya estructura inferior (1) descansa una plataforma rectangular (4) de contorno resaltado y sobre el fondo cuadrado (5) de ésta se alza una caja (6) con vano de puerta (7) frontal formando un habitáculo (8) para refugio de la mascota.

2.- Caseta-baúl para mascota provista de ruedas, según reivindicación 1, caracterizada porque sobre dicho habitáculo (8) descansa una estructura superior (9) rectangular de las mismas dimensiones que la estructura base (1), formando una caja (6) abierta de sólo paredes (10) en cuya base se encuentran cuatro escuadras (11) adosadas en horizontal a las cuatro esquinas, conformando el soporte de una bandeja móvil (12) sobre la que es posible almacenar los utensilios, bolsas de pienso y demás avituallamiento de la mascota.

3.- Caseta-baúl para mascota provista de ruedas, según reivindicación 1, caracterizada porque sobre dicha estructura superior (9) se encuentra abisagrada a la pared trasera una estructura practicable de techo (13) a dos aguas con asa (14) en el dintel (15) triangular frontal.

20

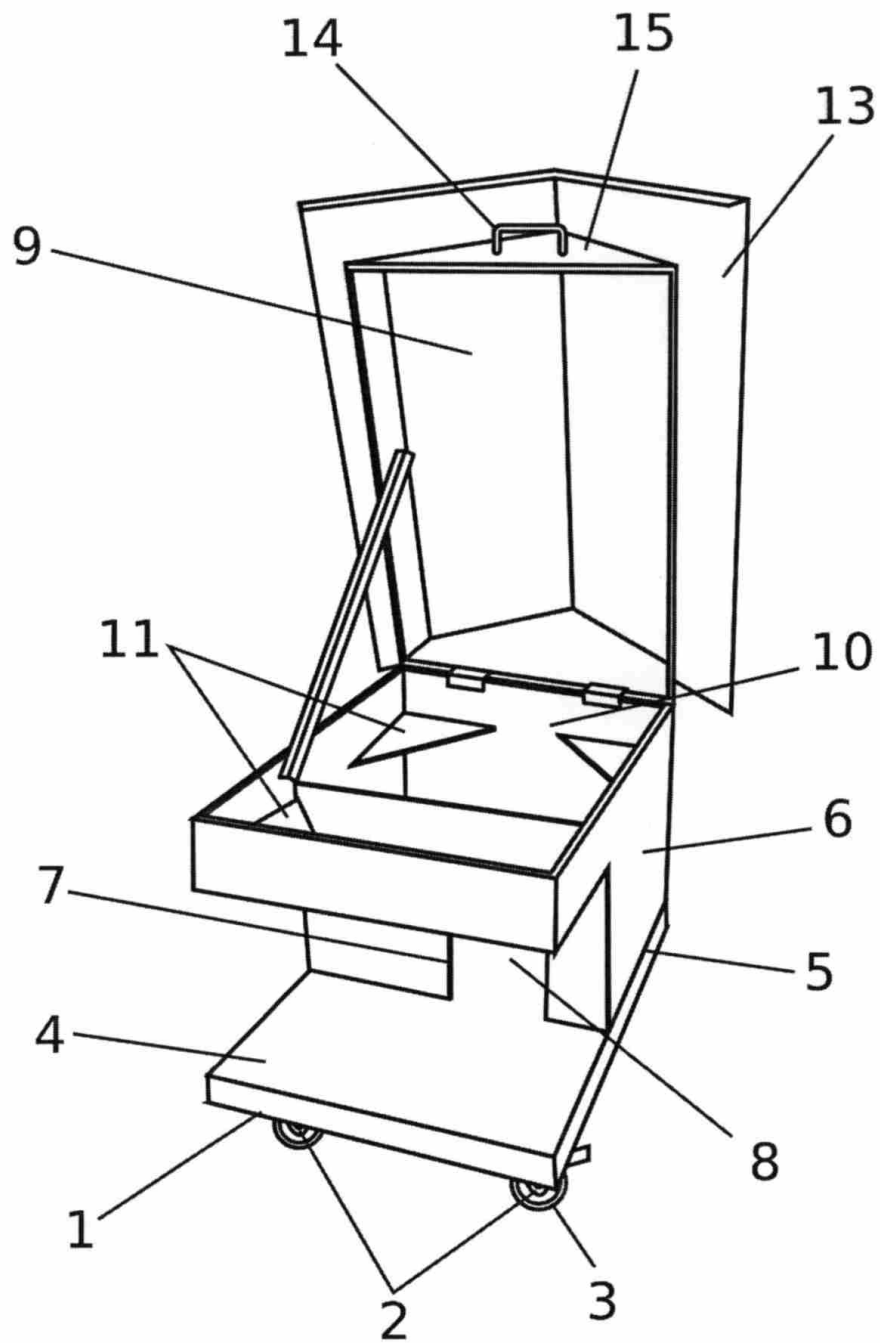

FIG 1

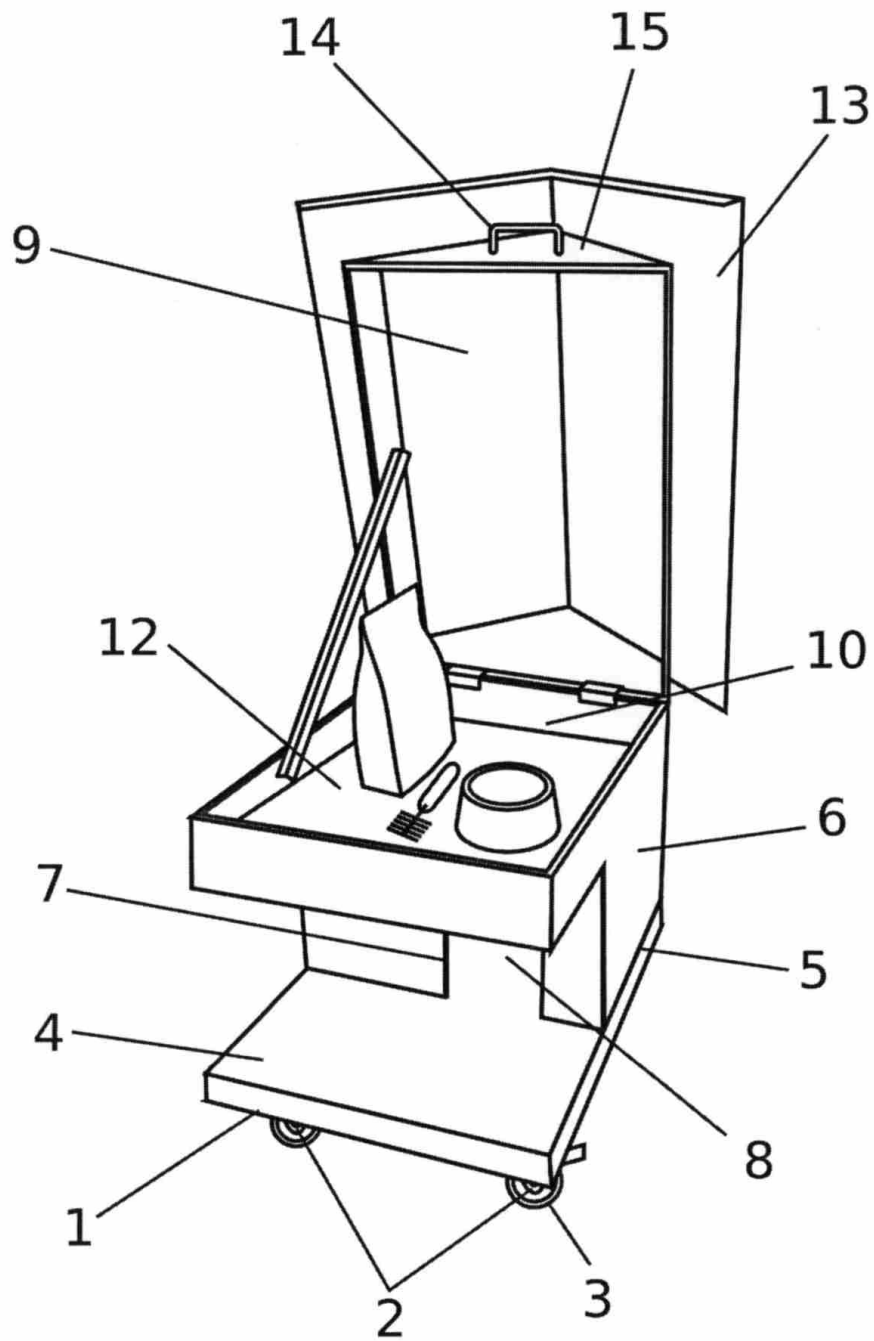

FIG 2

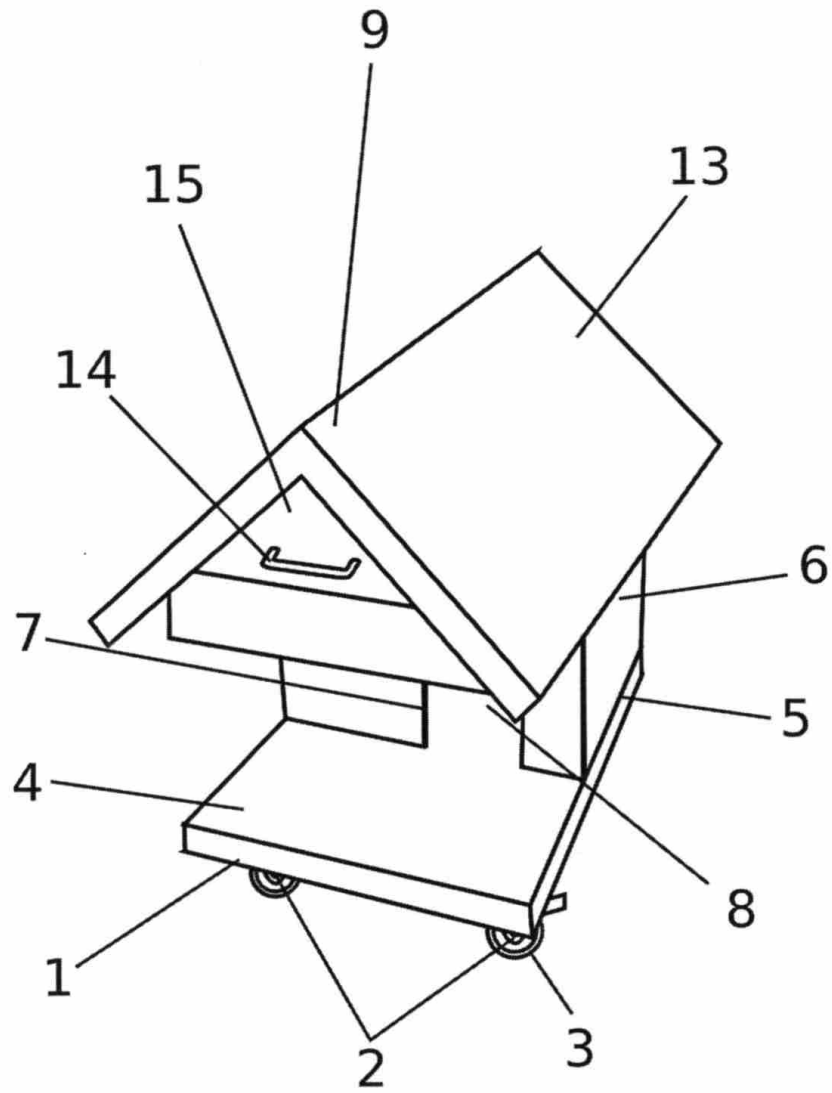

FIG 3