

19

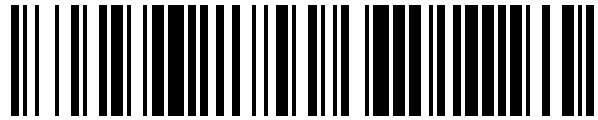

OFICINA ESPAÑOLA DE  
PATENTES Y MARCAS

ESPAÑA



11 Número de publicación: **1 155 659**

21 Número de solicitud: 201600231

51 Int. Cl.:

**A42B 3/00**

(2006.01)

12

SOLICITUD DE MODELO DE UTILIDAD

U

22 Fecha de presentación:

**06.04.2016**

43 Fecha de publicación de la solicitud:

**04.05.2016**

71 Solicitantes:

**JALON GARCIA, Antonio Javier (100.0%)  
Federico Garcia Lorca, 117-4  
03204 Elche (Alicante) ES**

72 Inventor/es:

**JALON GARCIA, Antonio Javier**

54 Título: **Casco para motorista perfeccionado**

**ES 1 155 659 U**

## DESCRIPCIÓN

Casco para motorista perfeccionado.

5

### **Objeto de la invención**

La presente invención, según se expresa en el enunciado de esta memoria descriptiva, se refiere a un casco para motorista perfeccionado, concebido y realizado en modo y forma con la capacidad de ofrecer mayor funcionalidad y comodidad al usuario, que aporta esenciales características de novedad y notables ventajas con respecto a los medios conocidos y utilizados con fines similares en el estado actual de la técnica.

De manera más concreta, la invención propone el desarrollo de un casco para motorista, concebido y diseñado de tal modo que permite al usuario o usuaria mayor comodidad cuando el tipo de peinado que se presenta es a modo de cola y o se tiene el cabello largo, acomodándolo a través de un acceso dispuesto al efecto quedando el conjunto compacto y cerrado con un simple movimiento de unión de los elementos que lo conforman. El sistema de unión puede ser sustituido por otros que ejerzan un efecto similar.

El campo de aplicación de la invención se encuentra comprendido dentro del sector industrial dedicado a la fabricación y distribución de cascos para motoristas en general.

25

### **Antecedentes y sumario de la invención**

Es conocido por todos en general la dificultad que existe en el momento que se desea usar un casco de motorista cuando el peinado que el usuario o usuaria presenta es una cola ya que este, el casco, no dispone de alojamiento alguno para el volumen de cabello mencionado, siendo en estos casos incomodo y de difícil uso, incluso resulta un mal posicionamiento de este con el consiguiente peligro que ello conlleva.

Es conocido por todos también el esfuerzo que las empresas llevan a cabo en pos de conseguir una mayor comodidad y seguridad, en cuanto a dispositivos o elementos de protección de sus productos, con el fin de ofrecer al usuario o usuaria final la mejor opción de comodidad y seguridad posible.

La presente invención propone el desarrollo de un casco para motorista perfeccionado, capacitado para poder alojar en el durante su uso de peinados a modo de cola, posibilitando mayor y mejor sujeción y ajuste de este con la consiguiente mejora de la seguridad y comodidad del usuario o usuaria.

### **Descripción de la invención**

El casco para motorista perfeccionado que la invención propone esta conformado por dos elementos concebidos y diseñados de tal modo que mediante su uso resulta fácil, cómodo y funcional utilizarlo cuando el tipo de peinado que se presenta por parte del usuario o usuaria es a modo de cola.

### Breve descripción de los dibujos

Estas características y ventajas de la invención se pondrán más claramente de manifiesto a partir de la descripción detallada que sigue a continuación de una forma preferida de realización, dada únicamente a título de ejemplo ilustrativo y no limitativo, con referencia a los dibujos que se acompañan, el los que:

La Figura 1 muestra vistas en alzado lateral y perspectiva del elemento denominado casco y el elemento denominado tapa de cierre;

La Figura 2 muestra vistas traseras del elemento denominado casco y el elemento denominado tapa de cierre;

La Figura 3 muestra vistas de sección lateral del elemento denominado casco y el elemento denominado tapa de cierre mostrando el movimiento de ensamble;

La Figura 4 muestra vistas en alzado lateral del elemento denominado casco y el elemento denominado tapa de cierre una vez ensamblados, y

La Figura 5 ilustra una vista lateral del casco para motorista perfeccionado en su posición de uso.

### Descripción de la realización preferida

Tal y como se ha indicado en lo que antecede, la descripción detallada de la realización preferida de la invención se va ha llevar a cabo tomando como base las Figuras de los dibujos anexos, a través de las cuales se utilizan las mismas referencias numéricas para designar las partes iguales o semejantes.

Así, atendiendo en primer lugar a la Figura 1, se aprecian en la misma representaciones en alzado lateral del casco 1 y la tapa de cierre 2, que presenta los pivotes de anclaje 3.

La Figura 2, ilustra la representación de la vista trasera del casco 1, que presenta los alojamientos para los pivotes de anclaje 4 y el acceso para el cabello 5, y La tapa de cierre 2.

La Figura 3 representa una vista de sección lateral del casco 1 que presenta los alojamientos para los pivotes de anclaje 4 y la tapa de cierre 2, que presenta los pivotes de anclaje 3, que mediante una ligera presión 6 se ensamblan formando un conjunto compacto.

La Figura 4 ilustra una vista lateral del casco 1 y la tapa de cierre 2, una vez ensamblados.

En la Figura 5, finalmente se ilustra el casco 1y la tapa de cierre 2 ensamblados y en su posición de uso.

No se considera necesario hacer más extenso el contenido de la presente descripción para que un experto en la materia pueda comprender su alcance y las ventajas derivadas de la invención, así como desarrollar y llevara cabo a la practica el objeto de la misma.

No obstante, debe entenderse que la invención ha sido descrita según una realización preferida de la misma, por lo que puede ser susceptible de modificaciones sin que ello suponga alteración alguna del funcionamiento de dicha invención, pudiendo afectar tales modificaciones, en especial a la forma, al tamaño, al color y/o a los materiales de fabricación del conjunto o de alguna de sus partes.

5

**REIVINDICACIONES**

1. Casco para motorista perfeccionado, conformado por dos elementos, susceptible de adoptar cualquier forma o diseño, que se **caracteriza** por las siguientes particularidades:

5

el elemento denominado casco (1) presenta en su zona trasera los alojamientos para los pivotes de anclaje (4) y el acceso para el cabello (5), y el elemento denominado tapa de cierre (2), que presenta los pivotes de anclaje (3).

10 2. Casco para motorista perfeccionado, según la reivindicación 1, que se **caracteriza** porque queda conformado en un único elemento mediante el ensamble del elemento denominado casco (1) y el elemento tapa de cierre (2) insertando los pivotes de anclaje (3) en los alojamientos para los pivotes de anclaje (4).

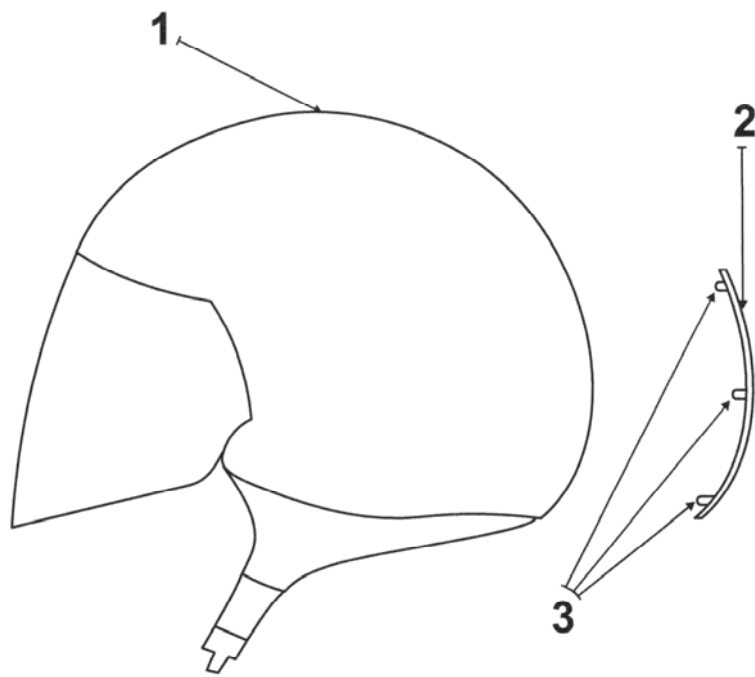

**Figura 1**

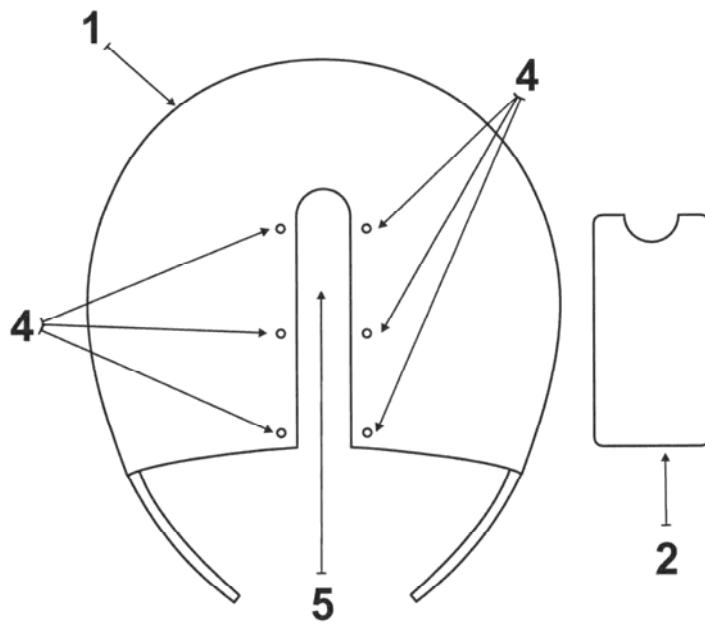

**Figura 2**

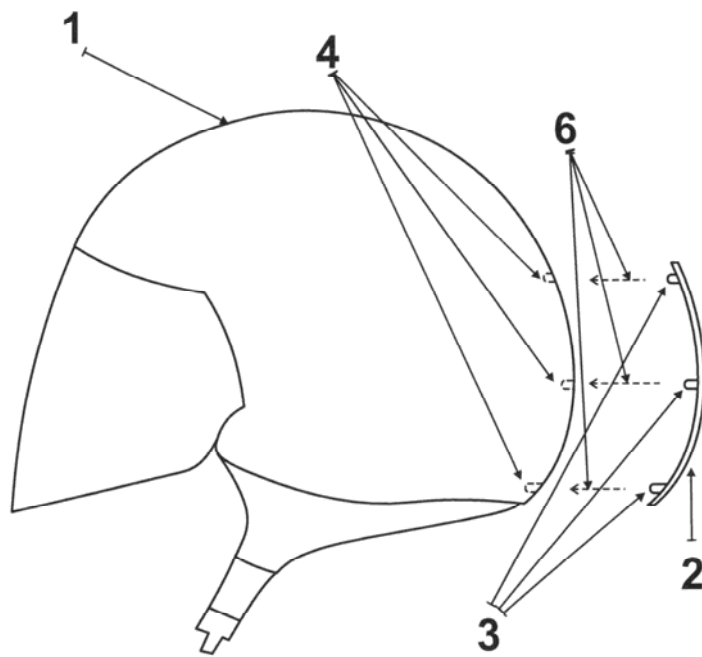

**Figura 3**



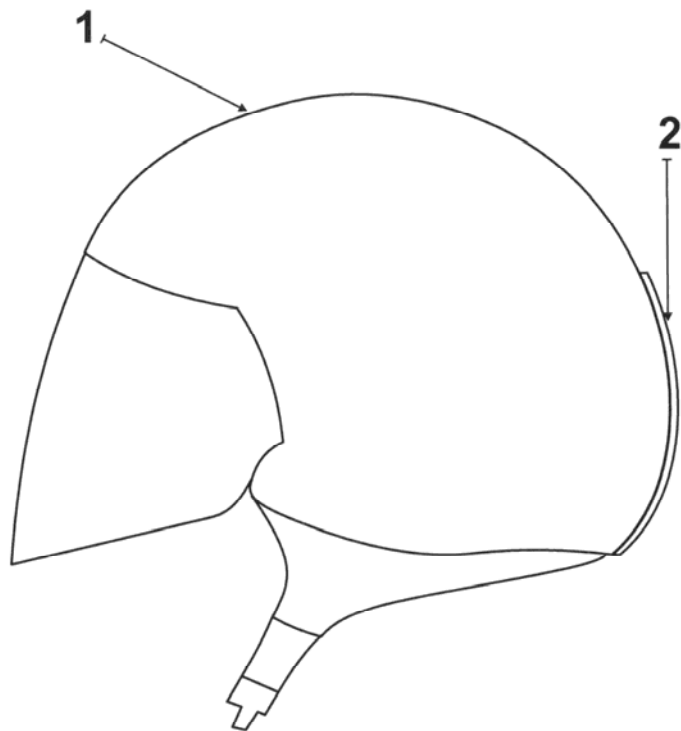

**Figura 4**

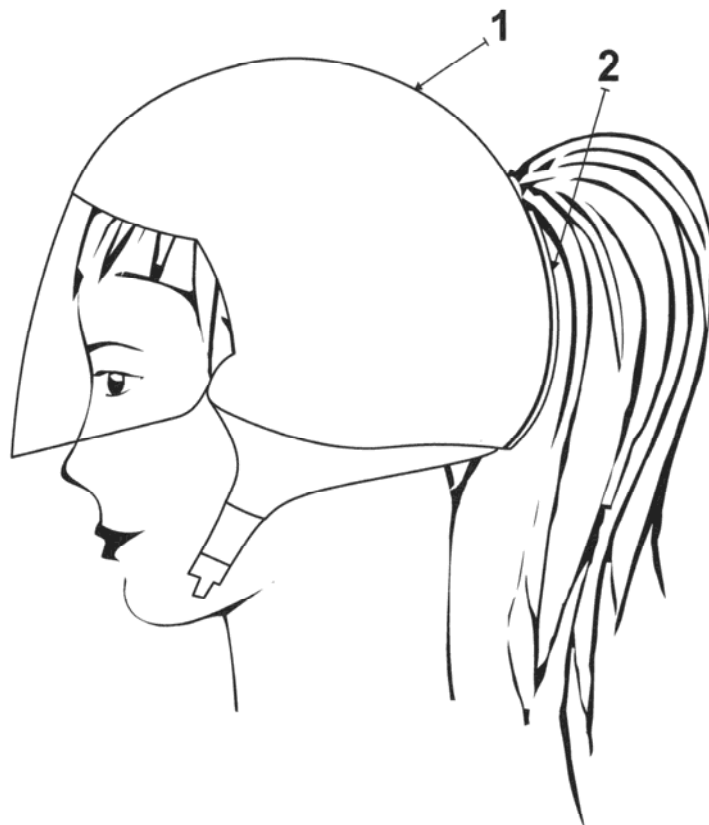

**Figura 5**