

19

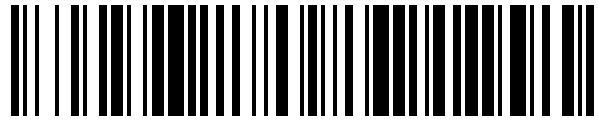

OFICINA ESPAÑOLA DE
PATENTES Y MARCAS

ESPAÑA



11 Número de publicación: **1 156 033**

21 Número de solicitud: 201630454

51 Int. Cl.:

B65D 85/18 (2006.01)

12

SOLICITUD DE MODELO DE UTILIDAD

U

22 Fecha de presentación:

12.04.2016

43 Fecha de publicación de la solicitud:

09.05.2016

71 Solicitantes:

**CALCE & SOCKS, S.L. (100.0%)
C/ Abat Escarré, 43
08310 ARGENTONA (Barcelona) ES**

72 Inventor/es:

CUSACHS NUBIOLA, Juan

74 Agente/Representante:

CARBONELL CALLICÓ, Josep

54 Título: **ENVASE PARA PRENDAS**

ES 1 156 033 U

DESCRIPCIÓN

5 Envase para prendas.

Objeto de la invención.

10 El objeto de la invención es un envase para prendas, que presenta unas particularidades constructivas orientadas a: proporcionar una protección a las prendas durante el tiempo de exposición, impidiendo que se ensucien o deterioren; permitir su colgado o suspensión en una zona de exposición y; permitir que el usuario pueda acceder de una forma cómoda y sencilla a la prenda para apreciar determinadas características, como el tacto del tejido, o el grosor del mismo.

15

Campo de aplicación de la invención.

Esta invención es aplicable en la fabricación de envases para prendas de vestir y preferentemente para calcetines medias o prendas similares

20

Estado de la técnica.

Actualmente existen en el mercado envases para calcetines con diferentes estructuras y prestaciones .

25

Los envases de mayor simplicidad están constituidos por un cartón doblado sobre una porción de los calcetines y unido a los mismos mediante unas puntadas; incorporando generalmente dicho cartón unos medios para el colgado de los calcetines en un expositor.

30

Estos envases presentan el inconveniente de que la mayor parte de los calcetines queda expuesta y sin ningún tipo de protección, lo que provoca que se ensucien y deterioren durante el tiempo que permanecen expuestos hasta su venta.

Otro envase para calcetines y medias, descrito en el modelo de utilidad ES1 023 543 U presenta una estructura que permite cubrir totalmente los calcetines, y está constituido a partir de una pieza laminar troquelada, preferentemente de cartón o similar que presenta unas líneas de hendido que determinan un tríptico provisto en su superficie interior de unas fajas para la sujeción de las prendas.

Este envase está concebido para la sujeción estable de prendas en número variable, siendo preciso desplegar el tríptico para mostrar las prendas contenidas en su interior. Este envase no dispone de medios para su colgado en un lugar de exposición, de modo que el propio usuario puede apreciar al tacto las características de la prenda .

Por tanto, el problema técnico que se plantea es el desarrollo de un envase para prendas, en particular para calcetines, medias o similares, que presente unas características adecuadas para: proporcionar una protección a las prendas durante el tiempo de exposición, impidiendo que se ensucien o deterioren; permitir su colgado o suspensión en una zona de exposición y; permitir que el usuario pueda acceder de una forma cómoda y sencilla a la prenda para apreciar determinadas características, como el tacto del tejido o el grosor del mismo.

20

Descripción de la invención

El envase para prendas objeto de la presente invención, estando conformado en un material laminar troquelado, preferentemente cartón o similar, presenta unas particularidades constructivas orientadas a resolver de forma satisfactoria la problemática expuesta anteriormente.

Este envase comprende: un soporte prismático hueco provisto de una boca superior y de una boca inferior; y un contenedor prismático destinado a contener la prenda en exposición y que se encuentra alojado en el soporte hueco con posibilidad de desplazamiento entre una posición superior de apertura y una posición inferior de cierre.

El soporte presenta una pared anterior, una pared posterior y dos paredes laterales;

presentando la pared posterior al menos una porción superior que sobresale de la boca superior del soporte y que dispone de unos medios para el colgado del envase en un expositor.

5 El contenedor prismático comprende: un receptáculo inferior, provisto de una pared frontal de cierre y de una boca superior para el alojamiento de una porción de la prenda a exponer; una cavidad intermedia abierta frontalmente; de alojamiento de la porción restante de la prenda; y un tope superior mayor que la boca superior del soporte prismático.

10

cerrado, montado con posibilidad de desplazamiento o en el mencionado soporte prismático

15 Al desplazar el contenedor hacia una posición superior de apertura, la cavidad intermedia de dicho contenedor queda al descubierto permitiendo el acceso del potencial comprador a la prenda y que dicho potencial comprador pueda ver y tocar la prenda para apreciar características como el tacto, el color o el grosor del tejido sin necesidad de extraer la prenda del contenedor.

20 Al desplazar el contenedor hacia la zona inferior, éste alcanza una posición de cierre en la que el tope superior de dicho contenedor contacta con la boca superior de soporte y la cavidad intermedia se dispone oculta en el interior del soporte, quedando la prenda alojada y protegida en el interior del envase.

25 Estas y otras características adicionales de la invención, recogidas en la reivindicaciones, se pueden observar en el ejemplo de realización mostrado en las figuras que se describen a continuación.

Descripción de las figuras.

30

Para complementar la descripción que se está realizando y con objeto de facilitar la comprensión de las características de la invención, se acompaña a la presente memoria descriptiva un juego de dibujos en los que, con carácter ilustrativo y no limitativo, se ha representado lo siguiente:

- La figura 1 muestra una vista en perspectiva y en posición desmontada del soporte y del contenedor conformante del envase.

5 - La figura 2 muestra una vista en perspectiva del envase montado y en posición de cierre.

- La figura 3 muestra una vista en perspectiva del envase de las figuras anteriores montado y abierto en una posición de uso.

10

Realización preferida de la invención.

Como se puede observar en el ejemplo de realización mostrado en la figura 1 el envase para prendas comprende un soporte (1) prismático rectangular, hueco, y un
15 contenedor (2) destinado a contener la prenda a exponer; estando conformados tanto o el soporte como el contenedor a partir de sendas láminas troqueladas de un material laminar , preferentemente cartón.

El soporte (1) está provisto de una boca superior (11) y una boca inferior (12)
20 delimitadas por una pared anterior (13), una pared posterior (14) y dos paredes laterales (15).

La pared posterior (14) comprende una porción superior (14a) y una porción inferior (14b) que sobresalen respectivamente por encima y por debajo de las bocas
25 superior (11) e inferior (12).

La porción superior (14a) dispone de unos medios de colgado (16) representados en este caso por un gancho definido en la propia porción superior.

30 El contenedor (2) de configuración general prismática rectangular, está cerrado por sus caras: posterior (21), laterales (22), superior (23), e inferior (24); disponiendo dicho contenedor (2) de: - un receptáculo inferior (25) provisto de una pared frontal (25a) de cierre; - una cavidad intermedia 26 abierta frontalmente y; - un tope superior (27) de mayor sección que la boca superior (11) del soporte (1).

El receptáculo inferior (25) dispone de una boca superior, abierta hacia la cavidad intermedia (26) y que permite la introducción de una porción de la prenda (P) a exponer en el interior del receptáculo (25) de forma que el resto de la prenda (P) que de alojada en la cavidad intermedia 26, tal como se muestra en la figura 3.

El contenedor (2) presenta una sección adecuada para alojarse en el soporte hueco (1) con posibilidad de desplazamiento longitudinal entre una posición de cierre representada en la figura 2, y una posición de apertura representada en la figura 3.

En la posición de cierre el tope superior (27) del contenedor contacta con la boca superior (11) del soporte, y la cavidad intermedia (26) del contenedor (2) se dispone en el interior del soporte (1), quedando cubierta por la pared anterior (13) de dicho soporte (1), que actúa en este caso a modo de tapa envolvente. Para ello la cavidad intermedia (26) del contenedor (2) presenta una altura menor que la pared anterior (13) del soporte prismático.

En esta posición de cierre el receptáculo inferior (25) sobresale por la boca inferior (12) del soporte (1) y se dispone enfrentado a la porción inferior (14b) de la pared posterior (14) del soporte (1).

Como se puede observar en la figura 3 en la posición superior de apertura, la cavidad intermedia (26) del contenedor (2) queda al descubierto, permitiendo el acceso a la prenda (P) alojada en su interior.

Una vez descrita suficientemente la naturaleza de la invención, así como un ejemplo de realización preferente, se hace constar a los efectos oportunos que los materiales, forma, tamaño y disposición de los elementos descritos podrán ser modificados, siempre y cuando ello no suponga una alteración de las características esenciales de la invención que se reivindican a continuación.

REIVINDICACIONES

1. Envase para prendas; preferentemente calcetines, medias u otras prendas análogas; conformado en un material laminar troquelado, preferentemente
5 cartón; **caracterizado** por que comprende:

- un soporte (1) prismático hueco, provisto de una boca superior (11) y de una boca inferior (12) y que presenta: una pared anterior (13), una pared posterior (14) y dos paredes laterales (15); presentando la pared posterior (14) una porción superior
10 (14a) que sobresale de la boca superior (11) del soporte y dispone de unos medios de colgado (16).

- un contenedor (2) prismático cerrado por sus caras: posterior (21), laterales(22), superior (23) e inferior (24); presentando dicho contenedor (2):

15 o un receptáculo inferior (25) , provisto de una pared frontal (25a) de cierre y de una boca superior para el alojamiento de una porción de la prenda (P) a exponer;

o una cavidad intermedia (26) abierta frontalmente, de alojamiento de la porción restante de la prenda (P);

20 o un tope superior (27) mayor que la boca superior (11) del soporte (1);

encontrándose dicho contenedor (2) alojado en el soporte (1) hueco con posibilidad de desplazamiento longitudinal entre:

25 o una posición superior de apertura en la que la cavidad intermedia (26) del contenedor (2) queda al descubierto, permitiendo el acceso a la prenda (P) y;

o una posición inferior de cierre en la que: el tope superior (27) del contenedor (2) contacta con la boca superior (11) de soporte (1), y la cavidad intermedia (26) se dispone oculta en el interior del soporte (1).

30

2. Envase, según la reivindicación 1, **caracterizado** por que la pared posterior (14) del soporte (1) presenta una porción inferior (14b) que sobresale de la boca inferior (12) del soporte (1).

3. Envase, según la reivindicación 2, **caracterizado** por que la cavidad intermedia (16) del contenedor (1) presenta una altura menor que la pared anterior (25a) del soporte (2).

5 4. Envase, según la reivindicación 2, **caracterizada** por que en la posición de cierre, el receptáculo inferior (25) del contenedor (2) sobresale por la boca inferior (12) del soporte (1) y se dispone enfrentado a la porción inferior (14b) de la pared posterior (14) del soporte (1).

10

15

20

25

30

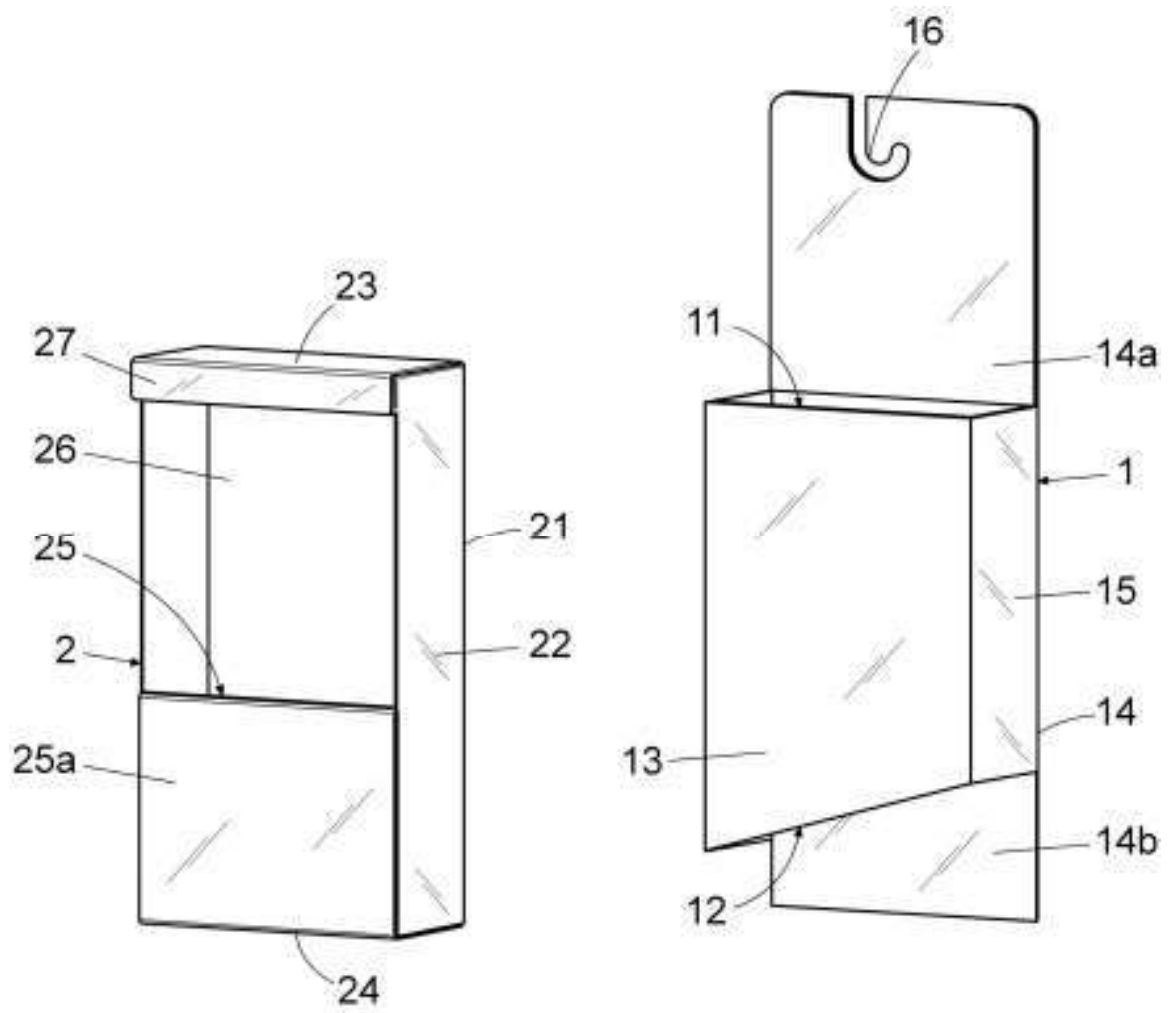

Fig. 1

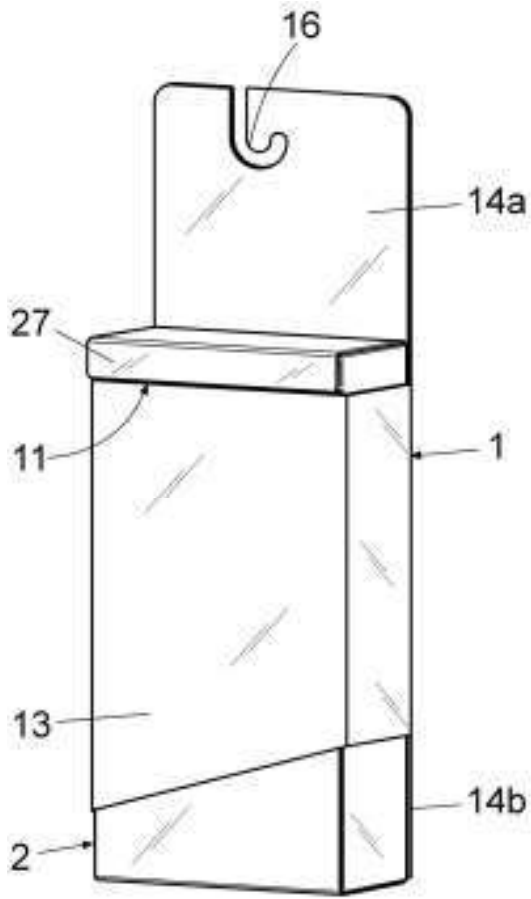

Fig. 2

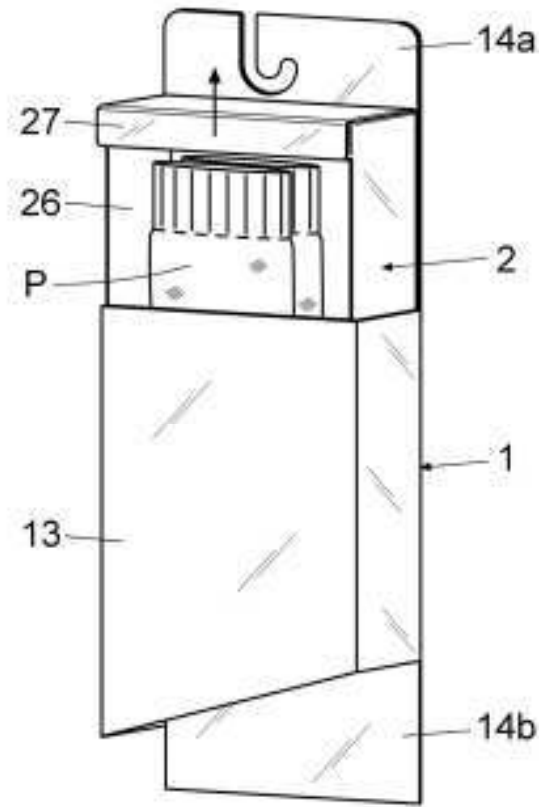

Fig. 3