

19



OFICINA ESPAÑOLA DE  
PATENTES Y MARCAS

ESPAÑA



11 Número de publicación: **1 158 985**

21 Número de solicitud: 201630729

15 Folleto corregido: U

Texto afectado: Dibujos

48 Fecha de publicación de la corrección: 05.10.2016

51 Int. Cl.:

**B65D 21/00** (2006.01)

12

SOLICITUD DE MODELO DE UTILIDAD CORREGIDA

U9

22 Fecha de presentación:

**06.06.2016**

43 Fecha de publicación de la solicitud:

**16.06.2016**

71 Solicitantes:

**ALBIRAL DISPLAY SOLUTIONS, S. L. (100.0%)  
C. Fàtima, 25  
08512 SANT HIPÒLIT DE VOLTREGÀ (Barcelona)  
ES**

72 Inventor/es:

**HOLM JENSEN, Henrik Bo Aage y  
PRESAS SÁNCHEZ, Xavier**

74 Agente/Representante:

**PONTI SALES, Adelaida**

54 Título: **CONJUNTO DE APARATO OCULTABLE**

**ES 1 158 985 U9**

**DESCRIPCIÓN**

**CONJUNTO DE APARATO OCULTABLE**

5 Sector de la técnica

La presente invención concierne en general a un conjunto de aparato ocultable, que comprende un alojamiento, un aparato desplazable entre una posición de ocultación dentro del alojamiento y una posición de uso en la que el aparato sobresale a través de un abertura, y una tapa para cubrir a la abertura, y más en particular a un conjunto que incluye medios de accionamiento para realizar sincronizadamente el desplazamiento de ambos, el aparato y la tapa.

15 Estado de la técnica anterior

Son conocidos conjuntos de aparatos ocultables, que comprenden los elementos definidos en el preámbulo de la reivindicación 1 de la presente invención, es decir:

- 20 - un alojamiento;
- una abertura de acceso a dicho alojamiento;
- una tapa de dicha abertura;
- 25 - un aparato y una primera estructura móvil de soporte del aparato para desplazarlo entre una posición de ocultación, en la que se encuentra alojado por completo dentro de dicho alojamiento y la abertura está cubierta por dicha tapa, y una posición de uso en la que el aparato sobresale a través de la abertura, y viceversa; y
- 30 - primeros medios de accionamiento y primeros medios de guiado para el accionamiento y guiado de la estructura móvil de soporte del aparato.

Los conjuntos de aparatos ocultables del estado de la técnica son susceptibles de mejoras, ya que adolecen de una serie de inconvenientes, tales como los asociados a los desplazamientos del aparato y de la tapa.

Aparece, por tanto, necesario ofrecer una alternativa al estado de la técnica que cubra las lagunas halladas en el mismo, proporcionando un conjunto de aparato ocultable mejorado en especial en lo relativo a los mencionados movimientos del aparato y la tapa.

5 Explicación de la invención

Con tal fin, la presente invención concierne a un conjunto de aparato ocultable, que comprende, de manera en sí conocida:

10 - un alojamiento;

- una abertura de acceso a dicho alojamiento;

- una tapa de dicha abertura;

15

- un aparato y una primera estructura móvil de soporte del aparato para desplazarlo entre una posición de ocultación, en la que se encuentra alojado por completo dentro de dicho alojamiento y la abertura está cubierta por dicha tapa, y una posición de uso en la que el aparato sobresale a través de la abertura, y viceversa; y

20

- primeros medios de accionamiento y primeros medios de guiado para el accionamiento y guiado de la estructura móvil de soporte del aparato.

A diferencia de los conjuntos del estado de la técnica, en el propuesto por la presente  
25 invención la citada tapa está articulada a través de un eje de articulación para pivotar alrededor del mismo entre una posición de cierre y una posición de abertura extendida, y el conjunto comprende:

- una segunda estructura móvil de soporte de la tapa para desplazarla entre dicha posición de  
30 abertura extendida, en la que sobresale fuera del alojamiento, y una posición de abertura retraída en la que la tapa se encuentra alojada al menos parcialmente dentro de dicho alojamiento, y viceversa; y

- segundos medios de accionamiento y segundos medios guiado para el accionamiento y  
35 guiado de la estructura móvil de soporte de la tapa que operan sincronizadamente con los primeros medios de accionamiento y primeros medios de guiado.

De acuerdo a un ejemplo de realización, en el conjunto propuesto por la presente invención la citada primera estructura móvil y los citados primeros medios de accionamiento y primeros medios de guiado de la misma están configurados y dispuestos para desplazarla linealmente entre dicha posición de ocultación y dicha posición de uso, y viceversa.

Para un ejemplo de realización, la citada segunda estructura móvil y los mencionados segundos medios de accionamiento y segundos medios de guiado de la misma están configurados y dispuestos para desplazarla linealmente entre la posición de abertura extendida y la posición de abertura retraída, y viceversa.

Ventajosamente, el eje de articulación está unido a la segunda estructura móvil de soporte de la tapa para desplazarse con la misma, de manera que queda oculto dentro del alojamiento cuando la tapa está en dicha posición de abertura retraída.

Para un ejemplo de realización, el eje de articulación está dispuesto en uno de los cantos de la tapa o próximo al mismo.

De acuerdo a un ejemplo de realización, los primeros medios de accionamiento y los segundos medios de accionamiento comparten por lo menos un elemento común de una cadena cinemática que proporciona un primer desplazamiento en el que desplaza a la primera estructura móvil, y con ella al aparato entre dicha posición de ocultación y dicha posición de uso, y viceversa, y al menos durante parte de dicho primer desplazamiento proporciona un segundo desplazamiento en el que desplaza a la segunda estructura móvil, y con ella a la tapa entre dicha posición de abertura extendida y dicha posición de abertura retraída, y viceversa.

De acuerdo a una implementación preferida, el citado elemento común es una correa de transmisión (en general dentada) que forma un bucle cerrado entre al menos una polea conductora acoplada al eje de transmisión de un motor giratorio y una polea conducida, quedando definido un primer tramo de la correa de transmisión a un primer lado de ambas poleas y un segundo tramo a un segundo lado de las poleas.

De acuerdo a dicha implementación, la primera estructura móvil está unida, a través de un primer elemento de unión, a una región de dicho primer tramo para desplazarse por dicho primer lado desde un punto próximo a la polea conductora hasta un punto más alejado de la

misma, cuando el motor giratorio gire en un primer sentido, y viceversa, cuando el motor giratorio gire en un segundo sentido, y la segunda estructura móvil está unida, a través de un segundo elemento de unión, a una región de dicho segundo tramo para desplazarse por dicho segundo lado desde un punto alejado de la polea conductora hasta un punto más próximo a la misma, cuando el motor giratorio gire en dicho primer sentido, y viceversa, cuando el motor giratorio gire en dicho segundo sentido.

Según un ejemplo de realización, la tapa y el aparato están configurados y dispuestos para que este último, al desplazarse hacia dicha posición de uso, empuje a la tapa haciéndola pivotar alrededor del eje de articulación entre dicha posición de cierre y dicha posición de abertura extendida.

Por lo que se refiere al citado segundo elemento de unión, de acuerdo a una realización, éste está configurado y dispuesto para que, tras haber transcurrido una parte del desplazamiento por dicho segundo lado desde dicho punto alejado de la polea conductora, tope con un miembro móvil de la segunda estructura móvil y lo empuje desplazándolo junto con el mismo hacia dicho punto más próximo a la polea conductora, desplazándose así a la segunda estructura móvil y a la tapa.

Según un ejemplo de realización, el conjunto comprende como mínimo un resorte de tracción (preferentemente más de uno) con un primer extremo unido a un miembro estructural estacionario dispuesto dentro de dicho alojamiento y un segundo extremo unido al citado miembro móvil, estando dicho resorte de tracción configurado y dispuesto para ser sometido a tracción y estirarse cuando el miembro móvil se desplaza hacia el punto más próximo a la polea conductora, acumulando así energía, y para desplazar al miembro móvil y a la segunda estructura móvil, por medio de dicha energía acumulada, en dirección opuesta cuando el motor gira en dicho segundo sentido y el segundo elemento de unión cesa en su empuje del miembro móvil.

Ventajosamente, el conjunto de la presente invención comprende unos medios de control eléctricos y/o electrónicos para el control de los citados primeros y segundos medios de accionamiento.

Para un ejemplo de realización preferido, los citados medios de control eléctricos y/o electrónicos están conectados eléctricamente al motor giratorio, el cual es un motor eléctrico,

para controlar su funcionamiento, formando parte el motor giratorio de ambos, los primeros y los segundos medios de accionamiento.

5 El conjunto propuesto por la presente invención puede instalarse en un tablero, panel o cualquier otra clase de miembro estructural, horizontal, vertical o de cualquier inclinación, ya sea empotrado, por encima o por debajo del tablero, panel, etc., o mediante montaje superficial, aunque preferentemente se monta empotrado en un tablero horizontal superior de una mesa, ya sea por encima o por debajo del tablero.

10 En el caso de que el conjunto se monte empotrado por debajo de un tablero (en general fijado a la superficie inferior del mismo, por ejemplo mediante unas escuadras de montaje), ventajosamente la tapa va forrada de un material de textura y color igual o que imita al de la superficie exterior del tablero, con el fin de quedar visualmente integrado con dicha superficie exterior.

15 Para el caso de que el conjunto se monte mediante montaje superficial o empotrado por encima del tablero, ventajosamente el conjunto comprende además una carátula o marco superior que se fija al contorno de la superficie superior de la abertura pasante definida en el tablero en la que se inserta el resto del conjunto, con el fin de sustentar al conjunto.

20

#### Breve descripción de los dibujos

25 Las anteriores y otras ventajas y características se comprenderán más plenamente a partir de la siguiente descripción detallada de unos ejemplos de realización con referencia a los dibujos adjuntos, que deben tomarse a título ilustrativo y no limitativo, en los que:

30 Las Figuras 1a y 1b son dos vistas en perspectiva que muestran al conjunto propuesto por la presente invención, para, respectivamente, una posición de ocultación del aparato, en este caso una pantalla, y una posición de uso, de acuerdo con un ejemplo de realización;

Las Figuras 2a y 2b son unas vistas en perspectiva trasera y frontal, respectivamente, que muestran a la tapa del conjunto propuesto por la presente invención, junto con la segunda estructura móvil de soporte de la misma, para un ejemplo de realización;

35

Las Figuras 3a, 3b y 3c muestran tres posiciones operativas del conjunto propuesto por la presente invención, de acuerdo a un ejemplo de realización;

5 La Figura 4 es una vista en perspectiva desde atrás del conjunto propuesto por la presente invención, según un ejemplo de realización, para una posición operativa en la cual la pantalla permanece oculta dentro del alojamiento y la tapa cubriendo la abertura de acceso al mismo;

10 La Figura 5 es una vista análoga a la de la Figura 4, pero para una posición operativa en la cual la pantalla sobresale parcialmente por la abertura de acceso, la tapa ha pivotado para dejar libre la abertura de acceso y el segundo miembro de unión ya ha topado con el miembro móvil de la segunda estructura de soporte para empujarla y desplazar a la tapa hacia el alojamiento; y

15 La Figura 6 ilustra, mediante una vista en alzado desde atrás, al conjunto propuesto por la presente invención para la misma situación operativa ilustrada en la Figura 5.

#### Descripción detallada de unos ejemplos de realización

20 Según se aprecia en las figuras adjuntas, el conjunto de aparato ocultable propuesto por la presente invención comprende:

- una carcasa C que define un alojamiento H;

- una abertura A de acceso a dicho alojamiento H;

25

- una tapa 1 de dicha abertura A;

30 - un aparato 6, en este caso una pantalla o monitor, y una primera estructura móvil 10 de soporte del aparato 6 para desplazarlo linealmente (para otros ejemplos de realización no ilustrados, el desplazamiento podría ser no lineal o no solamente lineal) entre una posición de ocultación (ilustrada en las Figuras 1a y 4), en la que se encuentra alojado por completo dentro de dicho alojamiento H y la abertura está cubierta por dicha tapa 1, y una posición de uso (ilustrada en las Figuras 1b y 3c) en la que el aparato 6 sobresale a través de la abertura A, y viceversa; y

35

- primeros medios de accionamiento y primeros medios de guiado para el accionamiento y guiado de la estructura móvil 10 de soporte del aparato 6.

5 La citada tapa 1 está articulada a través de un eje de articulación 3, dispuesto en este caso próximo a uno de los bordes mayores de la tapa 1, para pivotar alrededor del mismo entre una posición de cierre (ilustrada en las Figuras 1a, 2a, 2b y 4) y una posición de abertura extendida (ilustrada en la Figura 3b, 5 y 6), y el conjunto comprende:

10 - una segunda estructura móvil 4 (ilustrada por separado en las Figuras 2a y 2b) de soporte de la tapa 1 para desplazarla linealmente (para otros ejemplos de realización no ilustrados, el desplazamiento podría ser no lineal o no solamente lineal) entre la posición de abertura extendida, en la que sobresale fuera del alojamiento H, y una posición de abertura retraída en la que la tapa 1 se encuentra alojada al menos parcialmente dentro de dicho alojamiento H, tal y como se ilustra en las Figuras 1b y 3c (para un ejemplo de realización no ilustrado la tapa  
15 queda completamente alojada dentro del alojamiento H), y viceversa; y

- segundos medios de accionamiento y segundos medios guiado para el accionamiento y guiado de la estructura móvil 4 de soporte de la tapa 1 que operan sincronizadamente con los primeros medios de accionamiento y primeros medios de guiado.

20

Según se ilustra en las posiciones operativas de las Figuras 3a y 3b, la tapa 1 y el aparato 6 están configurados y dispuestos para que este último al desplazarse hacia la posición de uso empuje a la tapa 1 haciéndola pivotar alrededor del eje de articulación 3 entre la posición de cierre y la posición de abertura extendida. Una vez alcanzada dicha posición de abertura  
25 extendida, ilustrada en la Figura 3b, la tapa 1 es desplazada automáticamente hacia el interior del alojamiento H, sincronizadamente con el desplazamiento hacia fuera de la pantalla 6, hasta alcanzar la posición final ilustrada en la Figura 3c. Las distintas líneas de flecha ilustradas en las Figuras 3a y 3b ilustran los mencionados desplazamientos.

30 Cuando la tapa 1 se desplaza hacia el interior del alojamiento H, el eje de articulación 3 también lo hace, al estar unido a la segunda estructura móvil 4 de soporte de la tapa 1, de manera que queda oculto dentro del alojamiento H cuando la tapa 1 está en la posición de abertura retraída.

35 Los primeros medios de accionamiento y los segundos medios de accionamiento comparten como mínimo un elemento común de una cadena cinemática que proporciona un primer



desplazamiento en el que desplaza a la primera estructura móvil 10, y con ella al aparato 6 entre la posición de ocultación y la posición de uso, y viceversa, y por lo menos durante parte de dicho primer desplazamiento proporciona un segundo desplazamiento en el que desplaza a la segunda estructura móvil 4, y con ella a la tapa 1 entre la citada posición de abertura extendida y la citada posición de abertura retraída, y viceversa.

Según se aprecia en las Figuras 4, 5 y 6, el citado elemento común es una correa de transmisión 7 (en general dentada) que forma un bucle cerrado entre una polea conductora 9a acoplada al eje de transmisión 8a de un motor giratorio 8 y una polea conducida 9b, quedando definido un primer tramo 11 de la correa de transmisión 7 a un primer lado de ambas poleas 9a, 9b (lado izquierdo según la posición ilustrada) y un segundo tramo 12 a un segundo lado de las poleas 9a, 9b (lado derecho según la posición ilustrada).

Según se aprecia también en las Figuras 4, 5 y 6, la primera estructura móvil 10 está unida, a través de un primer elemento de unión 15 (que en este caso es una escuadra), a una región del primer tramo 11 para desplazarse por el citado primer lado desde un punto próximo a la polea conductora 9a (situación ilustrada en la Figura 4) hasta un punto más alejado de la misma (cuando el conjunto se encuentra en la posición ilustrada en las Figuras 1b y 3c), cuando el motor giratorio 8 gire en un primer sentido, y viceversa, cuando el motor giratorio 8 gire en un segundo sentido, y la segunda estructura móvil 4 está unida, a través de un segundo elemento de unión 13 (en este caso una placa que incorpora una configuración con forma de gancho), a una región del segundo tramo 12 para desplazarse por el segundo lado desde un punto alejado de la polea conductora 9a (situación ilustrada en la Figura 4) hasta un punto más próximo a la misma, cuando el motor giratorio 8 gire en dicho primer sentido, y viceversa, cuando el motor giratorio 8 gire en dicho segundo sentido.

El citado segundo elemento de unión 13 está configurado y dispuesto para que, tras haber transcurrido una parte del desplazamiento por dicho segundo lado desde dicho punto alejado de la polea conductora 9a, tope (y además enganche) con un miembro móvil 4a de la segunda estructura móvil 4, tal y como se ilustra en las Figuras 5 y 6, y lo empuje desplazándolo junto con el mismo hacia el citado punto más próximo a la polea conductora 9a, es decir hacia abajo según la posición del conjunto ilustrada en las Figuras, desplazándose así a la segunda estructura móvil 4 y a la tapa 1. De esta manera, cuando la pantalla 6 alcanza su posición límite superior (según la posición ilustrada) la tapa 1 dejará de desplazarse.

35

Según se aprecia en las Figuras 4 a 6, el conjunto de la invención comprende unos resortes de tracción 14 (en este caso muelles pretensados) con un primer extremo unido a un miembro estructural estacionario 16 dispuesto dentro del alojamiento H y un segundo extremo unido al miembro móvil 4a, estando los resortes de tracción R configurados y dispuestos para ser sometidos a tracción y estirarse cuando el miembro móvil 4a se desplaza hacia el punto más próximo a la polea conductora 9a, acumulando así energía, y para desplazar al miembro móvil 4a y a la segunda estructura móvil 4, por medio de dicha energía acumulada, en dirección opuesta cuando el motor giratorio 8 gira en el citado segundo sentido y el segundo elemento de unión 13 cesa en su empuje del miembro móvil 4a.

10

En las Figura 1b se aprecia cómo, para el ejemplo de realización ilustrado, el conjunto comprende, en un marco superior de la carcasa C en el que se encuentra definida la abertura A, un panel de control que incluye unos pulsadores, dispositivos de iluminación, conectores de alimentación y/o datos, etc.

15

Un experto en la materia podría introducir cambios y modificaciones en los ejemplos de realización descritos sin salirse del alcance de la invención según está definido en las reivindicaciones adjuntas.

## REIVINDICACIONES

1.- Conjunto de aparato ocultable, que comprende:

5 - un alojamiento (H);

- una abertura (A) de acceso a dicho alojamiento (H);

- una tapa (1) de dicha abertura (A);

10

- un aparato (6) y una primera estructura móvil (10) de soporte del aparato (6) para desplazarlo entre una posición de ocultación, en la que se encuentra alojado por completo dentro de dicho alojamiento (H) y la abertura está cubierta por dicha tapa (1), y una posición de uso en la que el aparato (6) sobresale a través de la abertura (A), y viceversa; y

15

- primeros medios de accionamiento y primeros medios de guiado para el accionamiento y guiado de la estructura móvil (10) de soporte del aparato (6);

**caracterizado porque** dicha tapa (1) está articulada a través de un eje de articulación (3) para pivotar alrededor del mismo entre una posición de cierre y una posición de abertura extendida, y porque el conjunto comprende:

20

- una segunda estructura móvil (4) de soporte de la tapa (1) para desplazarla entre dicha posición de abertura extendida, en la que sobresale fuera del alojamiento (H), y una posición de abertura retraída en la que la tapa (1) se encuentra alojada al menos parcialmente dentro de dicho alojamiento (H), y viceversa; y

25

- segundos medios de accionamiento y segundos medios guiado para el accionamiento y guiado de la estructura móvil (4) de soporte de la tapa (1) que operan sincronizadamente con los primeros medios de accionamiento y primeros medios de guiado.

30

2.- Conjunto según la reivindicación 1, caracterizado porque dicha primera estructura móvil (10) y dichos primeros medios de accionamiento y primeros medios de guiado de la misma están configurados y dispuestos para desplazarla linealmente entre dicha posición de ocultación y dicha posición de uso, y viceversa.

35

3.- Conjunto según la reivindicación 1 ó 2, caracterizado porque dicha segunda estructura móvil (4) y dichos segundos medios de accionamiento y segundos medios de guiado de la misma están configurados y dispuestos para desplazarla linealmente entre dicha posición de abertura extendida y dicha posición de abertura retraída, y viceversa.

5

4.- Conjunto según la reivindicación 3, caracterizado porque dicho eje de articulación (3) está unido a la segunda estructura móvil (4) de soporte de la tapa (1) para desplazarse con la misma, de manera que queda oculto dentro del alojamiento (H) cuando la tapa (1) está en dicha posición de abertura retraída.

10

5.- Conjunto según una cualquiera de las reivindicaciones anteriores, caracterizado porque dichos primeros medios de accionamiento y dichos segundos medios de accionamiento comparten al menos un elemento común de una cadena cinemática que proporciona un primer desplazamiento en el que desplaza a la primera estructura móvil (10), y con ella al aparato (6) entre dicha posición de ocultación y dicha posición de uso, y viceversa, y al menos durante parte de dicho primer desplazamiento proporciona un segundo desplazamiento en el que desplaza a la segunda estructura móvil (4), y con ella a la tapa (1) entre dicha posición de abertura extendida y dicha posición de abertura retraída, y viceversa.

15

6.- Conjunto según la reivindicación 5, caracterizado porque dicho elemento común es una correa de transmisión (7) que forma un bucle cerrado entre al menos una polea conductora (9a) acoplada al eje de transmisión (8a) de un motor giratorio (8) y una polea conducida (9b), quedando definido un primer tramo (11) de la correa de transmisión (7) a un primer lado de ambas poleas (9a, 9b) y un segundo tramo (12) a un segundo lado de las poleas (9a, 9b).

25

7.- Conjunto según la reivindicación 6, caracterizado porque la primera estructura móvil (10) está unida, a través de un primer elemento de unión (15), a una región de dicho primer tramo (11) para desplazarse por dicho primer lado desde un punto próximo a la polea conductora (9a) hasta un punto más alejado de la misma, cuando el motor giratorio (8) gire en un primer sentido, y viceversa, cuando el motor giratorio (8) gire en un segundo sentido, y la segunda estructura móvil (4) está unida, a través de un segundo elemento de unión (13), a una región de dicho segundo tramo (12) para desplazarse por dicho segundo lado desde un punto alejado de la polea conductora (9a) hasta un punto más próximo a la misma, cuando el motor giratorio (8) gire en dicho primer sentido, y viceversa, cuando el motor giratorio (8) gire en dicho segundo sentido.

35

8.- Conjunto según una cualquiera de las reivindicaciones anteriores, caracterizado porque la tapa (1) y el aparato (6) están configurados y dispuestos para que este último al desplazarse hacia dicha posición de uso empuje a la tapa (1) haciéndola pivotar alrededor del eje de articulación (3) entre dicha posición de cierre y dicha posición de abertura extendida.

5

9.- Conjunto según la reivindicación 8 cuando depende de la 7, caracterizado porque dicho segundo elemento de unión (13) está configurado y dispuesto para que, tras haber transcurrido una parte del desplazamiento por dicho segundo lado desde dicho punto alejado de la polea conductora (9a), tope con un miembro móvil (4a) de la segunda estructura móvil (4) y lo empuje desplazándolo junto con el mismo hacia dicho punto más próximo a la polea conductora (9a), desplazándose así a la segunda estructura móvil (4) y a la tapa (1).

10

10.- Conjunto según la reivindicación 9, caracterizado porque comprende al menos un resorte de tracción (14) con un primer extremo unido a un miembro estructural estacionario (16) dispuesto dentro de dicho alojamiento (H) y un segundo extremo unido a dicho miembro móvil (4a), estando dicho resorte de tracción (14), que es al menos uno, configurado y dispuesto para ser sometido a tracción y estirarse cuando el miembro móvil (4a) se desplaza hacia el punto más próximo a la polea conductora (9a), acumulando así energía, y para desplazar al miembro móvil (4a) y a la segunda estructura móvil (4), por medio de dicha energía acumulada, en dirección opuesta cuando el motor giratorio (8) gira en dicho segundo sentido y el segundo elemento de unión (13) cesa en su empuje del miembro móvil (4a).

15

20

11.- Conjunto según una cualquiera de las reivindicaciones anteriores, caracterizado porque dicho eje de articulación (3) está dispuesto en uno de los cantos de la tapa (1) o próximo al mismo.

25

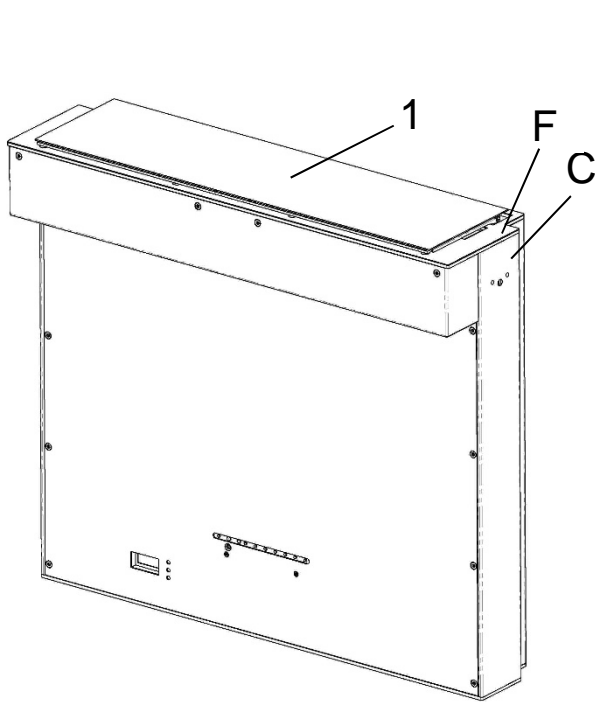
12.- Conjunto según una cualquiera de las reivindicaciones anteriores, caracterizado porque comprende unos medios de control eléctricos y/o electrónicos para el control de dichos primeros y segundos medios de accionamiento.

30

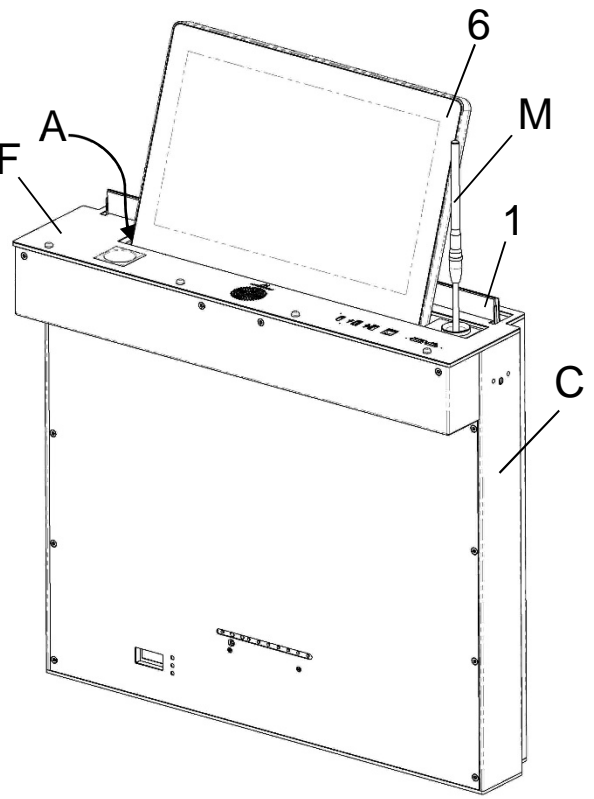
13.- Conjunto según la reivindicación 12 cuando depende de la 7, caracterizado porque dichos medios de control eléctricos y/o electrónicos están conectados eléctricamente a dicho motor giratorio (8), el cual es un motor eléctrico, para controlar su funcionamiento, formando parte el motor giratorio (8) de ambos, los primeros y los segundos medios de accionamiento.

35

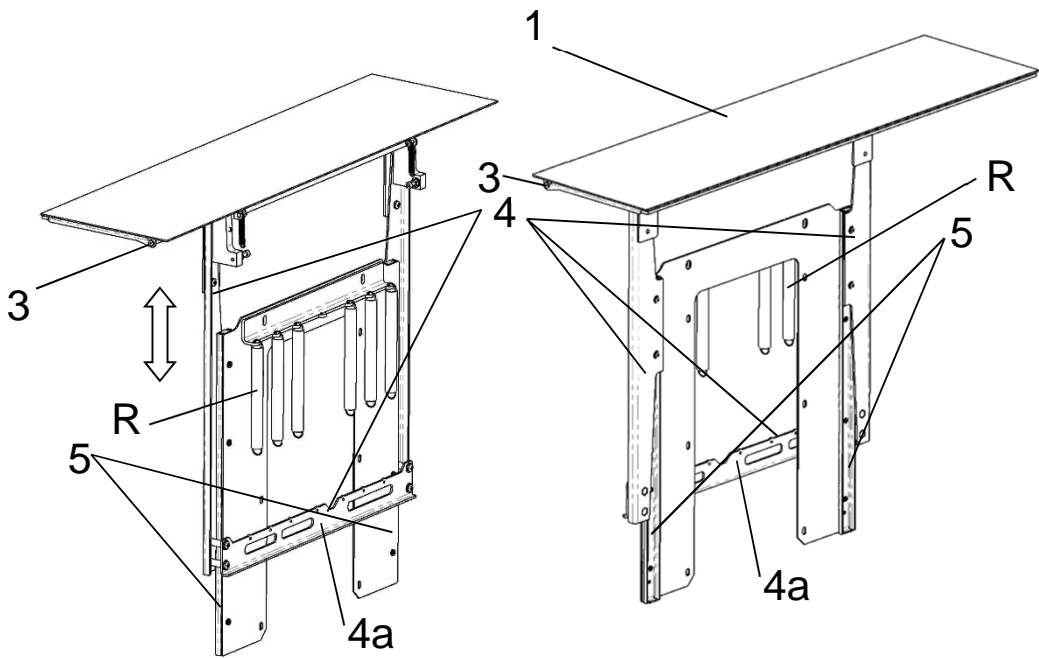
14.- Conjunto según una cualquiera de las reivindicaciones anteriores, caracterizado porque el aparato (6) es al menos uno de los siguientes aparatos: un micrófono, una pantalla y una o más tomas de corriente eléctrica y/o de datos.



**Fig. 1a**

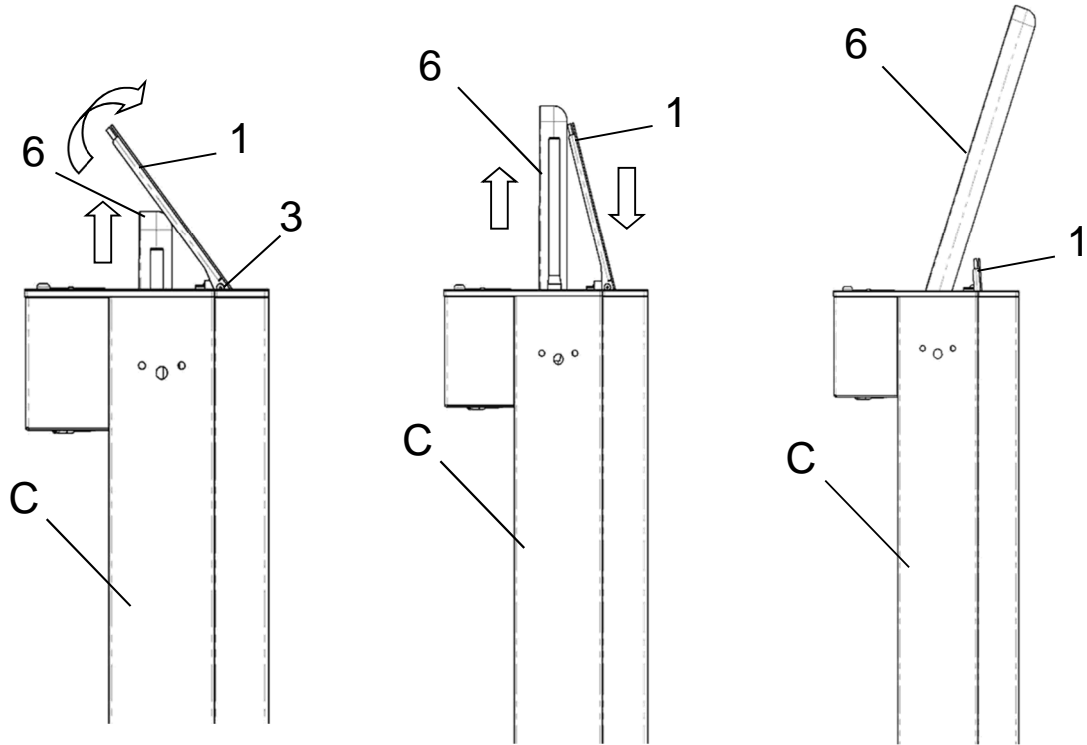


**Fig. 1b**



**Fig. 2a**

**Fig. 2b**

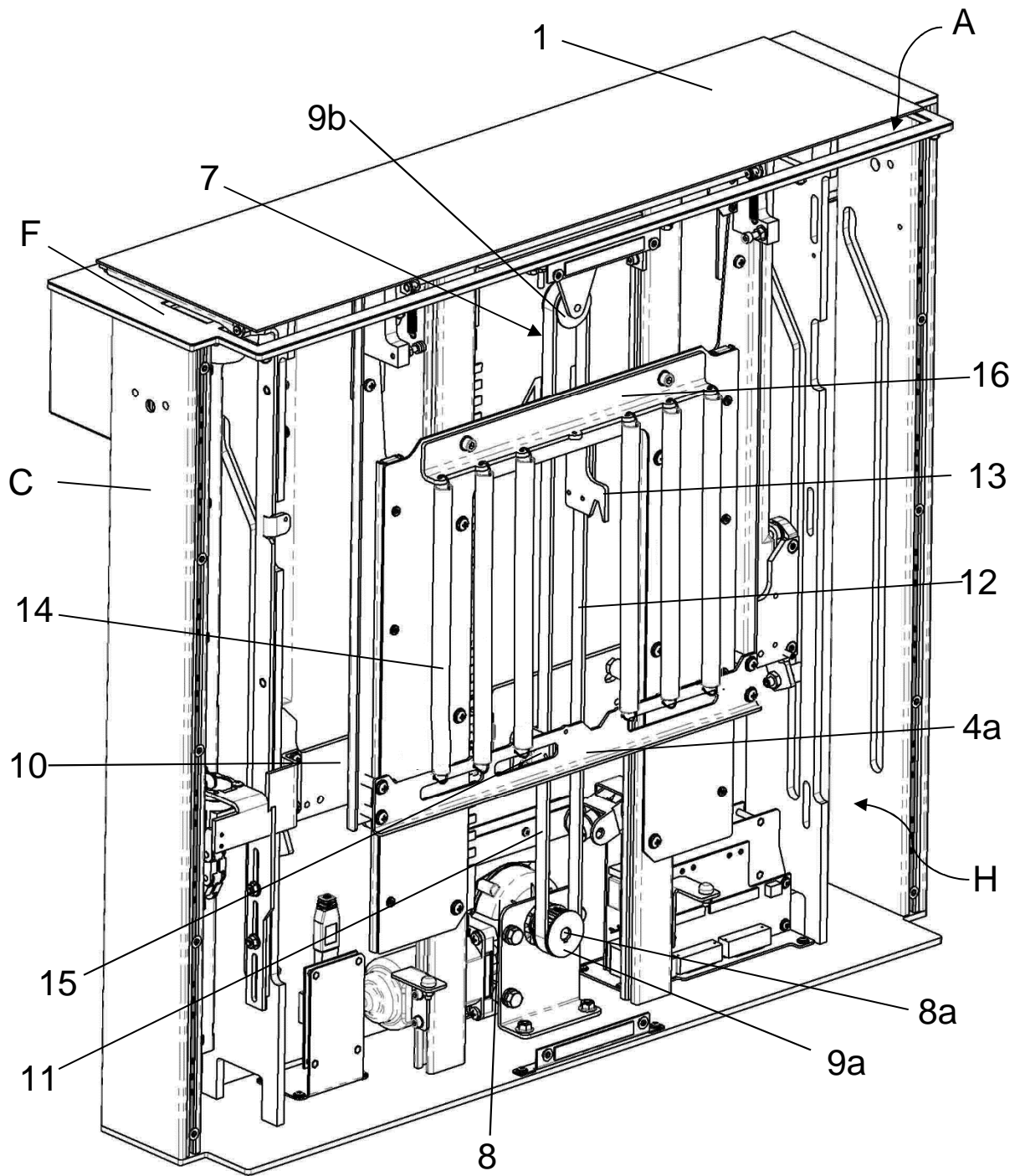


**Fig. 3a**

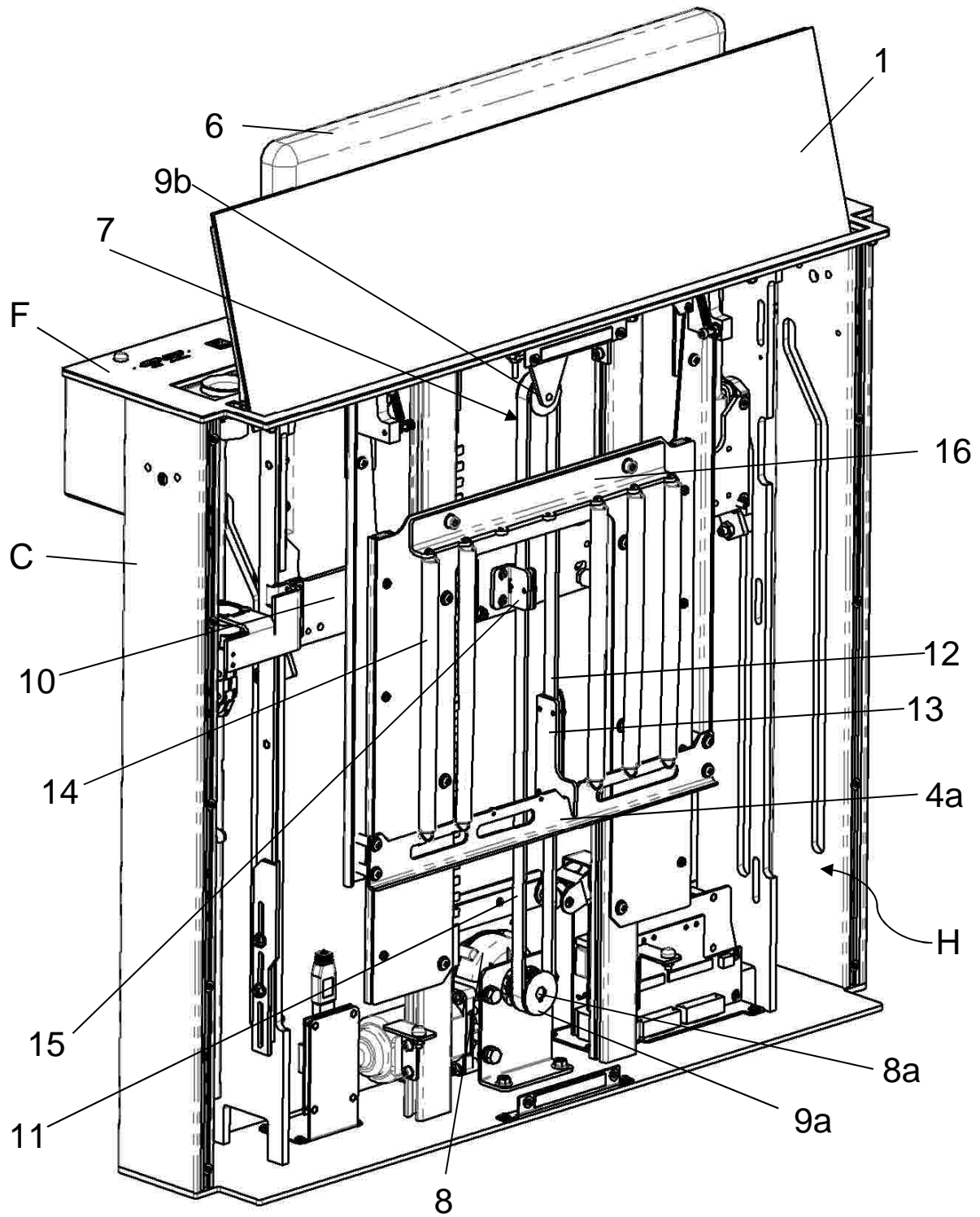
**Fig. 3b**

**Fig. 3c**

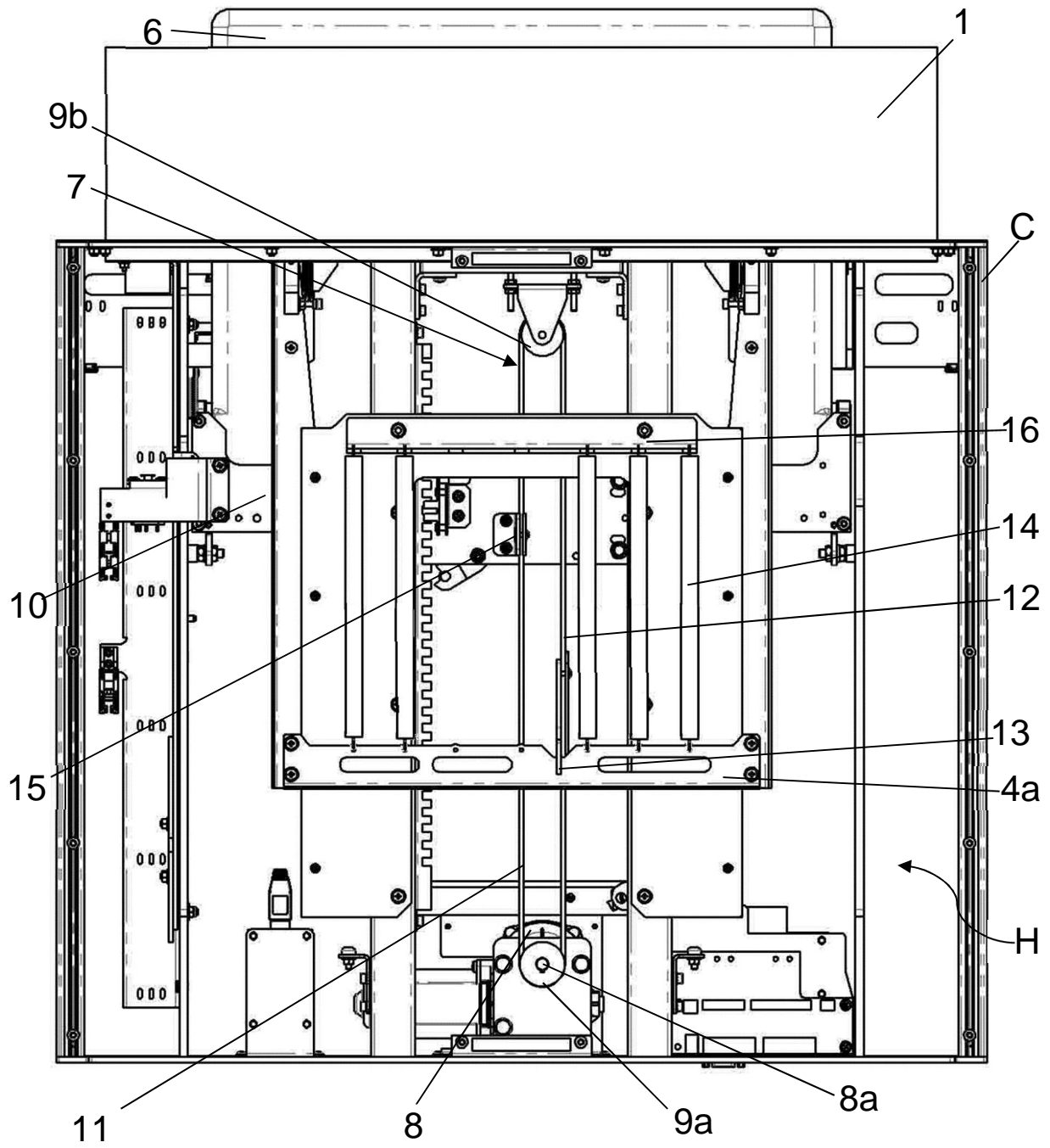




**Fig. 4**



**Fig. 5**



**Fig. 6**