

19



OFICINA ESPAÑOLA DE
PATENTES Y MARCAS

ESPAÑA



11 Número de publicación: **1 163 508**

21 Número de solicitud: 201630905

51 Int. Cl.:

A47G 19/22 (2006.01)

12

SOLICITUD DE MODELO DE UTILIDAD

U

22 Fecha de presentación:

13.07.2016

43 Fecha de publicación de la solicitud:

25.08.2016

71 Solicitantes:

PULLTEX, S.L. (100.0%)

Murcia, 33-A

08830 SANT BOI DE LLOBREGAT (Barcelona) ES

72 Inventor/es:

DORDELLA CAYUELAS, Andres

74 Agente/Representante:

TORO GORDILLO, Francisco Javier

54 Título: **COPA DE VINO**

ES 1 163 508 U

COPA DE VINO

DESCRIPCIÓN

5 OBJETO DE LA INVENCION

La presente invención se refiere a una copa de vino, y más concretamente a una copa con un pie dotado de medios para permitir conocer el número de consumiciones que se han tomado en un establecimiento hostelero con la misma
10 copa.

El objeto de la invención es proporcionar al mercado y público en general que realiza más de una consumición en la misma copa en un establecimiento un medio mediante el cual el consumidor conoce en cada momento el número de
15 consumiciones que lleva realizadas.

ANTECEDENTES DE LA INVENCION

Como es sabido, cuando en un establecimiento de hostelería una misma persona
20 realiza más de una consumición de una misma bebida, por ejemplo vino, es habitual

reutilizar la misma copa, puede llegar el momento que ni el cliente ni el propio barman conozcan el número de consumiciones realizadas, lo cual puede ser un perjuicio económico para una u otra parte.

- 5 Por otro lado, es evidente que en la actualidad se tiene sumo cuidado con el número de consumiciones de bebidas alcohólicas que se realizan en establecimientos de hostelería, de manera que a veces el consumidor o cliente, por descuido o por cualquier otra circunstancia pierde la cuenta de consumiciones que lleva con respecto al número límite que personalmente se pueda fijar por los motivos que
- 10 sean.

DESCRIPCIÓN DE LA INVENCION

- La copa que se preconiza ha sido concebida para resolver la problemática
- 15 anteriormente expuesta, en base a una estructura sencilla pero sumamente eficaz.

Para ello, y de forma más concreta, la copa de la invención se caracteriza porque el pie de la misma está dotado de unas marcaciones que en combinación con un aro elástico susceptible de deslizarse a lo largo del pie y poderse posicionar en cualquier

punto, posibilita conocer el número de consumiciones realizadas por un determinado cliente, sin más que ir desplazando el aro elástico pasando por las sucesivas marcaciones, para conocer en cada momento el número de consumiciones que se han realizado en función de la posición que ocupe el aro elástico sobre el pie de la
5 copa.

En una forma de realización preferente, las marcaciones pueden materializarse en una escala numerada que irá indicando por deslizamiento del aro elástico sobre la misma el número de consumiciones realizadas por un determinado cliente.
10

En otra realización, las marcaciones pueden ser relieves anulares o en helicoides, permitiendo en cualquier caso, de acuerdo con la posición que ocupe el aro elástico, el número de consumiciones realizadas sin más que contar el número de relieves o valles desde la parte inferior a la parte en la que esté situado el aro elástico.
15

Indudablemente, las marcaciones pueden ser cualesquiera, bien en relieve bien impresas, permitiendo conocer en todo momento el número de consumiciones realizadas por un determinado cliente.

Finalmente, y para evitar la picaresca, el aro elástico puede estar diseñado para que su movilización no resulte posible de forma manual, por un excesivo apriete contra el talle de la copa, de manera que tenga que ser el barman el que desplace dicho anillo mediante unas tenazas o una herramienta adecuada al efecto.

5

DESCRIPCIÓN DE LOS DIBUJOS

Para complementar la descripción que seguidamente se va a realizar y con objeto de ayudar a una mejor comprensión de las características del invento, de acuerdo con un ejemplo preferente de realización práctica del mismo, se acompaña como parte integrante de dicha descripción, un juego de planos en donde con carácter ilustrativo y no limitativo, se ha representado lo siguiente:

La figura 1.- Muestra una representación correspondiente a una vista en perspectiva de una copa realizada de acuerdo con el objeto de la presente invención, de acuerdo con una primera variante de realización en la que los medios de marcación se materializan en una escala impresa o en bajorrelieve.

La figura 2.- Muestra un detalle de un pie de una copa de acuerdo con una

segunda variante de realización en la que los medios de marcación se materializan en rehundidos formando una helicoide.

La figura 3.- Muestra, finalmente, una detalle de un pie de una copa de acuerdo con una tercera variante de realización en la que los medios de marcación se materializan en rehundidos anulares.

REALIZACIÓN PREFERENTE DE LA INVENCION

10 Como se puede ver en las figuras reseñadas, la copa (1) de vino de la invención, partiendo de la configuración esencial de cualquier tipo de copa, presenta la particularidad de que en correspondencia con su talle (2) emergente de la correspondiente base (3), cuenta con medios de marcación que pueden estar materializados por una escala (4) impresa o en bajorrelieve, a base de números, 15 línea, puntos o cualquier tipo de marcación, o bien formada por nervios en helicoide (4') alternados con depresiones o valles (5), así como resaltes o relieves anulares (4'') alternados con valles o depresiones anulares (6), de acuerdo con las tres variantes de realización de las figuras 1 a 3, contando en todos los casos con un aro elástico (7), de goma, silicona, plástico o similar, susceptible de situarse sobre

cualquier marcación de la escala (4), valles (5) o valles (6) de las tres formas de realización previstas.

Consecuentemente mediante el posicionado relativo del aro elástico (7) lo largo del
5 talle (3) es posible identificar el número de consumiciones realizadas con dicha copa
(1), tanto para el barman como para el propio consumidor, evitando así cualquier
tipo de confusión.

REIVINDICACIONES

1ª.- Copa de vino, que partiendo de la configuración esencial de cualquier tipo de copa convencional, se caracteriza porque en correspondencia con su talle presenta
5 medios de marcación definidos sobre dicho talle, por los que es desplazable axial y ajustadamente un aro elástico indicador del número de consumiciones realizadas con dicha copa.

2ª.- Copa de vino, según reivindicación 1ª, caracterizada porque los medios de
10 marcación se materializan en una escala impresa o en bajorrelieve, a base de números, línea, puntos o cualquier tipo de marcación.

3ª.- Copa de vino, según reivindicación 1ª, caracterizada porque los medios de
15 marcación se materializan en nervios en helicoide alternados con depresiones o valles en los que es susceptible de fijarse el aro elástico.

4ª.- Copa de vino, según reivindicación 1ª, caracterizada porque los medios de
marcación se materializan en resaltes o relieves anulares alternados con valles o
depresiones anulares en los que es susceptible de fijarse el aro elástico.

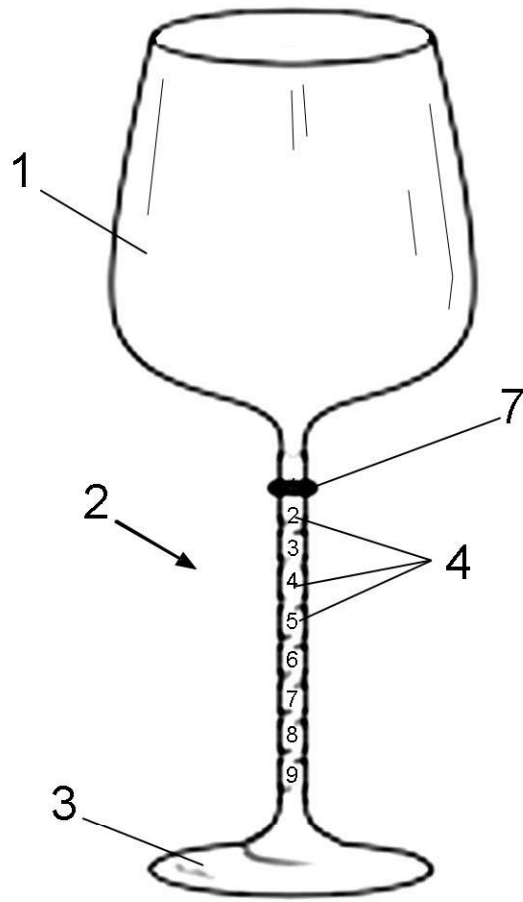

FIG. 1

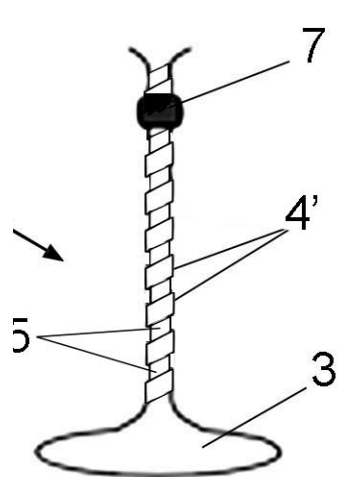

FIG. 2

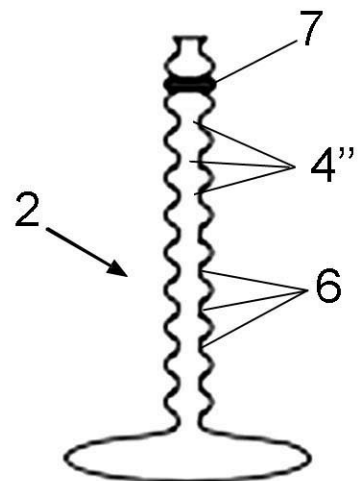

FIG. 3