

19

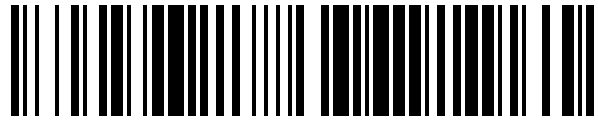

OFICINA ESPAÑOLA DE
PATENTES Y MARCAS

ESPAÑA



11 Número de publicación: **1 165 908**

21 Número de solicitud: 201600613

51 Int. Cl.:

E04H 1/12 (2006.01)

12

SOLICITUD DE MODELO DE UTILIDAD

U

22 Fecha de presentación:

07.09.2016

43 Fecha de publicación de la solicitud:

29.09.2016

71 Solicitantes:

**CORREA, Guadalupe (100.0%)
Olimpo 10 A, Escalera 6, 5. A
07400 Alcudia (Illes Balears) ES**

72 Inventor/es:

CORREA, Guadalupe

74 Agente/Representante:

HERRERA DÁVILA, Álvaro

54 Título: **Puesto de ventas transportable para servicios de fotografía vacacional**

ES 1 165 908 U

DESCRIPCIÓN

Puesto de ventas transportable para servicios de fotografía vacacional.

5 Objeto de la invención

La presente invención se refiere a un puesto de venta transportable donde ofrecer servicios profesionales de fotografía vacacional dentro de complejos hoteleros, playas, vía o zonas públicas por medio de una cita previa.

10

Viene a resolver el problema de evitar la intromisión en el espacio personal que violan empresas del sector que utilizan el sistema de captura de imágenes espontáneas en la cual uno o varios fotógrafos pasan el día caminando por las instalaciones publicas del hotel o playa realizando tomas para luego mostrarlas y dejar al clientes decidir si desea adquirir el producto o no; por lo que el cliente que desee contratar uno de los servicios debe primero acercarse a nuestro punto de venta para así ser informado en detalle sobre el servicio y agendar un horario y fecha especifico para la toma de sus fotos autorizando por escrito la realización de las tomas.

15

20 Las ventajas de esta invención son las siguientes:

- Poder transportarse por temporadas, no afectando ni modificando permanentemente la estructura del complejo, vía o terraza, de así solicitarlo, o en caso de zonas naturales como las playas poder instalar la estructura temporalmente para ofrecer los servicios fotográficos luego retirarse dejando el lugar natural en perfectas condiciones.

25

- Poder ubicarse en las zonas más transitadas sin tener que abarcar una gran superficie.

30

- Evitar la intromisión en el espacio personal de los clientes al estar cumpliendo con la Ley Orgánica 1/1982 de 5 de mayo, de Protección Civil del Derecho al Honor, a la Intimidad Personal y Familiar y a la Propia Imagen lo que prohíbe rigurosamente la aparición de una persona ajena a la contratación del servicio en las imágenes realizadas durante la sesión de un cliente.

35

- Evitar el tránsito de fotógrafos vendedores en zonas comunes lo cual rebaja la imagen del lugar como si se permitiera la realización de venta ambulante.

40

- Poder realizar la entrega de un producto que será utilizado como recordatorio del lugar visitado de calidad profesional y cumpliendo con todos los pagos y aportes correspondientes.

45

La aplicación industrial de esta invención se encuentra dentro de los puestos de venta y servicio transportables y más concretamente, de venta y servicios de fotografía.

antecedentes de la invención

50

Aunque no se ha encontrado ninguna invención idéntica a la descrita, exponemos a continuación los documentos encontrados que reflejan el estado de la técnica relacionado con la misma.

Así el documento ES1026467U hace referencia a un punto de venta modular y transportable, de los destinados a ser utilizados como una caseta de información, venta, etc., etc., situados en lugares puntuales, constituido a partir de un cuerpo modular fabricado en cualquier material y que adopta la configuración plantar circular configurando una sección tronco-cónica invertida, el cual dispone en su zona superior de una pieza que actúa como mostrador, al cual dispone de dos perforaciones a través de las cuales salen dos vástagos emergentes verticalmente que actúan como soporte de una pieza de visera situada sobre un cuerpo medio o módulo central que dispone de un área abierta, siendo el resto curvada, teniendo tanto el módulo como el, una pluralidad de baldas o estantes situadas en su área interna adosadas a sus caras interiores, situadas en paralelo y disponiendo debajo del mostrador de una papelera desplazable hacia la zona delantera, teniendo como eje de giro uno de los vástagos emergentes verticalmente, situados en paralelo. La citada invención no resuelve el problema de soportar los elementos necesarios para el servicio hacia el que ha sido pensada la invención principal como pueden ser impresoras, Tvs, ordenadores y gráfica relacionada con la fotografía.

ES1000761U propone un soporte exhibidor transportable unipieza que se constituirle una superficie laminar única de material adecuadamente rígido y resistente, de contorno perimetral preferentemente rectangular en la que aparece practicado: uno o más pares de cortes mixtilíneos que, estando situados en la mitad inferior de dicha lámina, son simétricos son respecto a uno o más ejes paralelos y alternadamente iguales dos a dos, de tal modo que quedan definidas unas bandas de anchos desiguales; dos cortes situados por encima y centradamente con respecto de cada par de los antes citados cortes mixtilíneos, determinadores de unas aletas; una ventana, en funciones de asa, situada por encima y también en posición centrada con respecto de dichas aletas; dos pares de líneas de articulación o dobladura horizontales situadas. un par de ellas paralelas al borde al borde inferior de la superficie laminar, extendiéndose por entre la zona inferior de las bandas más anchas, y el otro par de dichas líneas. que distan entre si la misma separación que existe entre aquellas líneas, abarcando la totalidad de las bandas más estrechas; y finalmente, una líneas que unen los extremos de la líneas de corte definidoras de las aletas anteriormente mencionadas. Al igual que en el caso anterior, esta invención carece de elementos necesarios para el correcto desempeño de la actividad a la que está destinado, y no soporta elementos como impresoras, Tvs, ordenadores, etc, que sí tiene en cuenta la invención principal.

ES1073113U describe un centro de exposiciones itinerante, del tipo que comprende un contenedor con una base separable de dicho contenedor, unos medios de fijación a un vehículo o remolque, unos medios de elevación de dicho contenedor con respecto al vehículo o remolque, caracterizado porque comprende en los laterales del contenedor unos primeros paneles desplegados, articulados con respecto a la base, que cuando el contenedor se encuentra apoyado sobre el suelo, se despliegan hasta alcanzar la horizontal, aumentando la superficie de la base. La invención principal a diferencia de ésta, no necesita estar continuamente desplazándose, sino que es más bien estacional por lo que difiere en el carácter itinerante de dicha invención.

Así ES0107931U propone un mostrador autocerrable para exposición y venta constituido un cuerpo de volumen cerrado integrado por dos mitades semejantes y separables por elevación de una de ellas disponiéndose ambas de modo que una sea la base estable anclada al suelo del lugar de instalación mientras que la otra mitad considerada móvil realiza alternativamente las funciones de cobertura superior y de cierre del conjunto viniendo vinculadas ambas mitades por medio de una columna central común en posición

vertical y de estructura extensible para dar lugar a las dos posiciones señaladas y en especial para lograr el cierre por simple ajuste de las repetidas mitades. Las ventajas que presenta dicha invención no contemplan más allá de la exposición y venta del servicio, mientras que el puesto que propone la invención principal comprende espacio para la impresión, revelación y tratado de imágenes propio de un centro de servicios fotográficos.

Conclusiones: Como se desprende de la investigación realizada, ninguno de los documentos encontrados soluciona los problemas planteados como lo hace la invención propuesta.

Descripción de la invención

El puesto de ventas transportable para servicios de fotografía vacacional objeto de la presente invención se constituye a partir de una carpa que puede ser plegable o no con unas dimensiones modificables de 2 x 3 m x 2 m de alto, hecha de aluminio, madera o materiales afines para la realización de una estructura fija o movable, dependiendo de la ubicación a explotar, pudiéndose desmontar diariamente o al finalizar la temporada, que será utilizada como punto de ventas sobre distintos tipos de terreno como podría ser suelo firme, arena o césped.

Techo de lona plástica impermeable personalizado con la imagen de la empresa y hecho a medida de color magenta, violeta, azul, blanco o del color que vaya más acorde con la estética del lugar donde se instala la estructura.

Las paredes para cubrir los laterales y parte trasera del puesto consisten en una lona plástica con una impresión personalizada por dentro y fuera de la misma con la imagen de la empresa junto con cientos de fotografías promocionales de los servicios a ofrecer. La lona cuenta con orificios perforados en la parte superior e inferior de unos 5 cm de diámetro reforzados con acrílico o metal, los cuales se utilizan para poder colocar los ganchos metálicos en forma de S que unen la lona a la estructura principal de la carpa.

La parte frontal cuenta con dos carteles en cada lateral, que pueden ser de aluminio o lona enrollable, dependiendo de las preferencias de combinación del decorado, con imágenes fotográficas para promoción de los servicios impresos al frente, o de lona enrollable con la misma gráfica publicitaria también impresa.

El interior del puesto, sea movable o fijo, comprende un stand o mesa principal en la parte frontal que esta descubierta, hecha de madera, aluminio o plástico dependiendo del estilo utilizado, con unas dimensiones aproximadas de 1,80 m ancho x 1 m de profundo y 1 m de alto, donde se colocan los monitores, ordenadores, tv, cámaras y gráfica decorativa relacionada con la promoción de los servicios fotográficos ofrecidos; como son los foto álbumes y folletos, entre otros detalles decorativos suplementarios como flores, plantas y luces decorativas led etc. La mesa o mostrador se cubre con un mantel de tela con los colores acordes a la imagen de la empresa o personalizado con información y fotografías. En el frente de la misma en el espacio libre que queda para colocar los pies al sentarse, se cubre con un letrero a medida de lona u otro material rígido con imágenes promocionales.

En la cara interna del techo de la estructura a instalar se colocará iluminación artificial colgada con el mismo sistema de ganchos metálicos utilizados para sujetar la lona. También iluminación led en colores como decoración junto con plantas plásticas o

naturales, dependiendo de si el lugar es desmontado diariamente o al finalizar la temporada. Dentro de la carpa hay pequeños estantes o mesas para poder colocar las impresoras de fotografías en papel.

- 5 Delante de la mesa, fuera de la carpa se colocan bancos individuales o pequeñas sillas que utilizan los clientes.

10 El puesto funciona tanto de día como de noche, por lo que cuenta con iluminación artificial de carga solar o por la red eléctrica tanto por dentro como por fuera dirigidas a la gráfica publicitaria.

Breve descripción de los dibujos

15 Para una mejor comprensión de la presente descripción se acompañan unos dibujos que representan una realización preferente de la presente invención:

Figura 1: Vista en perspectiva del puesto de ventas transportable para servicios de fotografía cubierto.

20 Figura 2: Vista en perspectiva del puesto de ventas transportable para servicios de fotografía sin estar cubierto.

Las referencias numéricas que aparecen en dichas figuras corresponden a los siguientes elementos constitutivos de la invención:

- 25
1. Carpa
 2. Estructura
 - 30 3. Techo
 4. Lona plástica
 5. Impresión personalizada

35

 6. Orificios perforados
 7. Ganchos
 - 40 8. Mesas soporte
 9. Material informático y fotográfico
 10. Elementos decorativos

45

 11. Iluminación artificial
 12. Sillas auxiliares

50

Descripción de una realización preferente

Una realización preferente del puesto de ventas transportable para servicios de fotografía vacacional objeto de la presente invención, con alusión a las referencias numéricas, puede basarse en una carpa (1) que puede ser plegable o no con unas dimensiones modificables de 2 x 3 m x 2 m de alto, hecha de aluminio, madera o materiales afines para la realización de una estructura (2) fija o movable, dependiendo de la ubicación a explotar, pudiéndose desmontar diariamente o al finalizar la temporada, que será utilizada como punto de ventas sobre distintos tipos de terreno como podría ser suelo firme, arena o césped.

Techo de lona (3) plástica impermeable personalizado con la imagen de la empresa y hecho a medida de color magenta, violeta, azul, blanco o del color que vaya más acorde con la estética del lugar donde se instala la estructura (2).

Las paredes para cubrir los laterales y parte trasera del puesto consisten en una lona plástica (4) con una impresión personalizada (5) por dentro y fuera de la misma con la imagen de la empresa junto con cientos de fotografías promocionales de los servicios a ofrecer. La lona (4) cuenta con orificios perforados (6) en la parte superior e inferior de unos 5 cm de diámetro reforzados con acrílico o metal, los cuales se utilizan para poder colocar los ganchos metálicos (7) en forma de S que unen la lona (4) a la estructura (2) principal de la carpa (1).

La parte frontal cuenta con dos carteles en cada lateral, que pueden ser de aluminio o lona enrollable (4), dependiendo de las preferencias de combinación del decorado, con imágenes fotográficas (5) para promoción de los servicios impresos al frente, o de lona enrollable con la misma gráfica publicitaria también impresa.

El interior del puesto, sea movable o fijo, comprende un stand o mesa (8) principal en la parte frontal que esta descubierta, hecha de madera, aluminio o plástico dependiendo del estilo utilizado, con unas dimensiones aproximadas de 1,80 m ancho x 1 m de profundo y 1 m de alto, donde se colocan los monitores, ordenadores, tv, cámaras (9) y gráfica decorativa relacionada con la promoción de los servicios fotográficos ofrecidos; como son los foto álbumes y folletos, entre otros detalles decorativos suplementarios (10) como flores, plantas y luces decorativas led etc. La mesa o mostrador (8) se cubre con un mantel de tela con los colores acordes a la imagen de la empresa o personalizado con información y fotografías. En el frente de la misma en el espacio libre que queda para colocar los pies al sentarse, se cubre con un letrero a medida de lona u otro material rígido con imágenes promocionales.

En la cara interna del techo (3) de la estructura (2) a instalar se colocará iluminación artificial (11) colgada con el mismo sistema de ganchos metálicos (7) utilizados para sujetar la lona (4). También iluminación led en colores como decoración junto con plantas plásticas o naturales, dependiendo de si el lugar es desmontado diariamente o al finalizar la temporada.

Dentro de la carpa hay pequeños estantes o mesas (8) para poder colocar las impresoras (9) de fotografías en papel.

Delante de la mesa, fuera de la carpa se colocan bancos individuales o pequeñas sillas (12) que utilizan los clientes.

El puesto funciona tanto de día como de noche, por lo que cuenta con iluminación artificial de carga solar o por la red eléctrica tanto por dentro como por fuera dirigidas a la gráfica publicitaria.

REIVINDICACIONES

- 5 1. Puesto de ventas transportable para servicios de fotografía vacacional, constituido por una carpa (1) **caracterizada** porque puede ser plegable o no con unas dimensiones modificables de 2 x 3 m x 2 mts de alto, hecha de aluminio, madera o materiales a fines para la realización de una estructura (2) fija o movable, dependiendo de la ubicación a explotar se puede desmontar diariamente o al finalizar la temporada, que será utilizada como punto de ventas sobre distintos tipos de territorio como podría ser suelo firme, arena o césped, que comprende un techo (3) de lona plástica impermeable personalizado con la estética del lugar donde se instalará; que como paredes para cubrir los laterales y parte trasera del puesto utiliza una lona plástica (4) con una impresión personalizada (5) por dentro y fuera de la misma con fotografías ejemplo de los servicios a ofrecer que sirven como promoción para atraer al cliente.
- 10
- 15 2. Puesto de ventas transportable para servicios de fotografía vacacional, según reivindicación 1, **caracterizado** porque la lona (4) cuenta con orificios perforados (6) en la parte superior e inferior de unos 5 cm de diámetro reforzados con acrílico o metal los cuales se utilizan para poder colocar los ganchos (7) en forma de S metálicos que unen la lona (4) a la estructura (2) principal de la carpa (1).

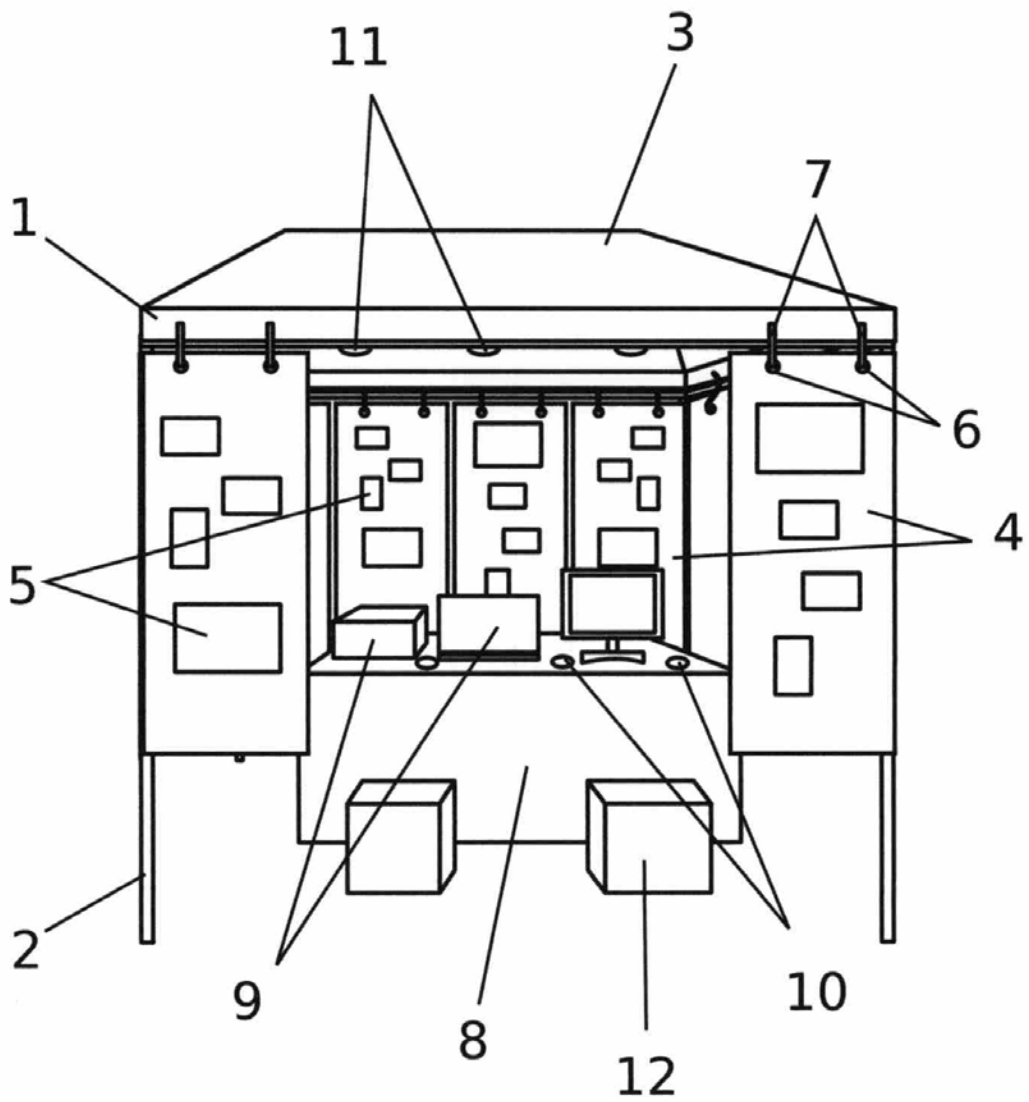

FIG 1

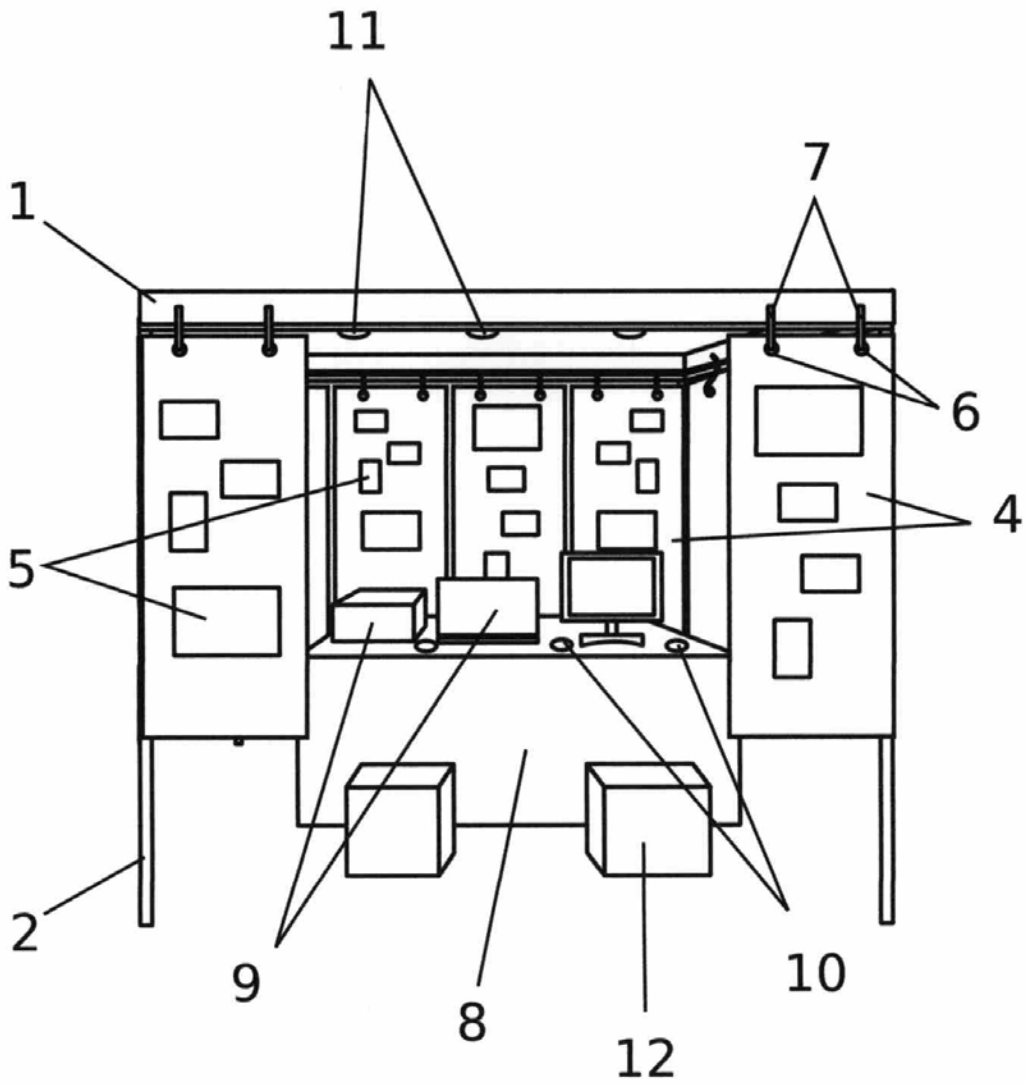

FIG 2