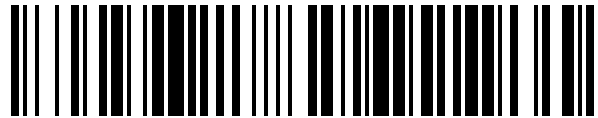


19



OFICINA ESPAÑOLA DE  
PATENTES Y MARCAS

ESPAÑA



11 Número de publicación: **1 166 260**

21 Número de solicitud: 201631062

51 Int. Cl.:

**A61M 21/00** (2006.01)

**A61M 21/02** (2006.01)

12

SOLICITUD DE MODELO DE UTILIDAD

U

22 Fecha de presentación:

**30.06.2015**

43 Fecha de publicación de la solicitud:

**03.10.2016**

71 Solicitantes:

**PEDRO BERNAL, Eva (100.0%)**

**AVENIDA AMÉRICA 52**

**50008 ZARAGOZA ES**

72 Inventor/es:

**PEDRO BERNAL, Eva**

74 Agente/Representante:

**AZAGRA SÁEZ, María Pilar**

54 Título: **CÁMARA PARA ALIVIO DE FOBIAS**

ES 1 166 260 U

**DESCRIPCION**

Cámara para alivio de fobias

**Sector de la técnica**

5

La presente invención pertenece al sector relacionado con los medios de relajación, bienestar y meditación y en concreto para el alivio de fobias y especialmente para el alivio de agorafobia, de ubicación fija o móvil, en grandes superficies, aeropuertos, estaciones y en lugares en los que se puedan generar grandes aglomeraciones de público.

10

El objeto de la invención busca procurar alivio y seguridad a personas que sufran fobias o ansiedad en determinados ambientes; el miedo y la ansiedad llevan a que las personas que sufren estas dolencias tiendan a evitar lugares de los que sea difícil o embarazoso escapar, o en los que puede resultar complicado solicitar ayuda o recibir auxilio. De este modo, se suele empezar con una crisis de angustia o ataque de pánico ante una determinada situación (el metro, el coche, en plena calle, en el trabajo...). Posteriormente, para evitar que esa crisis se repita, se dejan de frecuentar lugares donde se prevea riesgo de reproducción. Por consecuencia, la persona que sufre estas dolencias tiende a limitar progresivamente sus movimientos, lo que puede llevar a no frecuentar aeropuertos, estaciones, centros comerciales o espacios abiertos donde se den aglomeraciones, lo que redundaría en una grave merma en sus posibilidades de actuación.

20

El objeto de la invención es la de proporcionar un estado de bienestar y relajación física, mental y emocional, apoyando de este modo, el factor de relax necesario durante una crisis de pánico, a través de una cámara totalmente aislada del exterior, configurada por zonas perfectamente delimitadas y orientadas para favorecer la superación de una crisis. Mediante la ubicación de la cámara en lugares específicos, el tiene la certeza de encontrar un punto de ayuda, y de este modo, se alivian sus reticencias, incrementándose sus posibilidades de actuación.

25

**Antecedentes de la invención**

30

Es conocida la existencia de cabinas y dispositivos destinados a la relajación, meditación, descanso en general, y alivio de fobias por ejemplo en el modelo de utilidad español U200201720, se describe una cabina antiestrés-relajante, antidepresiva perfeccionada, constituida por una constitución paralelepípedica rectangular provisto o no de puerta de acceso, incorporando en su interior un sillón de relax en cuyos reposabrazos se encuentran un grupo de mandos de accionamiento, un monedero con mecanismo de tiempos, una pantalla de proyección, un equipo de música por CD, emitiendo sonidos relajantes o antidepresivos a efectos de musicoterapia, difundidos por un grupo de altavoces, disponiendo además, un foco de luz de color en posición cenital y situado en una posición que afecta al a efectos de cromoterapia.

35

40

Otro ejemplo se presenta en el modelo de utilidad español U200201720, donde se describe una cabina piramidal para equilibrar la bioenergía del cuerpo humano y potenciar la relajación, la meditación, comprendida por una estructura de material duro, en este caso de acero inoxidable, conformado por una pirámide con una antena receptora de la energía cósmico-terrestre. De aplicación al introducirse la persona dentro del campo captado por la cabina y le equilibra la bioenergía, le otorga relajación y bienestar.

45

En la solicitud de patente P200803583, se describe una cabina unipersonal inteligente de relajación y masajes, comprendida por cuerpo modular único que se monta "in situ" sobre un suelo que forma parte de la misma cabina, incorporando en su interior, un sillón de relajación o de masajes, un televisor, un regulador de intensidad de luz, puertas correderas que posibilitan la comunicación con otras cabinas acopladas colateralmente entre sí y formar ambientes comunes pero con los elementos referidos en cada una de las cabinas, accediendo a cada una de éstas a través de un terminal lector de tarjetas establecido en el frente de la propia cabina.

50

Otra solución se presenta en la patente de invención P201101370 en la que se describe una cápsula individual de prepago para el descanso ocasional, que consiste en una estructura portante de acero inoxidable, con patas de apoyo en el suelo y dos pilares frontales acoplados al eje longitudinal de dos semicápsulas de base elíptica y seno semioval encajadas una sobre otra y acopladas ambas al mismo eje en torno al cual, accionado por motor, giran independientemente, siendo la semicápsula superior de apertura y cierre manual, pero pudiendo el cierre ser accionado tan sólo desde dentro de la cápsula mediante pestillo. Incorpora un sistema informático para los trámites del prepago y en el interior hay una pantalla plegable con Internet, radio y televisión incorporada, catre, maletero y minitienda.

55

60

Otro ejemplo se presenta en la patente FR2705033, donde se describe una cabina de estimulación sensorial, destinada especialmente en lugares de trabajo, para sobrellevar situaciones de stress, en una cámara cerrada provista de una puerta con un dispositivo de bloqueo entrada que puede ser selectivo y en que contiene medios

de difusión de música y voz, en su caso de medios de estimulación visual mediante la visualización de una reconstrucción de cielo estrellado noche, medios de estimulación corporal, medios regeneración del aire ambiental, medios de control de iluminación y sistemas de control automático de estos medios, lo que permite su funcionamiento para una duración variable de acuerdo con la programación musical y la solicitud inicial del .

5 Otra solución se presenta en la patente WO880480 en la que se describe una cabina de oxigenación y relajación, destinada a ser utilizada en zonas urbanas o en un ambiente donde la contaminación es relativamente alta. La cabina se compone de una carcasa cerrada provista de una puerta con llave, asociada con un dispositivo de prepago, y comprende medios para suministrar aire puro, con un aroma seleccionado por el cliente, y relajación audio-visual.

10 Las invenciones descritas en los antecedentes de la invención son cabinas o capsulas destinadas al descanso/relax en general, aportando medios de relajación, no centrados en la meditación, basados principalmente en audiovisuales, en otros ejemplos se adoptan soluciones sencillamente para dormir o para la oxigenación en lugares de alta contaminación, no describiéndose en ningún caso un alivio específico para las fobias, concretamente de agorafobia.

15 Otra solución se presenta en la patente P2258149 y en los modelos de utilidad españoles, U20090094 y U201431662, donde se describen sillones de masaje/relajación y meditación ubicados en zonas sin reservar, o en el propio hogar, otorgando un efecto combinado y sinérgico de acciones relajantes y terapéuticas sobre los diversos sentidos de un con el fin de conseguir un elevado estado de bienestar, sin describir un alivio específico para fobias.

20 En la patente JPH11155955, se presenta un equipo de alivio de fobias, y concretamente para el alivio de agorafobia, consistente por una parte por un sillón de relajación que da estímulos ópticos que acelera la producción de las ondas cerebrales, relajando de este de ese modo al usuario y constituido por otra parte por un dispositivo de realidad virtual que reproduce una imagen y sonido, presentando artificialmente el objeto de la fobia al usuario, de modo que el usuario expuesto a la materia de la fobia va perdiendo progresivamente el miedo quedando en un estado relajado.

25 También son conocidos otro tipo de cabinas individuales de pago que proporcionan un habitáculo de cuatro metros cuadrados, orientado tanto al descanso como a ser un tranquilo espacio de trabajo, de ubicación en los terminales de aeropuertos, albergando una cama confortable y un espacio de trabajo, disponiendo, asimismo, de una pantalla multimedia con una selección de vídeos y música, conexión a MP3 y a iPhone, puerto USB, un iPod "dock", información de vuelos y reloj de alarma, acceso a Internet, aire acondicionado y perchero.

### Descripción de la invención

40 Con la finalidad de proporcionar un habitáculo dotado con medios de relajación y meditación para el alivio de fobias, se ha ideado una cámara para alivio de fobias que favorece el factor de relax necesario durante una crisis de pánico producido por una fobia, concretamente agorafobia a través de una estructura metálica de planta oval y sección rectangular, revestida con material aislante, dotada en un extremo con un rebaje recto, destinado para la puerta de acceso, configurando un techo estructural con sistema de climatización y purificación de aire, oculto por un falso techo, configurado en diferentes alturas dotado con placa de luz indirecta y un suelo de parquet con focos de iluminación ambiental, montado sobre estructura metálica, distribuyendo elementos en su interior y adosados al contorno de la estructura metálica, en las siguientes orientaciones:

- Centro geométrico de la estructura metálica
- Norte
- 50 • Noreste
- Noroeste
- Este
- Oeste
- Sur
- 55 • Sureste
- Suroeste

60 Centro geométrico, ubicación de un tatami, de orientación noroeste /sureste, zona idónea para la meditación, donde el usuario podrá sentarse o tumbarse, colocándose sobre el tatami y próximas al mismo, una combinación de lámparas redondas de diferentes diámetros, en colores rojo y naranja, colores que aportan vitalidad, en pequeñas dosis son muy beneficiosos, ya que no son colores agresivos,

Orientación norte, ubicación de la puerta de acceso, de entrada selectiva, por huella digital o tarjeta prepago. Orientar la puerta de acceso al norte, favorece el descanso y el reposo, que es el objetivo principal de este espacio, apoyando de este modo el factor de relax necesario durante una crisis de pánico,

- 5 Orientación noreste, ubicación de un jardín zen, siendo su principal función la de filtrar las malas energías que puedan penetrar en la estancia y también como factor de distracción en ayudar a superar una crisis de pánico.

- 10 Orientación noroeste y oeste, ubicación de un mándala, que se posiciona pintado o colgado en la pared, de ayuda a la meditación para que el puede deshacerse de los malos pensamientos que recorren su mente en un momento de crisis. El mándala es una representación simbólica espiritual y ritual del macrocosmos y el microcosmos, utilizadas en el budismo y el hinduismo para favorecer la meditación.

- 15 Orientación este, ubicación de una zona con lavabo, zona muy importante, ya que tener acceso al agua corriente fría/caliente, permite al remojarse la cara, cuello, nuca, de efecto altamente beneficioso para aliviar tensiones,

- Orientación sur, ubicación reservada para un espacio libre, ya que en esta dirección se tiende a la estimulación excesiva, por lo que se ha optado por eliminar cualquier elemento en la misma

- 20 Orientación sureste, ubicación de una cascada de agua, elemento clave en la estancia, ya que tanto el ruido del agua como su movimiento proporcionan un gran efecto de relajación

- Orientación suroeste, ubicación de una zona de asientos, zona que favorece la paz y tranquilidad, por lo que el puede sentarse cómodamente, permitiendo la visión de las zonas de relax de la estancia,

- 25 En el falso techo, se ubican sensores de presencia y equipo oculto de reproducción de música ambiental de ayuda a la relajación y meditación.

- 30 Cuando el /usuario accede a la estancia, un sensor de presencia conecta todos los servicios de la estancia, luces, música y climatización.

### **Ventajas de la invención**

- 35 La cámara para alivio de fobias que se presenta, aporta múltiples ventajas sobre los medios actualmente disponibles, siendo la más importante la de proporcionar bienestar y relajación física, mental y emocional, apoyando de este modo, el factor de relax necesario durante una crisis de pánico, a través de una cámara totalmente aislada del exterior, configurada por zonas perfectamente delimitadas y orientadas para favorecer la superación de una crisis de agorafobia.

- 40 Añadir como ventaja, derivada de la anterior, que la estructura oval y los elementos contenidos en su interior, están especialmente indicados para favorecer la meditación y relajación del /usuario.

### **Descripción de las figuras**

- 45 Para comprender mejor el objeto de la presente invención, en el plano anexo se ha representado una realización práctica preferencial de la misma:

La figura – 1 – muestra una vista seccionada en planta mostrando la orientación de los elementos de la cámara para alivio de fobias.

- 50 Las figuras – 2 y 5 - muestran una vista seccionada en planta de la cámara para alivio de fobias

Las figuras – 3 a 7 – muestran una vista seccionada en alzado de la cámara para alivio de fobias.

### **Realización preferente de la invención**

- 55 La constitución y características de la invención podrán comprenderse mejor con la siguiente descripción hecha con referencia a las figuras adjuntas.

- 60 Según puede apreciarse en las figura 1, se muestra la sección de la cámara para alivio de fobias, mostrando las diferentes orientaciones, quedando distribuidos los elementos en su interior y adosados al contorno de la estructura metálica (1)

## ES 1 166 260 U

- 5 Centro geométrico (1.1), ubicación de un tatami (10), de orientación noroeste (1.4) /sureste (1.8), zona idónea para la meditación, donde el usuario podrá sentarse o tumbarse, colocándose sobre el tatami (10) y próximas al mismo, una combinación de lámparas redondas (16) de diferentes diámetros, en colores rojo y naranja, colores que aportan vitalidad,
- 10 Orientación norte (1.2), ubicación de la puerta de acceso (8), de entrada selectiva, por huella digital o tarjeta prepago. Orientar la puerta de acceso (8) al norte (1.2), favorece el descanso y el reposo, que es el objetivo principal de este espacio, apoyando de este modo el factor de relax necesario durante una crisis de pánico,
- 15 Orientación noreste (1.3), ubicación de un jardín zen (11), siendo su principal función la de filtrar las malas energías que puedan penetrar en la estancia y también como factor de distracción en ayudar a superar una crisis de pánico
- 20 Orientación noroeste (1.4) y oeste (1.6), ubicación de un mándala (15), que se posiciona pintado o colgado en la pared, de ayuda a la meditación para que el puede deshacerse de los malos pensamientos que recorren su mente en un momento de crisis.
- 25 Orientación este (1.5), ubicación de una zona con lavabo (13), zona muy importante, ya que tener acceso al agua corriente fría/caliente, permite al remojarse la cara, cuello, nuca, de efecto altamente beneficioso para aliviar tensiones,
- 30 Orientación sur (1.7), ubicación reservada para un espacio libre (17), ya que en esta dirección se tiende a la estimulación excesiva, por lo que se ha optado por eliminar cualquier elemento en la misma
- 35 Orientación sureste (1.8), ubicación de una cascada de agua (12), elemento clave en la estancia, ya que tanto el ruido del agua como su movimiento proporcionan un gran efecto de relajación
- 40 Orientación suroeste (1.9), ubicación de una zona de asientos (14), zona que favorece la paz y tranquilidad, por lo que el puede sentarse cómodamente, permitiendo la visión de las zonas de relax de la estancia,
- 45 Se señala también el falso techo (6), donde se ubica la placa de iluminación indirecta (9), y también sensores de presencia y equipo oculto de reproducción de música ambiental de ayuda a la relajación y meditación, no representados.
- 50 También se señala el suelo de parquet (7) incorporando focos de luz ambiental (18) posicionados por el contorno de la estructura metálica (1)
- 55 Según puede apreciarse en las figuras 2 y 5, se muestra la cámara para alivio de fobias, seccionada en planta, mostrando la estructura metálica (1) de planta oval, revestida con material aislante (2), dotada en un extremo con un rebaje recto (3), destinado para el acceso al interior y un suelo de parquet (7) con focos de luz ambiental (18), montado sobre estructura metálica, incorporando en su interior
- puerta de acceso (8), de entrada selectiva, por huella digital o tarjeta prepago
  - placa de iluminación indirecta (9) posicionada en el falso techo (6)
  - un tatami (10), con iluminación directa a través de lámparas redondas (16) de diferentes diámetros y en color rojo y naranja,
  - un jardín zen (11),
  - una cascada de agua (12)
  - una zona con lavabo (13)
  - una zona de asientos (14)
  - un mándala (15)
  - un espacio libre (17)
  - sensores de presencia y equipo oculto de reproducción de música ambiental, no representados, de ayuda a la relajación y meditación, de manera que cuando el accede a la estancia, el sensor de presencia conecta todos los servicios de la estancia, luces, música y climatización automáticamente.
- 60 En la figura 2 se señalan secciones transversales a-a y b-b mientras que en la figura 4 se señalan secciones longitudinales c-c y d-d.
- 65 En la figura 3, correspondiente a la sección a-a, se muestra en alzado la estructura metálica (1) revestida con material aislante (2), un techo estructural (4) con sistema de climatización y purificación de aire (5), oculto por un

## ES 1 166 260 U

falso techo (6) con placa de iluminación indirecta (9) configurado en diferentes alturas y un suelo de parquet (7) con focos de iluminación ambiental (18), montado sobre estructura metálica.

5 También se muestra el jardín zen (11) en el centro de la estancia un tatami (10) con lámparas (16) redondas de diferentes tamaños y de color rojo y naranja, señalando un /usuario mirando hacia el mándala (15).

10 En la figura 4, correspondiente a la sección b-b, se muestra en alzado la estructura metálica (1) revestida con material aislante (2), un techo estructural (4) con sistema de climatización y purificación de aire (5), oculto por un falso techo (6) con placa de iluminación indirecta (9), configurado en diferentes alturas y un suelo de parquet (7) con focos de iluminación ambiental (18), montado sobre estructura metálica.

También se muestra la zona de asientos (14) y a un /usuario sobre el tatami (10), señalando en el lado opuesto la cascada de agua (12) y la zona de lavabo (13).

15 El usuario puede optar según sus preferencias a utilizar el tatami (10) o los asientos (14)

20 En la figura 6, correspondiente a la sección c-c, se muestra en alzado la estructura metálica (1) revestida con material aislante (2), un techo estructural (4) con sistema de climatización y purificación de aire (5), oculto por un falso techo (6) con placa de iluminación indirecta (9), configurado en diferentes alturas y un suelo de parquet (7) con focos de iluminación ambiental (18), montado sobre estructura metálica.

También se muestra en el centro de la estancia el tatami (10), en uno de los lados la cascada de agua (12) y la zona de lavabo (13), y en el lado opuesto el jardín zen (11)

25 En la figura 7, correspondiente a la sección d-d, se muestra en alzado la estructura metálica (1) revestida con material aislante (2), un techo estructural (4) con sistema de climatización y purificación de aire (5), oculto por un falso techo (6) con placa de iluminación indirecta (9), configurado en diferentes alturas y un suelo de parquet (7) con focos de iluminación ambiental (18), montado sobre estructura metálica.

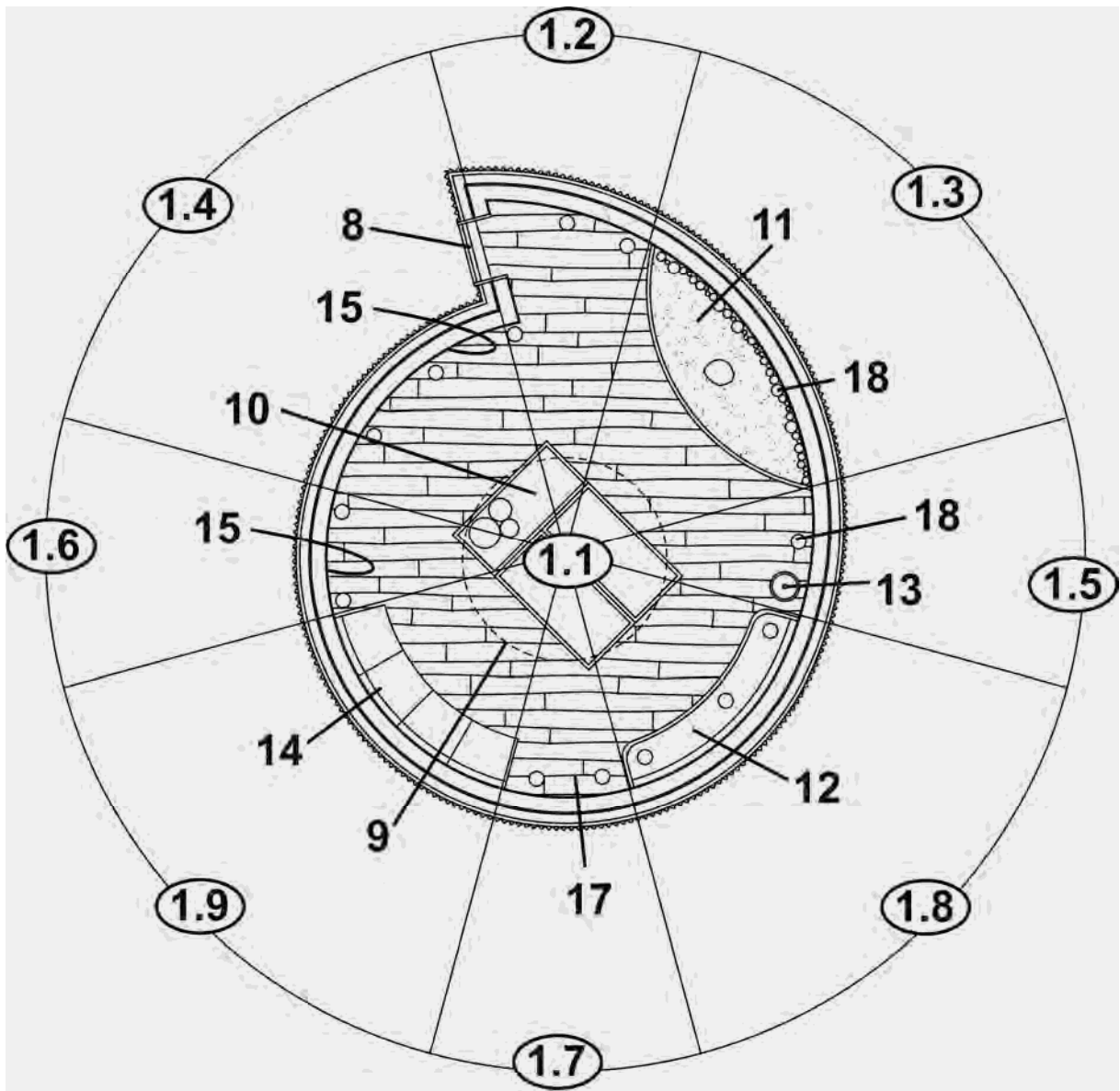
30 También se muestra en el centro de la estancia el tatami (10) con lámparas (16), frontalmente el mándala (15), señalando en uno de los lados la puerta de acceso (8) y en el lado opuesto la zona de asientos (14).

**REIVINDICACIONES**

- 5 **1** – Cámara para alivio de fobias, especialmente indicada para agorafobia, **caracterizada** por comprender una estructura metálica (1) de planta oval y sección rectangular, revestida con material aislante (2), dotada en un extremo con un rebaje recto (3), destinado para el acceso al interior, configurando un techo estructural (4) con sistema de climatización y purificación de aire (5), oculto por un falso techo (6) configurado dicho falso techo (6) en diferentes alturas y dotado con placa de luz indirecta (9) y un suelo de parquet (7) con focos de iluminación ambiental (18), montado dicho suelo de parquet (7), sobre estructura metálica, distribuyendo los elementos en su interior en las siguientes orientaciones:
- 10
- Centro geométrico (1.1) de la estructura metálica (1)
  - Norte (1.2)
  - Noreste (1.3)
  - Noroeste (1.4)

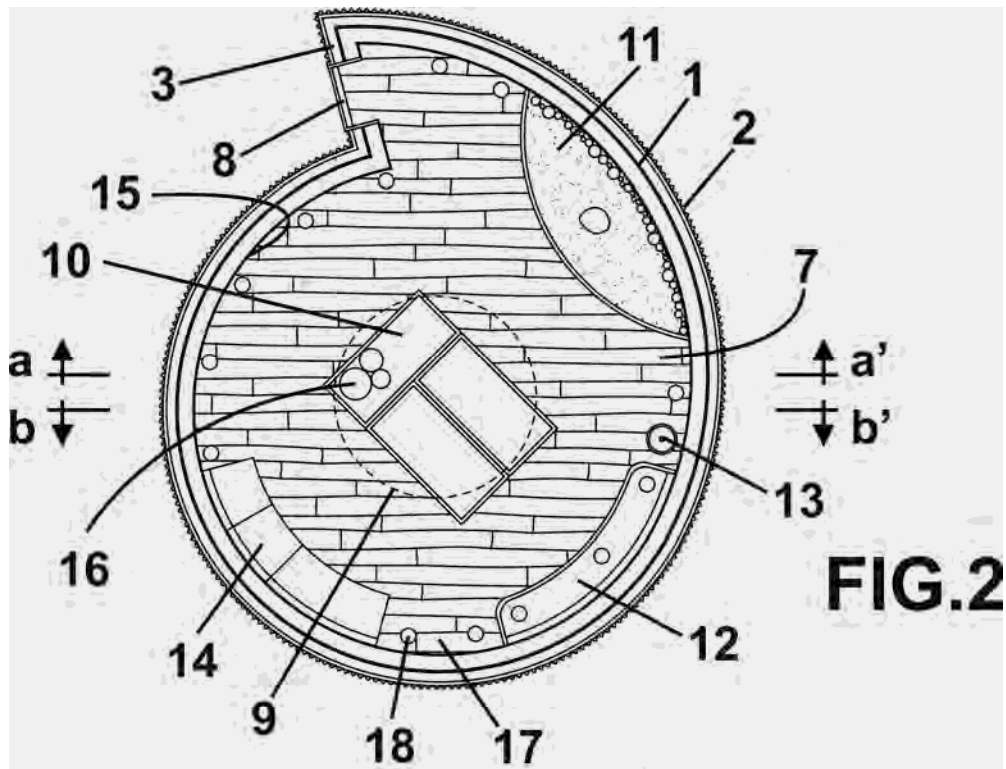
15

  - Este (1.5)
  - Oeste (1.6)
  - Sur (1.7)
  - Sureste (1.8)
  - Suroeste (1.9)
- 20 **2** – Cámara para alivio de fobias, según reivindicación 1, **caracterizada** por que en el centro geométrico (1.1) se ubica un tatami (10), de orientación noroeste (1.4) /sureste (1.8), colocándose próximas al tatami (10), una combinación de lámparas redondas (16) de diferentes diámetros, en colores rojo y naranja.
- 25 **3** – Cámara para alivio de fobias, según reivindicación 1, **caracterizada** por que en la orientación norte (1.2) se ubica la puerta de acceso (8) en el rebaje recto (3) de la estructura metálica (1).
- 4** – Cámara para alivio de fobias, según reivindicación 1, **caracterizada** por que en la orientación noreste (1.3) se ubica un jardín zen (11).
- 30 **5** – Cámara para alivio de fobias, según reivindicación 1, **caracterizada** por que en la orientación noroeste (1.4) y oeste (1.6), se ubica un mándala (15), pintado o colgado en la pared.
- 35 **6** – Cámara para alivio de fobias, según reivindicación 1, **caracterizada** por que en la orientación este (1.5), se ubica la zona con lavabo (13).
- 7** – Cámara para alivio de fobias, según reivindicación 1, **caracterizada** por que en la orientación sur (1.7) se reserva un espacio libre (17).
- 40 **8** – Cámara para alivio de fobias, según reivindicación 1, **caracterizada** por que en la orientación sureste (1.8), se ubica una cascada de agua (12).
- 9** – Cámara para alivio de fobias, según reivindicación 1, **caracterizada** por que en la orientación suroeste (1.9), se ubica una zona de asientos (14).
- 45 **10** – Cámara para alivio de fobias, según reivindicación 1, **caracterizada** por que en el falso techo (6), se ubican sensores de presencia y equipo oculto de reproducción de música ambiental.

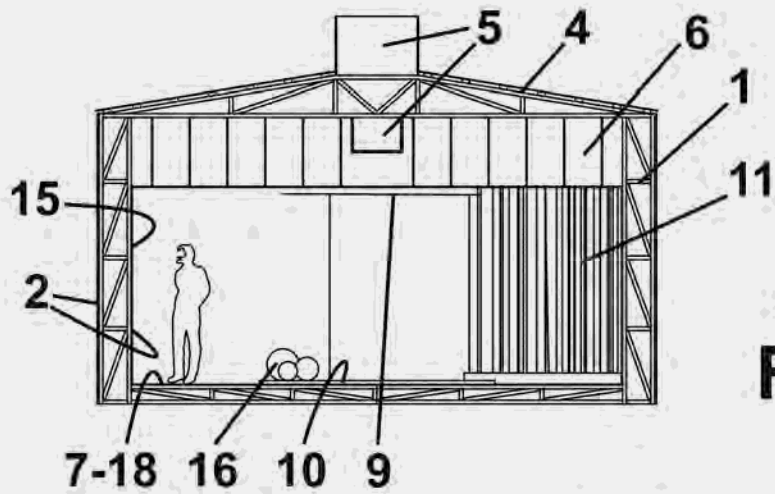


**FIG.1**

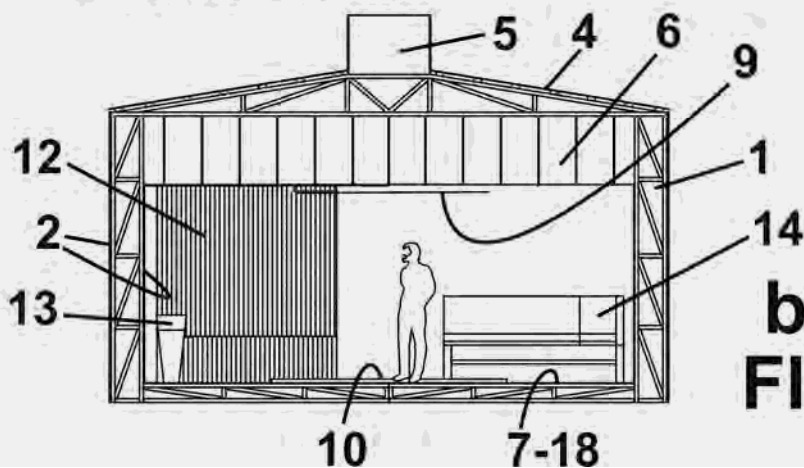




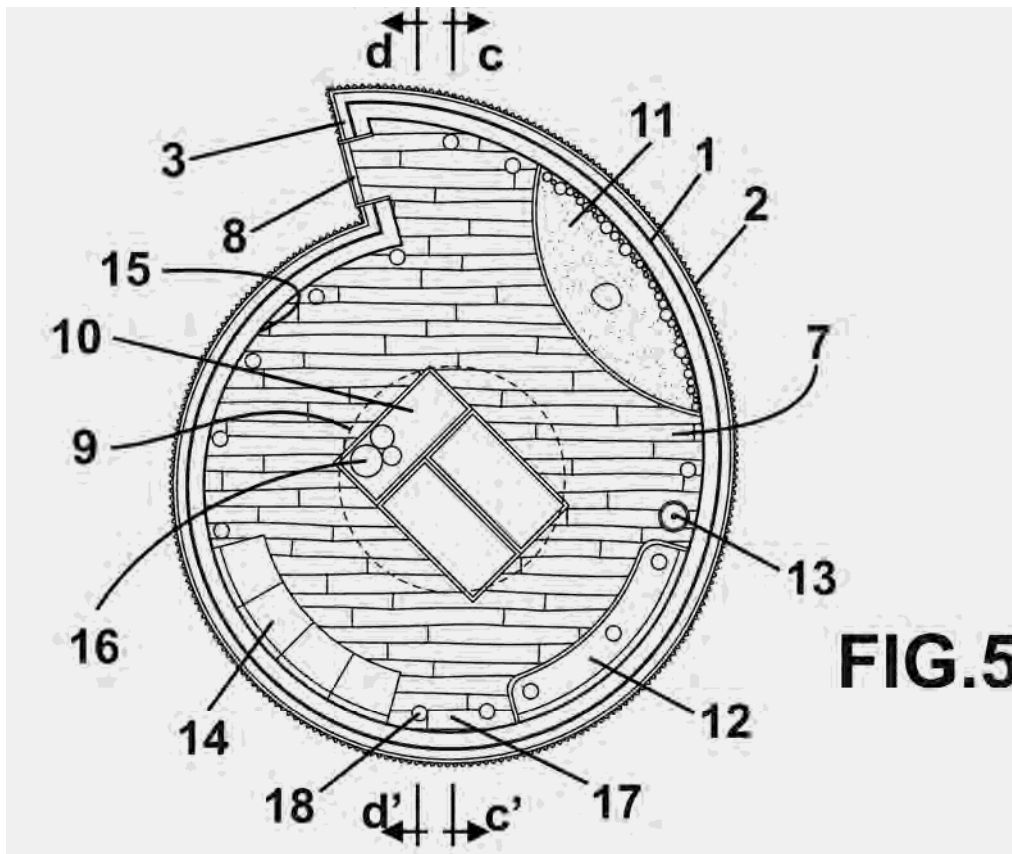
**FIG. 2**



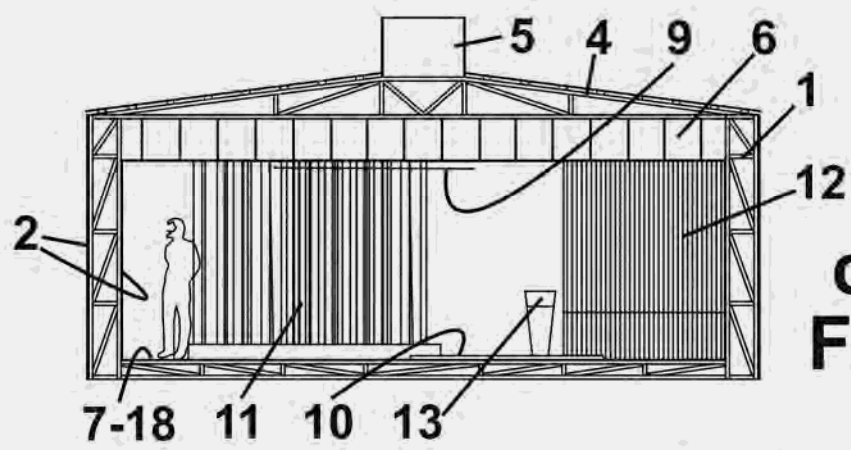
**a-a'**  
**FIG. 3**



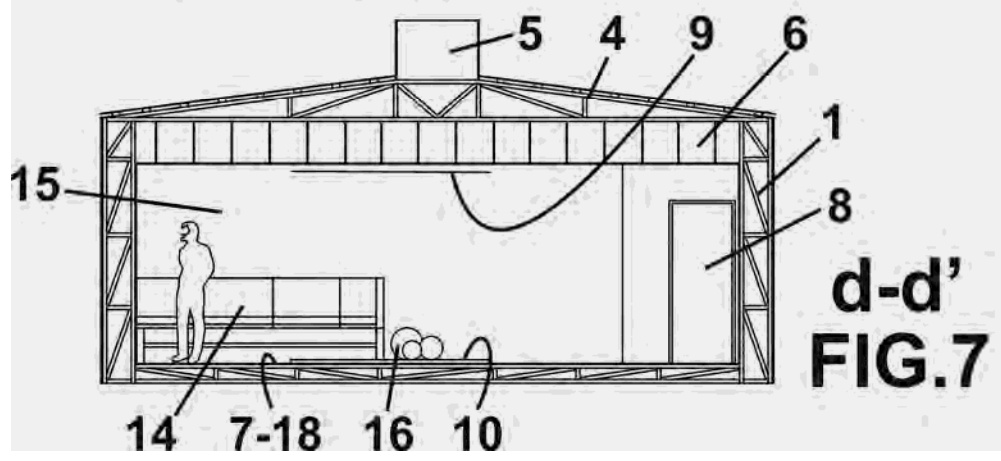
**b-b'**  
**FIG. 4**



**FIG. 5**



**c-c'**  
**FIG. 6**



**d-d'**  
**FIG. 7**