

19



OFICINA ESPAÑOLA DE
PATENTES Y MARCAS

ESPAÑA



11 Número de publicación: **1 168 383**

21 Número de solicitud: 201631132

15 Folleto corregido: U

Texto afectado: Dibujos

48 Fecha de publicación de la corrección: 26.04.2017

51 Int. Cl.:

B65D 85/00 (2006.01)

B65D 5/00 (2006.01)

B65D 5/18 (2006.01)

12

SOLICITUD DE MODELO DE UTILIDAD CORREGIDA

U9

22 Fecha de presentación:

16.09.2016

43 Fecha de publicación de la solicitud:

28.10.2016

71 Solicitantes:

**CAMPOFRIO FOOD GROUP, S.A. (100.0%)
Parque Empresarial La Moraleja, Avda. de
Europa, 24
28108 Alcobendas (Madrid) ES**

72 Inventor/es:

ORTEGA LÓPEZ, Miguel Ángel

74 Agente/Representante:

CARPINTERO LÓPEZ, Mario

54 Título: **Caja de cartón para transportar jamones, embutidos o similares.**

ES 1 168 383 U9

DESCRIPCIÓN

Caja de cartón para transportar jamones, embutidos o similares.

5 Objeto de la invención

La presente invención se refiere a una caja de cartón para transportar jamones, embutidos o similares.

10 Un objeto de la invención consiste en facilitar el transporte, tanto desde el lugar de envasado hasta el establecimiento de venta, como desde éste hasta el domicilio del comprador.

Así mismo, es objeto de la invención proporcionar una caja ligera, económica y de fácil montaje para favorecer tanto su fabricación como almacenamiento.

15

Antecedentes de la invención

A día de hoy, los jamones y los embutidos en general, se comercializan envasados al vacío, envueltos en una malla y/o funda de plástico para preservar el producto y asegurar la salubridad del mismo.

20

A veces, estos jamones o embutidos envasados se meten en cajas para facilitar su transporte. En ocasiones, estas cajas pueden estar dotadas de asas para facilitar más aun la manipulación de los mismos. Sin embargo, debido al elevado peso de un jamón, que puede oscilar entre 6 y 10 kilos, llevar una caja, aunque tenga asas, puede ser problemático para muchas personas, puesto que es un peso considerable que hay que llevar suspendido, en el caso que la caja tenga asas, o bien sobre los brazos, en el caso que la caja no tenga asas.

25

Por tanto, en el estado de la técnica, se hace deseable disponer de una caja para transportar jamones, embutidos o similares que esté dotada de medios técnicos que facilite el transporte de los mismos.

30

Descripción de la invención

La caja de cartón para transportar jamones, embutidos o similares que la presente invención propone, se presenta como una mejora frente a lo conocido en el estado de la técnica puesto
5 que consigue alcanzar satisfactoriamente los objetivos anteriormente señalados como idóneos para la técnica.

La invención consiste en una caja de cartón, ya sea cartón ondulado o compacto, formada a partir de una superficie laminar provista de líneas de plegado para proporcionar una base
10 inferior, una base superior, un testero inferior, un testero superior, y dos caras laterales. La caja además comprende unos medios de asido y unos medios de rodadura. El testero inferior está dispuesto entre las bases, y está formado por al menos dos secciones longitudinalmente unidas entre sí mediante líneas de plegado. Los medios de asido están fijados al testero superior, y los medios de rodadura están fijados a la sección del testero inferior unida a la
15 base inferior de la caja para facilitar así el transporte de la misma.

Dotando a la caja de medios de asido y medios de rodadura, la invención permite transportar jamones, embutidos u otro tipo de productos por arrastre, de forma similar al de una maleta. De esta forma, la invención permite transportar sin esfuerzo tanto la caja como su contenido,
20 desde el almacén o el establecimiento de compra a donde el usuario lo desee.

Además, al dotar al testero inferior de una configuración biselada, formada por dos secciones longitudinalmente unidas entre sí, y unida, cada una de ellas, a cada una de las bases de la caja, la invención permite situar los medios de rodadura de una forma angulada, más próximos
25 al suelo. Así, el transporte de la caja es más cómodo para el usuario.

Además, al ser de cartón, ondulado o compacto, la caja es ligera y económica. Además, al ser desmontable, puede apilarse cómodamente ocupando poco espacio.

Según una realización preferente, el testero superior está formado por al menos dos secciones longitudinalmente unidas entre sí mediante líneas de plegado, donde una de las secciones está unida a la base superior, y donde los medios de asido están fijados a la sección del testero superior unida a la base superior de la caja. De esta forma, la invención proporciona

una caja más elegante y uniforme, con sus dos testeros iguales, y ubica los medios de asido más próximos a la base inferior para de esta forma, proporcionar una manipulación y transporte de la caja más cómodo para el usuario.

- 5 Según otra realización preferente, al menos una de las caras laterales comprende unos medios de asido auxiliares para facilitar el transporte de la caja. De esta forma, la invención facilita aún más el transporte de la caja, incorporando más medios de asido.

De forma preferente, los medios de asido auxiliares están dispuestos en un extremo de la cara lateral, próximo a la base inferior. Así, la invención permite llevar de manera equilibrada el jamón, ya que el peso del mismo no es uniforme a lo largo de su longitud.

Según otra realización preferente, los medios de asido están constituidos por un asa de cartón o un material textil, por ejemplo, algodón.

- 15 Si bien la caja de cartón ondulado o compacto, es un artículo muy utilizado en este tipo de productos, la invención presenta unos claros elementos diferenciadores sobre todas ellas y que a la postre son estos elementos los que van hacer que el transporte resulte más cómodo y sencillo, debiéndose ello por una parte al formato trapezoidal que tiene la misma y por otra y más importante a las ruedas que facilitan su transporte.

Descripción de los dibujos

Para complementar la descripción que se está realizando y con objeto de ayudar a una mejor comprensión de las características del invento, de acuerdo con un ejemplo preferente de realización práctica del mismo, se acompaña como parte integrante de dicha descripción, un juego de dibujos en donde con carácter ilustrativo y no limitativo, se ha representado lo siguiente:

- 30 La Figura 1 muestra una vista en perspectiva lateral de una caja de cartón, según una realización preferente de la invención.

La Figura 2 muestra una vista en perspectiva frontal de la caja de cartón mostrada en la figura

1.

La Figura 3 muestra una vista en perspectiva lateral del testero superior de la caja de cartón mostrada en las Figuras 1-2.

5

La Figura 4 muestra una vista en perspectiva lateral del testero inferior de la caja de cartón mostrada en las Figuras 1-3.

10

La Figura 5 muestra la vista en planta de la caja de cartón mostrada en las Figuras 1-4 desplegada.

Realización preferente de la invención

Las Figuras 1 a 4 muestran distintas vistas de una realización preferente de la invención. Como se muestra, la caja 1 de cartón está formada una base inferior 2, una base superior 3, un testero inferior 4, un testero superior 5, y dos caras laterales 6, 7.

20

De acuerdo con la invención, la caja 1 además comprende medios de asido 9 y medios de rodadura 8 para permitir el transporte rodado de la caja 1.

25

Las bases inferior 2 y superior 3 constituyen las superficies principales de la caja 1. Entre dichas bases 2, 3, se encuentran las caras laterales 6, 7, extendidas a ambos lados de la dimensión mayor de las bases 2, 3, y los testeros inferior 4 y superior 5, extendidas a ambos lados de la dimensión menor de dichas bases 2, 3.

30

Como se observa en la figuras, y en especial en las Figuras 4 y 5, el testero inferior 4 está formado por al menos dos secciones 4', 4'' longitudinalmente unidas entre sí mediante líneas de plegado 10, formando así una tapa inferior de tipo biselada. Esta configuración, permite situar los medios de rodadura 8 más próximos a la base inferior 2, ofreciendo una mayor estabilidad a la caja 1 y un arrastre más cómodo y de menor esfuerzo al usuario.

Así mismo, de forma preferente y como se aprecia en las figuras, en especial en las Figuras 3 y 5, el testero superior 5 puede estar formado por al menos dos secciones 5', 5''

longitudinalmente unidas entre sí mediante líneas de plegado 10, formando así una tapa superior de tipo biselada. Esta configuración, permite situar los medios de asido 9 más próximos a la base inferior 2, ofreciendo un arrastre más cómodo al usuario.

- 5 Preferentemente, los medios de asido 9 están formados por un asa de cartón o por un material textil, por ejemplo, algodón.

Finalmente y como se observa en la Figura 1, la caja 1 puede contar con medios de asido auxiliares 11 para facilitar el transporte de la caja 1. Preferentemente, estos medios de asido auxiliares 11 están fijados a un extremo de una caras lateral 6, 7 de la caja 1, preferentemente, al extremo más próximo a la base inferior 2. Estos medios de asido auxiliares 11 permiten portar la caja 1 en horizontal.

Por último, a la vista de esta descripción y figuras, el experto en la materia podrá entender que la invención ha sido descrita según algunas realizaciones preferentes de la misma, pero que múltiples variaciones pueden ser introducidas en dichas realizaciones preferentes, sin salir del objeto de la invención tal y como ha sido reivindicada.

REIVINDICACIONES

1.- Caja (1) de cartón para transportar jamones, embutidos o similares, formada a partir de una superficie laminar provista de líneas de plegado para proporcionar una base inferior (2), una base superior (3), un testero inferior (4), un testero superior (5), y dos caras laterales (6, 7) **caracterizada por que** comprende unos medios de asido (9) y unos medios de rodadura (8), y por que el testero inferior (4) está dispuesto entre las bases (2, 3) y formado por al menos dos secciones (4', 4'') longitudinalmente unidas entre sí mediante líneas de plegado (10), donde los medios de asido (9) están fijados al testero superior (5), y donde los medios de rodadura (8) están fijados a la sección del testero inferior (4'') unida a la base inferior (2) de la caja (1) para facilitar así el transporte de la misma.

2.- Caja (1) de cartón para transportar jamones, embutidos o similares, según la reivindicación 1, **caracterizada por que** el testero superior (5) está formado por al menos dos secciones (5', 5'') longitudinalmente unidas entre sí mediante líneas de plegado (10), donde una de las secciones (5'') está unida a la base superior (3), y donde los medios de asido (9) están fijados a la sección del testero superior (5'') unida a la base superior (3) de la caja (1).

3.- Caja (1) de cartón para transportar jamones, embutidos o similares, según cualquiera de las reivindicaciones anteriores, **caracterizada por que** al menos una de las caras laterales (6, 7) comprende unos medios de asido auxiliares (11) para facilitar el transporte de la caja (1).

4.- Caja (1) de cartón para transportar jamones, embutidos o similares, según la reivindicación 3, **caracterizada por que** los medios de asido auxiliares (11) está dispuestos en un extremo de la cara lateral (6, 7), próximo a la base inferior (2).

5.- Caja (1) de cartón para transportar jamones, embutidos o similares, según cualquiera de las reivindicaciones anteriores, **caracterizada por que** los medios de asido (9) están constituidos por un asa de cartón o un material textil, por ejemplo, algodón.

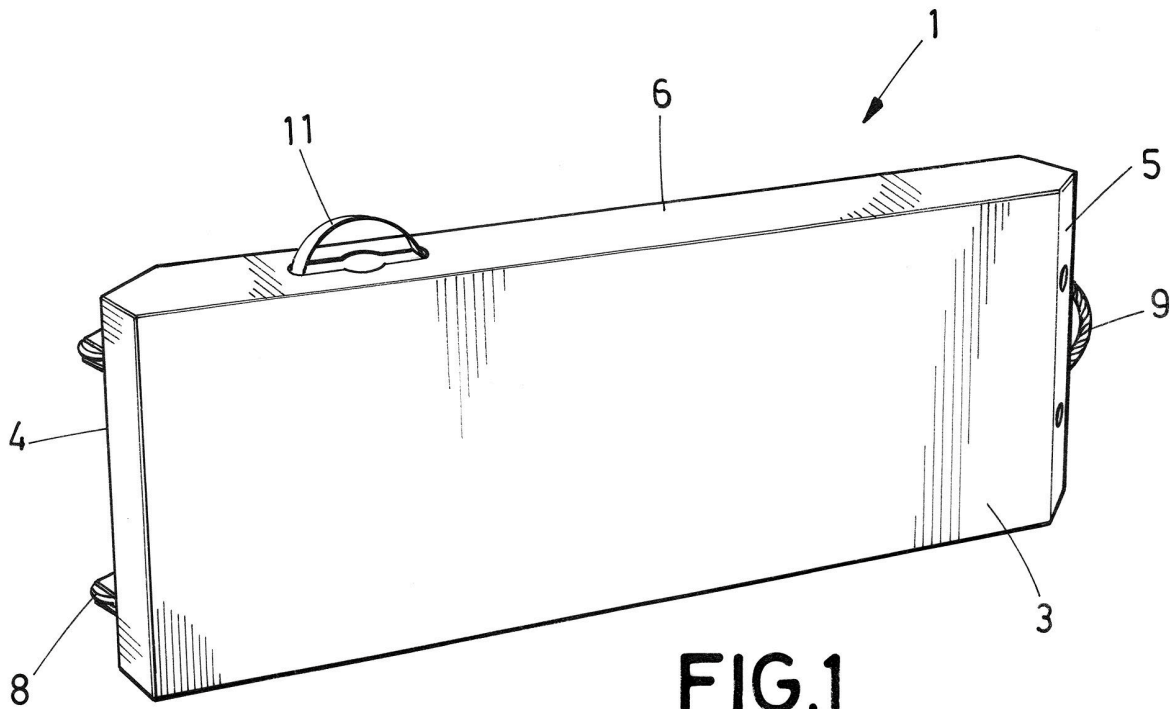

FIG.1

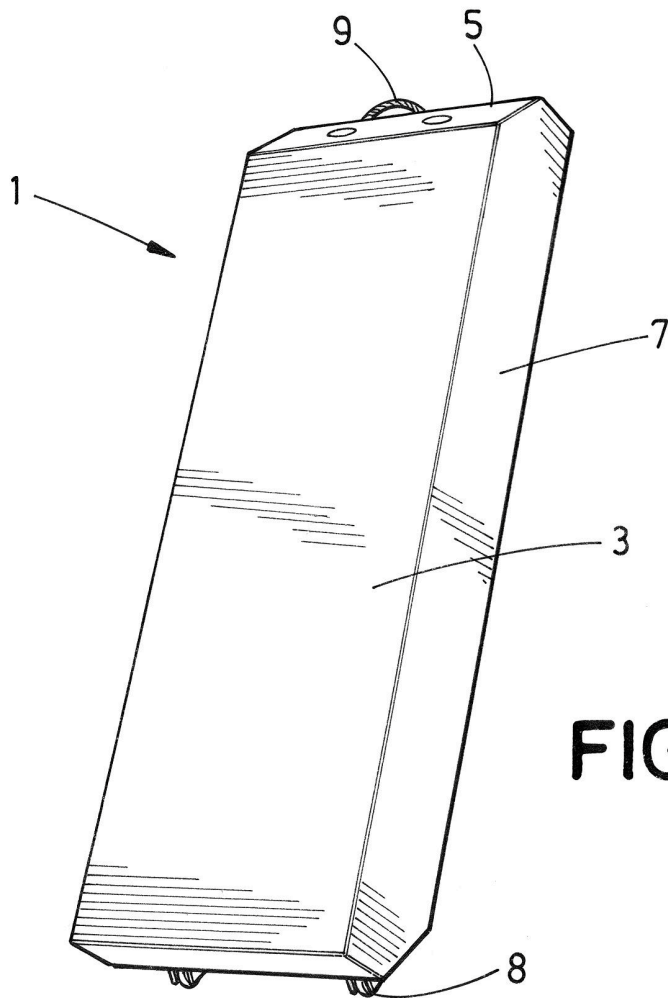

FIG.2

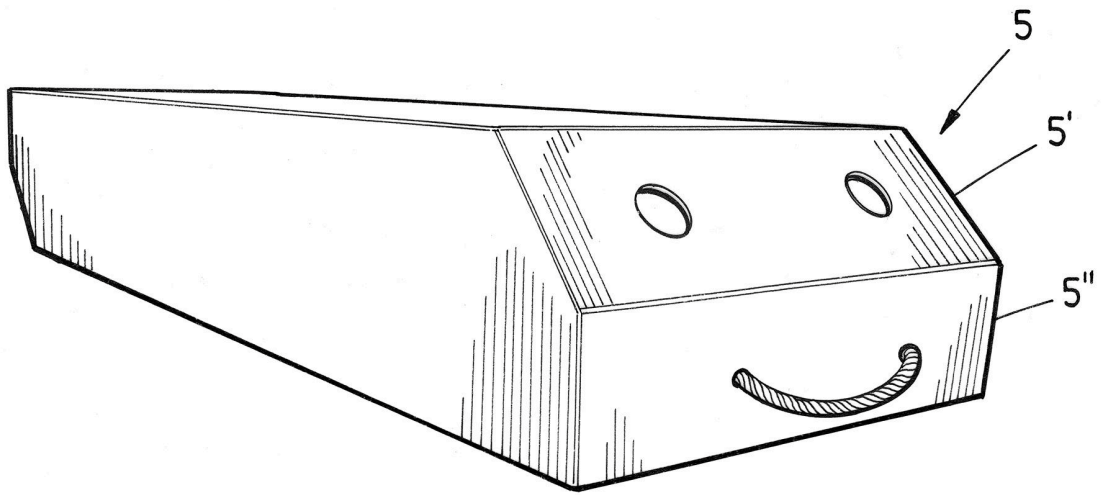

FIG. 3

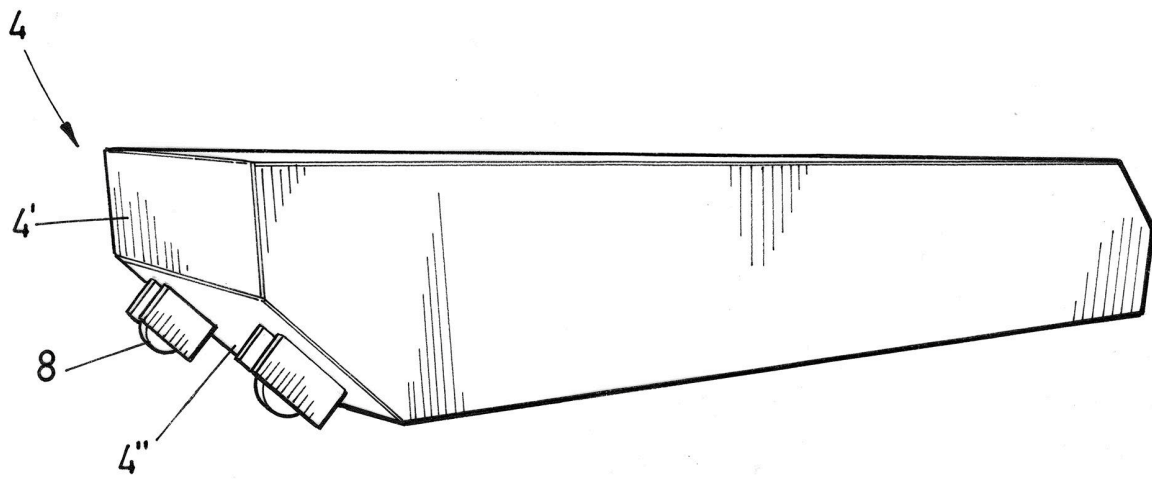

FIG. 4

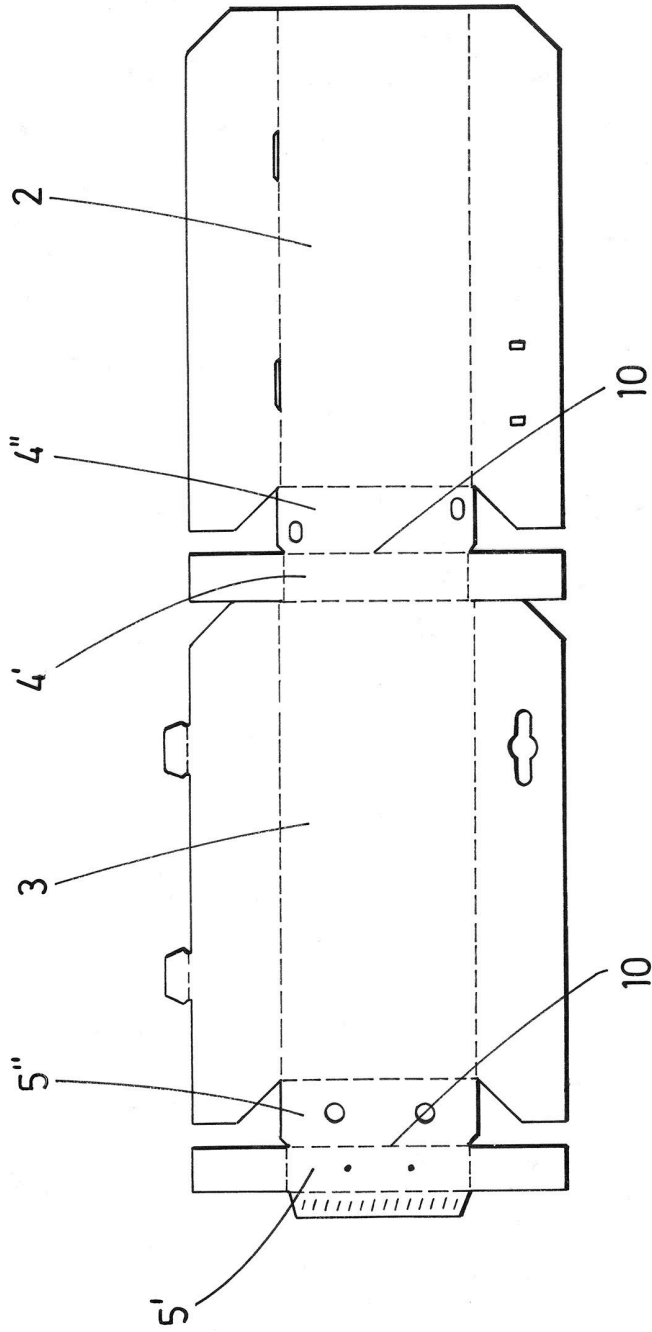

FIG.5