

19

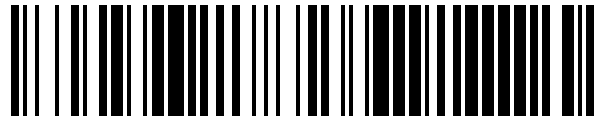

OFICINA ESPAÑOLA DE  
PATENTES Y MARCAS

ESPAÑA



11 Número de publicación: **1 168 408**

21 Número de solicitud: 201531451

51 Int. Cl.:

**A45C 3/10** (2006.01)

**A45F 4/02** (2006.01)

**A41D 15/04** (2006.01)

12

SOLICITUD DE MODELO DE UTILIDAD

U

22 Fecha de presentación:

**08.06.2016**

43 Fecha de publicación de la solicitud:

**31.10.2016**

71 Solicitantes:

**BERNÁRDEZ FERRÁN , Rita (100.0%)**

**Domingo García Sabell 7, 4º B**

**15705 Santiago de Compostela (A Coruña) ES**

72 Inventor/es:

**BERNÁRDEZ FERRÁN , Rita**

54 Título: **Toalla convertible en bolsa, mochila o pareo**

ES 1 168 408 U

**DESCRIPCIÓN**

**TOALLA CONVERTIBLE EN BOLSA, MOCHILA O PAREO.**

5

**SECTOR DE LA TÉCNICA**

La invención que se presenta consiste en una toalla que puede ser transformada en una amplia bolsa, una cómoda mochila o un bolso (mochila plegada) así como en un práctico pareo sin necesidad de elementos externos añadidos, únicamente mediante la incorporación de unos complementos mínimos, estratégicamente dispuestos, que facilitan su conversión para de esta manera adaptarse a nuestra necesidad en cada circunstancia.

15

**ANTECEDENTES DE LA INVENCION**

La toalla es un elemento textil muy común y de gran utilidad para el ejercicio de determinadas actividades lúdicas y resulta imprescindible para el disfrute placentero de nuestro tiempo de playa. Hasta la fecha se han desarrollado determinadas invenciones que tienen algunas coincidencias con la que aquí se presenta ; su objetivo común es el de tratar de sacar el máximo partido del gran volumen de la toalla, que es precisamente su gran inconveniente, ideando los mecanismos precisos que nos ofrezcan la posibilidad de que la misma sea utilizada alternativamente también como bolsa o como mochila y en este caso, incluso como pareo, evitando de esta forma la carga de tener que llevar encima numerosos objetos, que además del perjuicio de su peso, limitan considerablemente nuestra libertad de movimiento, tan deseable en los momentos de realización de estas prácticas de ocio.

Existen algunas soluciones más sencillas que habilitan la conversión de la toalla en una bolsa, como el documento ES1072422U. Otras, de mayor complejidad: ES1033811U y ES 1118355U, añaden a la toalla los accesorios precisos para que la misma pueda quedar contenida en ellos y transformada en una bolsa con su ayuda.

Desde los primeros diseños, que desarrollan la idea del mítico chubasquero que se pliega en una diminuta bolsa que facilita su transporte atada a la cintura, hasta otras propuestas más innovadoras que tratan de ampliar la capacidad de la bolsa resultante. La presente invención se aleja de esta línea de soluciones y busca obtener un máximo de utilidades y ventajas con un mínimo de añadidos, por lo que renuncia a incorporar

nuevos tejidos a la toalla y juega solamente con esos pequeños complementos, imprescindibles, que hacen posible su multiplicidad de usos, y que a la vez contribuyen estéticamente a su vistosidad.

De esta forma la invención propuesta representa un claro avance dentro del objetivo  
 5 perseguido de permitir la transformación de la toalla en otros elementos como la bolsa, la mochila, o el pareo, ofreciendo con el método propuesto un plus de versatilidad, sencillez y seguridad respecto a las ideas existentes, Es de destacar también la amplitud obtenida que se traduce en una gran capacidad de alojamiento interior de  
 10 objetos en la bolsa o mochila resultante.

### EXPLICACIÓN DE LA INVENCION

La confección de la toalla convertible en bolsa, mochila o pareo se lleva a cabo  
 mediante el añadido a una toalla común, de una serie de complementos, que permitan  
 15 la transformación de la toalla en una bolsa, una mochila (completa o plegada tipo bolso) y también en un pareo de playa.

**Dichos complementos son las cremalleras separables (2), las aberturas (11), las  
 20 asas (2) y los abalorios (5).**

A continuación se realiza una descripción detallada de los mismos así como del  
 20 proceso de **doble plegado** y de la inserción de las asas en las aberturas para lograr la **conversión de la toalla en una bolsa, una mochila o un pareo**. Se incluye también un **saquito complementario independiente** en la explicación de la invención propuesta.

#### Las cremalleras separables:

25 Son dos; las cremalleras van situadas sobre la cara exterior de la toalla (la opuesta al secado), cosidas verticalmente y paralelas entre sí, equidistantes de los bordes laterales de la toalla (Los bordes de menor longitud de la misma en una vista de la toalla extendida horizontalmente, como aparece en la imagen superior de la Figura 1)  
 Cremallera 1:Partiendo como punto de sujeción, del borde superior de la toalla (Figura  
 30 1- imagen superior) y a partir de un punto situado a una distancia del extremo superior izquierdo de dicho borde , de un tercio de la medida total de dicho borde, se comienza la sujeción de la cremallera, que se realiza verticalmente situando de arriba abajo,  
 primero la parte de la cremallera separable que lleva el carro o cursor de la misma con su tirador, cosiendo la banda textil por su extremo libre de dientes (en la imagen  
 35 este lado libre de dientes es el derecho) dejando de esta forma libres los dientes (lado

izquierdo) para el cierre de la cremallera, tras el doble plegado, en la forma que más tarde se explica; El cajetín y el tope inferior de la primera cremallera quedarían situados en la parte de abajo, listos para subir la cremallera. Por debajo, continuando en línea recta siguiendo la línea vertical de la primera parte de la cremallera separable se situaría la segunda mitad de la cremallera separable, la que lleva el pistón o herrete, de forma que este coincida en el extremo superior, debajo de la primera mitad de la cremallera y dejando  $\frac{1}{2}$  cm de distancia del cajetín de dicha parte superior. Al igual que la otra parte de la cremallera, será cosida por el extremo de la banda textil libre de dientes, para permitir que, una vez realizado el doble plegado, coincidan juntos ambos lados y pueda cerrarse la cremallera.

Cremallera 2: La segunda cremallera separable va cosida exactamente de la misma forma que la primera cremallera separable, paralela a esta y a una distancia de un tercio de la medida de la longitud del borde superior de la toalla (Figura 1-imagen superior), contado desde la primera cremallera. Su disposición será en sentido inverso al de la primera cremallera, es decir encima la parte separable de la cremallera que contiene el pistón, que queda situado en el punto inferior de la línea y debajo, la parte de la cremallera que contiene el carro con el tirador, coincidiendo este elemento en el extremo superior de la línea, e igualmente separadas ambas partes por una distancia de  $\frac{1}{2}$  cm. Sus dos partes, igual que en la primera cremallera se cosen por la parte de la banda textil de la cremallera libre de dientes (en este caso, la banda textil libre de dientes queda en el lado izquierdo y los dientes al derecho), para permitir el cierre.

#### Las aberturas (Ab)

Son once, de ellas diez tienen por objeto el entrelazamiento de las asas con el cuerpo de la bolsa o mochila o con el pareo y la restante, el cierre superior del receptáculo (Figura 1-imagen superior)

Las aberturas habilitan pequeños orificios en la toalla para la introducción de los abalorios y el colgamiento de las asas, permitiendo de esta manera el transporte de la bolsa o la colocación de las tiras del pareo y pueden realizarse mediante la confección en la misma de los correspondientes ojales o mini presillas para la inserción de los botones o bien mediante la costura parcial sobre las mismas de gomas mini, para la inserción de otro tipo de abalorios, como bolas de madera. Esta sería la función de las diez primeras aberturas (Ab1-Ab10) cuya ubicación se detalla en la descripción de los dibujos (figura 1-imagen superior). Por su parte, la abertura 11 (Ab11), que se indica también en el dibujo señalado se realiza en el punto central del borde superior de la toalla (Figura 1- Imagen superior) y sirve de ayuda al cierre superior de la bolsa o

mochila tras el plegado.

Una vez descritos los anteriores complementos se pasa a la explicación del proceso de doble plegado, para posteriormente referirnos a los restantes complementos, y al proceso de conversión de la toalla en bolsa o mochila así como del proceso de  
5 habilitación del pareo, para por último referirnos al complemento accesorio independiente, el saquito impermeable.

Continuando con **el proceso de doble plegado**, la forma de realización del mismo es la siguiente: El primer plegado de la toalla se lleva a cabo, atendiendo a la disposición de las cremalleras, que sirven de referencia como marcas que dividen estéticamente la  
10 toalla en tres tercios del mismo tamaño, recogiendo los tercios laterales bajo el tercio medio de la toalla, de manera que la toalla queda reducida a un tercio de la misma con los otros dos tercios plegados bajo este. Las dos cremalleras se sitúan de esta manera perfilando los bordes laterales de la toalla según aparece en la Figura 1-Imagen media.

15 Posteriormente del segundo plegado, que consiste en doblar simplemente la toalla por la mitad, deslizándola la mitad inferior bajo la mitad superior, de forma que las dos partes de cada cremallera coincidan una sobre la otra y se pueda llevar a cabo el cierre de cada una de las cremalleras, resulta el cuerpo de la futura bolsa o mochila, un receptáculo de un perímetro igual a una sexta parte del perímetro de la toalla  
20 inicial (Figura 1-Imagen inferior)

#### Las asas (As)

Las asas son dos, consisten en dos tiras textiles de ancho aproximado de 2 cm y de longitud de 1/3 de la longitud del lado más largo de la toalla, pueden ser realizadas en tela de algodón, lana, tejido elástico o incluso cuero. (Figura 3)

#### 25 Los abalorios (Abal)

Los abalorios son cinco (Cada uno de ellos puede ser simple o doble) y pueden consistir en botones (en cuyo caso serán simples) u otros abalorios tales como bolas de madera (en cuyo caso pueden ser simples o dobles, según el tamaño y el efecto estético buscado)

30 Los abalorios rematan las asas, y van cosidos en los extremos de las tiras textiles que constituyen dichas asas. En el caso de los botones mediante una costura ordinaria, en el de las bolas de madera, el remate se realiza introduciendo un cordón cola de ratón por los agujeros de la bola, para luego, uno de sus extremos anudarlo, impidiendo de esta manera que se salga de la bola y el otro extremo se cose a la tira  
35 textil que hace de asa)

A través de ellos se permite la inserción de las asas en las aberturas quedando el abalorio (Si es un botón, al introducirse dentro del ojal, y si se trata de bolas de maderas, al hacerlo en la presilla o mini goma) dentro de la abertura y habilitando la colocación de las asas, para poder colgar del hombro la bolsa o mochila. En el caso  
5 del pareo, la inserción de los abalorios en las aberturas da lugar a la formación de sus tirantes.

Conversión de la toalla en una bolsa. (Figura 4)

La conversión de la toalla inicial, dotada de los complementos descritos en una bolsa se logra, una vez efectuado el doble plegado de la forma expuesta, y mediante la  
10 inserción de los abalorios de las asas en las aberturas, de la siguiente forma: Se toma el asa 1 con los abalorios 1 y 2 y el abalorio 1 se introduce conjuntamente en las aberturas nº 1 y nº 6. Posteriormente el abalorio 2, del otro extremo de la misma asa se introduce conjuntamente en las aberturas nº 4 y nº 7.

A continuación, se coge el asa 2 con los abalorios 3 y 4 y se introduce el abalorio 3,  
15 conjuntamente en las aberturas nº 2 y nº 5 y posteriormente del otro extremo del asa 2, el abalorio 4 se introduce en las aberturas nº 3 y nº 8.

Resulta así una bolsa de gran capacidad apta para ser colgada al hombro.

Conversión de la toalla en una mochila. (Figura 5)

La conversión de la toalla inicial, dotada de los complementos descritos en una  
20 mochila se logra, una vez efectuado el doble plegado de la forma expuesta, y mediante la inserción de los abalorios de las asas en las aberturas, de la siguiente forma:

El abalorio 1 del asa 1 se introduce conjuntamente por las aberturas nº 1, nº6, nº8 y nº3 y por su parte el abalorio 2 de esa asa 1 se introduce por la abertura nº9.

25 Posteriormente se toma la segunda asa y se introduce el abalorio 3 por las aberturas nº2, nº5, nº7 y nº4 y luego el abalorio 4 se introduce por la abertura nº 10.

Una vez obtenida la mochila de esta forma, podemos colgarla sobre la espalda en la forma habitual de una mochila, introduciendo cada uno de nuestros brazos por cada colgadura y echándola a la espalda, o bien plegar la mochila juntando las asas y  
30 colgarla de un solo brazo, resultando así un bolso de menor tamaño, y más apto para determinadas circunstancias. (Figura 6)

Conversión de la toalla en pareo. (Figura 7)

Con la toalla extendida horizontalmente de forma que las aberturas nº1, nº 11, nº 2, nº 5 y nº 6 coincidan en la parte superior, se envuelve alrededor del cuerpo, dejando la  
35 abertura nº11 en el centro del escote. A continuación, introducimos una de las asas

conjuntamente por las aberturas nº 1 y nº 6, y la otra asa por las aberturas nº 2 y nº5. Después ambas las pasamos por delante, y las introducimos por la abertura nº 11, y tiramos de ellas hacia arriba, anudándolas por detrás del cuello. De esta forma podemos hacer uso de un pareo, que está formado por la misma toalla con un toque original de vestido al cuadrar las cremalleras en los extremos laterales del mismo.

5

La existencia de un amplio número de aberturas, tanto si se realizan con presillas, ojales o mini gomas nos abre un amplio abanico de de diferentes posibilidades para obtener un vistoso pareo, abiertas a la creatividad de cada uno.

Saquito complementario independiente. (Figura 8): Un pequeño saco de tela impermeable de 20x 20 cm resulta el añadido perfecto para poder introducir en él, una vez que despleguemos la toalla, aquellos objetos menudos que queramos guardar y preservar del contacto con la arena, tales como el reloj, la cartera, el teléfono móvil etcétera así como posteriormente introducir en él el bañador mojado.

10

Dicho saquito se cierra con las dos tiras descritas como asas para la bolsa o mochila, con lo que estas readquieren una nueva y más conveniente función, una vez que la toalla está extendida y dichas tiras ya no son necesarias para su transporte.

15

Este objeto se incorpora a la presente invención, como un complemento independiente de la misma que refuerza la utilidad de la invención contribuyendo aún mejor y más cómodo transporte de los objetos. Es de destacar que el doble plegado que se realiza sobre la toalla para obtener el receptáculo de la bolsa o mochila, da lugar a que se superpongan diferentes capas de tejido, originando así, como resultado del doble plegado seis capas, y con ello, cinco compartimentos con fondo propio y cerrados lateralmente de forma conjunta por las cremalleras, que son independientes entre sí, por lo que pueden ser destinados a diferentes usos, de forma que al alojar cada objeto en su compartimento no afecta a los restantes, con la ventaja de que la arena o humedad que puedan llevar incorporadas, por ejemplo en el caso de unas playeras no son transmitidas a los otros objetos de otros compartimentos.

20

25

Hasta aquí se ha expuesto el proyecto, fácilmente realizable, para que, una simple y única toalla, con un mínimo de complementos añadidos ofrezca una variedad de diversos usos: Una amplia bolsa, una cómoda mochila, un bolso más reducido o un práctico pareo. Las ideas expuestas reflejan por sí mismas las ventajas de la invención que se presenta. Esta invención difiere considerablemente de otras existentes tanto en su concepto, como en su modo de realización, ya que las aludidas ofrecían únicamente una sola alternativa al uso de la toalla como tal, fuera el de bolsa o el de mochila.

30

35

La presente invención, además de acoger las dos posibilidades, se aleja de los proyectos de convertir la toalla en una bolsa introduciéndola en una tela añadida a la misma toalla, prescindiendo de este complemento y escogiendo un mínimo número de pequeños elementos accesorios para ofrecer un máximo de utilidades.

- 5 El aumento del espacio disponible con la solución aportada, que además se maximiza con la existencia de diversos bolsillos independientes supone una nueva ventaja, a la que cabe añadir que las dos cremalleras invisibles efectúan un cierre total lateral de la bolsa o de la mochila, que junto con el cierre superior formado por la abertura y el abalorio correspondiente garantizan así su total hermetismo y la consiguiente
- 10 seguridad de los objetos transportados, a la vez que contribuyen a su vistosidad y originalidad.

Reiteramos por tanto las novedades y mejoras de la presente solución en lo que se refiere a versatilidad, capacidad, seguridad, sencillez y comodidad.

#### 15 **BREVE DESCRIPCIÓN DE LOS DIBUJOS**

- Para complementar la descripción que se está realizando y con objeto de ayudar a una mejor comprensión de las características de la invención, se acompaña como parte integrante de dicha descripción, un juego de dibujos en donde con carácter ilustrativo y
- 20 no limitativo, se ha representado lo siguiente:

**Figura 1.-**Vista de la cara externa de la toalla en las distintas fases del plegado:

-Imagen superior: Vista de la toalla extendida en horizontal.

-Imagen media: Vista de la toalla tras el primer doblado.

-Imagen inferior: Vista de la toalla tras el segundo doblado.

- 25 **Figura 2.-** Vista de la cara interna de la toalla.

**Figura 3.-** Las dos asas de la toalla con sus respectivos abalorios.

**Figura 4.-** Vista de la toalla convertida en una bolsa.

**Figura 5.-** Vista de toalla convertida en una mochila.

**Figura 6.-** Vista de la toalla convertida en un bolso (mochila plegada).

- 30 **Figura 7.-** Vista de la toalla convertida en un pareo.

**Figura 8.-** Vista del saquito complementario independiente, cerrado con las asas.

Para facilitar el mecanismo de transformación se exponen las abreviaturas utilizadas:

T: Toalla

C: Cremallera

- 35 **Ab:** Abertura.



**As:** Asa

**Abal:** Abalorios

**SC:** Saquito complementario

## 5 REALIZACIÓN PREFERENTE DE LA INVENCION

Entre todas las posibles combinaciones de tejidos y complementos para la realización de la toalla convertible en bolsa o mochila que se han presentado, se ha escogido como realización preferente de la invención la reflejada en los dibujos que consiste en la confección realizada a partir de una toalla común de playa de algodón, de 1,5 x 75 cm, si bien el mecanismo ideado es aplicable a cualquier tipo de toalla y de cualquier tamaño, resultando de gran utilidad en el caso de las toallas utilizadas con fines deportivos. Los complementos escogidos son en este caso los de mini gomas para las aberturas, bolas de madera para los abalorios y tiras de lana de doble cara, con dos colores diferentes en la parte superior e inferior, combinados con los colores de la toalla para las asas que se rematan con las bolas de madera señaladas a través de la inserción de cola de ratón unida a las tiras mediante cosido de dicha cola de ratón al asa.

Las cremalleras elegidas para este modo de realización son del tipo "invisible", que por su transparencia y tipo de material resultan especialmente idóneas para el contexto preferente de uso de la toalla, el de la playa. Si bien, el destino de la invención, como ya dijimos, puede ser diferente al señalado pues esta toalla multiusos puede representar también una gran ventaja por sus características en otras actividades además de para la playa o deporte, tales como: Excursiones de senderismo, caminatas y es también un complemento muy práctico en cualquier salida diaria, especialmente en verano.

Ello no impide que este mismo diseño, confeccionado con otros tipos de tejido de mayor consistencia e impermeabilidad pueda ser utilizado en cualquier otra época del año.

En la figura número 7 se describe la opción consistente en utilizar las asas aludidas para la composición del pareo y en la Figura número 8 dichas asas sirven como cierre del accesorio complementario opcional propuesto del saquito impermeable para la recogida de los objetos, una vez que la toalla se encuentra extendida o para el transporte del bañador húmedo tras su utilización.

La invención presentada ofrece un claro aprovechamiento industrial y un amplio

abanico de opciones de realización además de la propuesta y por tanto de comercialización como producto con un valor eminentemente práctico y novedoso sobre las opciones de mercado existentes, en diferentes campos, como el deportivo, senderismo y playero .

5

**REIVINDICACIONES**

- 5 1. Una toalla (T) convertible en bolsa, mochila o pareo caracterizada por comprender:
- .- Dos caras, una exterior y una de secado, un primer borde largo y un segundo borde largo y dos bordes cortos.
  - .- Dos cremalleras separadas, una primera (C1) y una segunda (C2) situadas en
- 10 en la cara exterior, paralelas y equidistantes entre sí y con los bordes cortos, y desde un borde largo al otro borde largo, capaces de cerrar la toalla formando bolsas cuando está plegada la toalla.
- .- Al menos diez aberturas (AB1 a AB10), situadas en la cara exterior, consistentes en ojales, mini presillas o mini gomas.
- 15
- .- Al menos cuatro abalorios (ABAL1 a ABAL4), que pueden ser introducidos por las aberturas antes señaladas (AB 1 a AB10).
2. Una toalla (T) convertible en bolsa, mochila o pareo según la reivindicación 1 caracterizada porque las aberturas están colocadas :
- .- Una primera y tercera abertura (AB1 y AB3) próximas cada una de ellas a
- 20 cada extremo de la primera cremallera separada (C1)
- .- Una segunda, cuarta, quinta y séptima abertura (AB2, AB5, AB4 y AB7), próximas a los extremos de la segunda cremallera separada (C2) (AB2 y AB5 a un extremo y AB4 y AB7 al otro)
  - .- Una sexta abertura (AB6) cerca del vértice más cercano a la segunda
- 25 cremallera separada (C2) del primer borde largo y una octava abertura (AB8) cerca del vértice más cercano a la segunda cremallera separada (C2) del segundo borde largo.
- .- Una novena abertura (AB 9) próxima a la primera cremallera separada (C1), entre la primera abertura (AB1) y el centro de la toalla y otra décima abertura
- 30 (AB10) próxima a la segunda cremallera separada (C2), entre la segunda abertura (AB2) y el centro de la toalla.
3. Una toalla (T) convertible en bolsa, mochila o pareo según las reivindicaciones 1 o 2 caracterizada por que cuatro abalorios (ABAL 1 a 4) están unidos a los
- 35 extremos de dos cintas o tiras que conforman dos asas (AS1 y AS2) separables y unibles a la toalla mediante los abalorios (ABAL 1 a 4) cuando se

introducen en las aberturas (AB1 a AB4) correspondientes.

4. Una toalla (T) convertible en bolsa, mochila o pareo según la reivindicación 3 caracterizada por que las asas (AS1 y AS2) tienen un tamaño que permite que se coloquen como tirantes de un pareo.
- 5 5. Una toalla (T) convertible en bolsa, mochila o pareo según cualquiera de las reivindicaciones anteriores caracterizada por comprender un accesorio independiente consistente en un saquito (SC) de tela impermeable de 20x20 cm.
- 10 6. Una toalla (T) convertible en bolsa, mochila o pareo según cualquiera de las reivindicaciones anteriores caracterizada por que comprende un quinto abalorio (ABAL 5) ubicado en el punto central de un primer borde largo de la toalla, que se corresponde con una undécima abertura (AB11) situada en el punto central de un segundo borde largo de la toalla, capaces de cerrar la bolsa o mochila por la parte superior cuando el quinto abalorio (ABAL 5) está introducido en la
- 15 undécima abertura (AB11)

FIGURA 1

VISTA DELANTERA DE LA TOALLA EN LAS DISTINTAS FASES DEL PLEGADO



FIGURA 2

VISTA TRASERA DE LA TOALLA

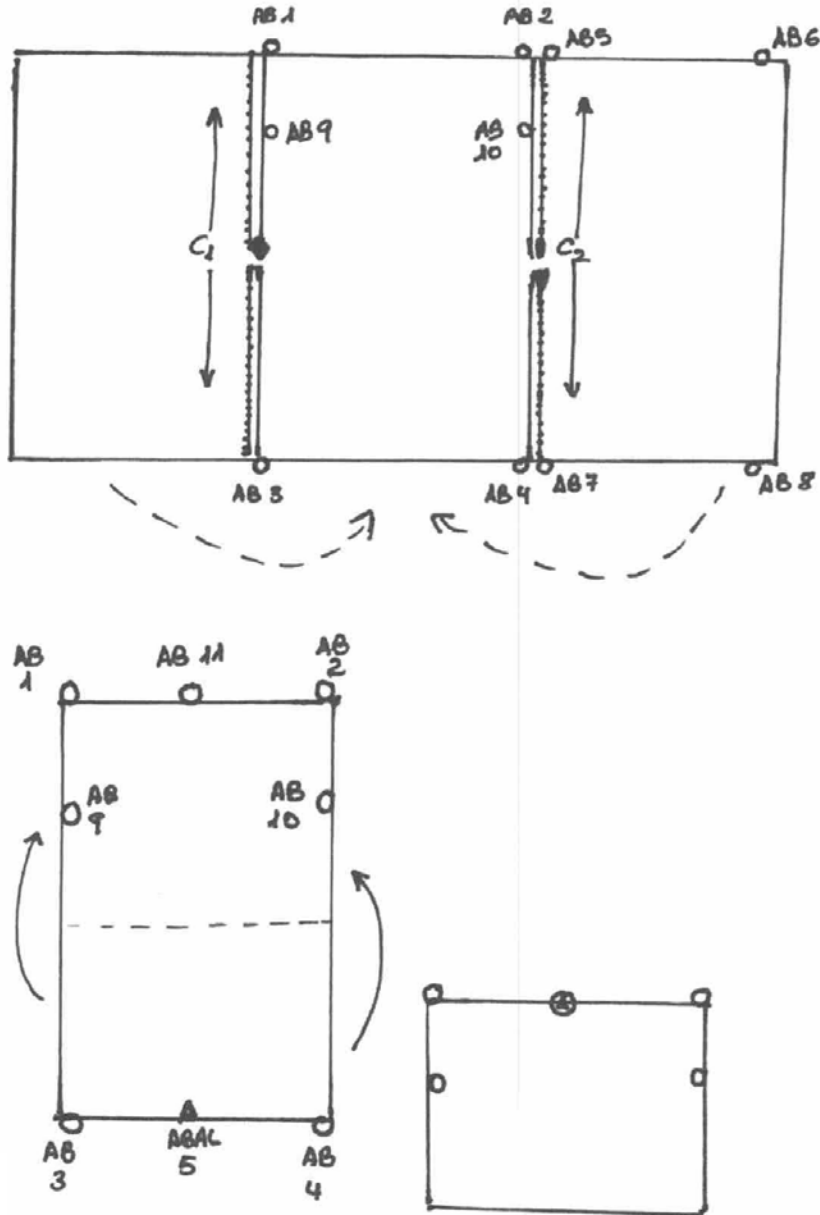

FIGURA 3.

ASAS

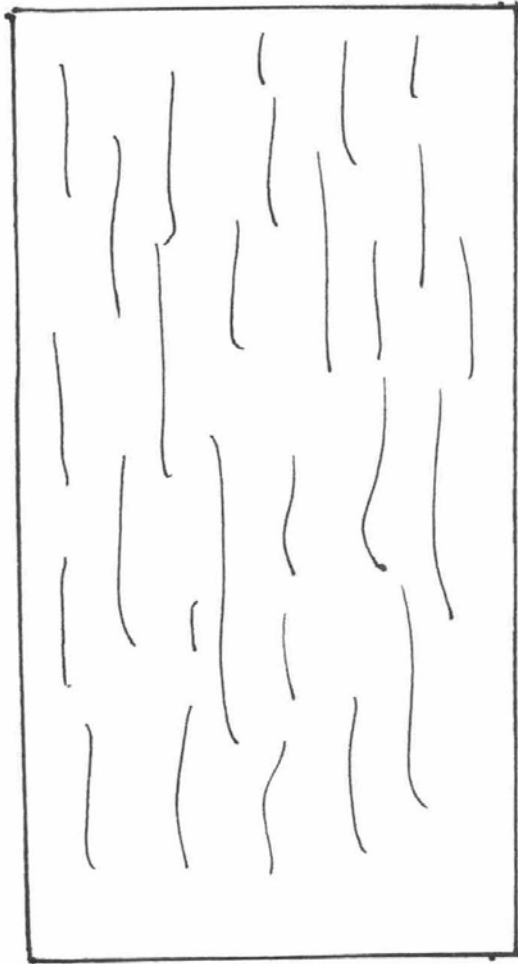

FIGURA 4

TOALLA CONVERTIDA EN BOLSA

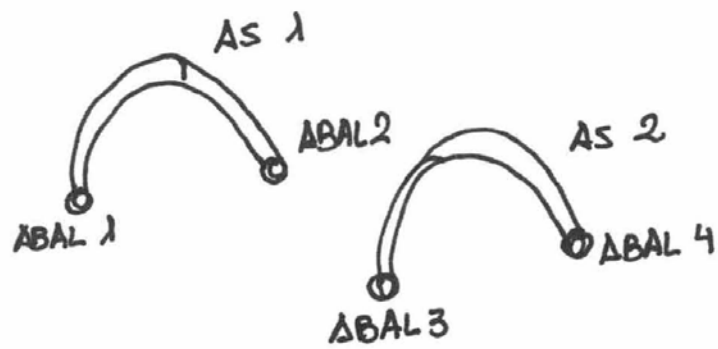

FIGURA 5.

TOALLA CONVERTIDA EN MOCHILA

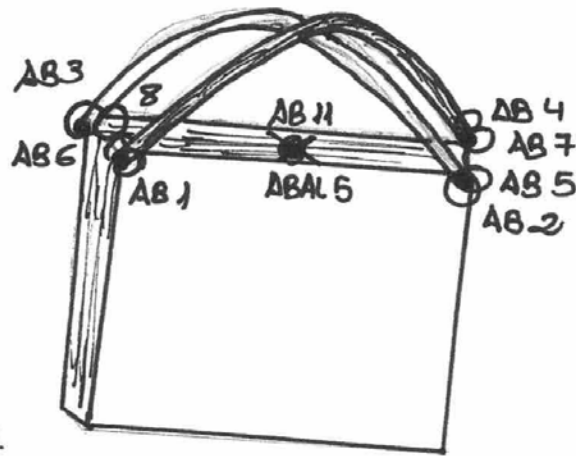

FIGURA 6

TOALLA CONVERTIDA EN BOLSO (MOCHILA PLEGADA)

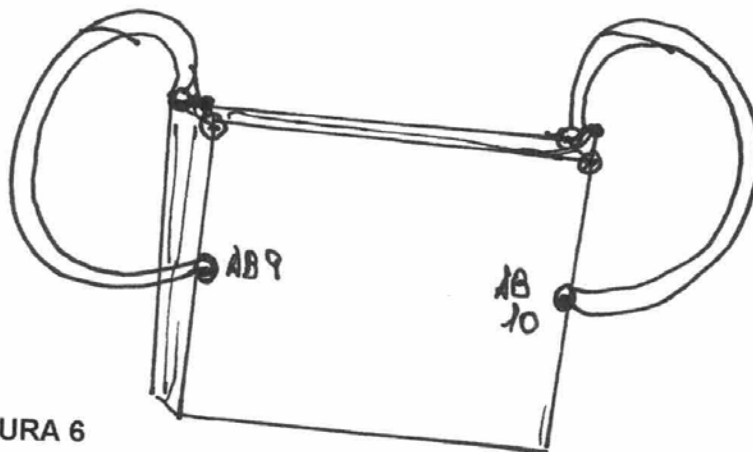

FIGURA 7.

PAREO

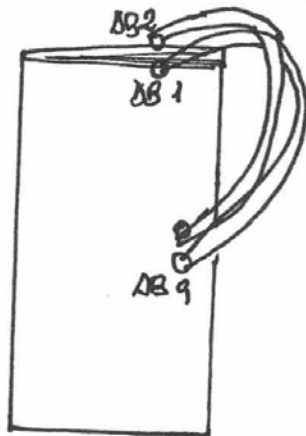

FIGURA 8.

ACCESORIO COMPLEMENTARIO OPCIONAL: SAQUITO IMPERMEABLE

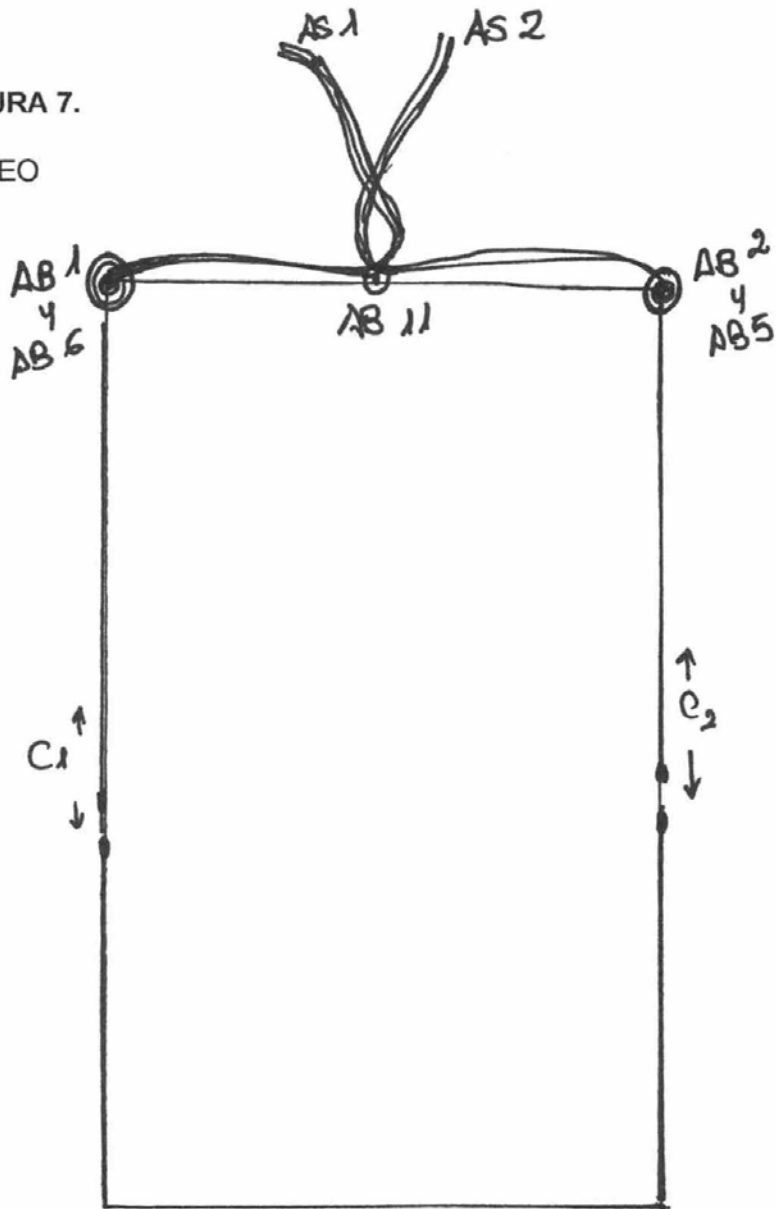