

19



OFICINA ESPAÑOLA DE
PATENTES Y MARCAS

ESPAÑA



11 Número de publicación: **1 171 033**

21 Número de solicitud: 201600704

51 Int. Cl.:

A22C 7/00 (2006.01)

A22C 25/00 (2006.01)

12

SOLICITUD DE MODELO DE UTILIDAD

U

22 Fecha de presentación:

11.10.2016

43 Fecha de publicación de la solicitud:

28.11.2016

71 Solicitantes:

PUJOLAS COMA, Joan (100.0%)
P.I. Pla de Politger Sector 2 parcelas 12-13
17854 Sant Jaume de Illerca (Girona) ES

72 Inventor/es:

PUJOLAS COMA, Joan

74 Agente/Representante:

MARQUES MORALES, Eva

54 Título: **Máquina de prensado de productos alimenticios**

ES 1 171 033 U

DESCRIPCIÓN

MÁQUINA DE PRENSADO DE PRODUCTOS ALIMENTICIOS

Objeto de la invención

5 El objeto de la presente memoria es una máquina de prensado de productos alimenticios, como por ejemplo, carne, pescado, etc. cuya principal característica radica en realizar las operaciones de carga, prensa y descarga de manera simultánea, aumentando la productividad de la máquina de manera significativa.

10 **Antecedentes de la invención**

En la actualidad, las máquinas de prensado de productos alimenticios, ya sean carne o pescado, cuentan con una serie de inconvenientes. Por un lado, la presión a la que trabajan, no permite trabajar indistintamente con un diversas materias primas, ya que, dependiendo del
15 producto pueden romper o dañar las fibras del alimento.

Por otro lado, dichas máquinas realizan sus procesos por separado, así en primer lugar se realiza un procedimiento de carga por parte del usuario, a lo que hay que sumar la carga o posicionamiento dentro de la máquina. Una vez que el alimento ha sido cargado o colocado
20 en la máquina, se realiza un proceso de prensado del producto, y una vez prensado, finalmente se realiza la extracción (generalmente de manera manual).

Estas máquinas por tanto, requieren de una gran ayuda por parte del operario encargado de la realización del proceso, por lo que, implícitamente requieren de un tiempo de trabajo mayor
25 que si la máquina estuviese automatizada (como es el caso de la invención aquí propuesta).

Descripción de la invención

El problema técnico que resuelve la presente invención es conseguir una máquina de
30 prensado de productos alimenticios, que trabaje a baja presión para así poder trabajar indistintamente con diversas materias primas; y a su vez, que tenga automatizado el proceso de carga, prensado y descarga de la máquina, lo que le permitirá trabajar de manera simultánea aumentando la producción. Para ello, la máquina de prensado de productos alimenticios, objeto de la presente invención, está caracterizada porque comprende un chasis
35 que sirve de alojamiento para una cinta transportadora accionada por un moto-tambor. La

citada cinta se encuentra asociada con un cargador que incorpora una pluralidad de moldes unidos a él y que se encuentra accionado por un moto-reductor, y en donde dicho cargador se encuentra con una prensa conectada con un mecanismo de descarga para la extracción del producto.

5

Gracias a su trabajo a baja presión, el producto obtenido tendrá un acabado y un cuidado excelente, ya que la máquina no destrozará las fibras de la carne o el pescado, dotando de una apariencia exquisita al producto.

10 El hecho de que la compactación del producto se realice por cuatro puntos gracias al diseño de la prensa, permite hacer un moldeado a baja presión, ya que se presiona a la vez los dos extremos del producto, consiguiendo una alta calidad de compactación, sin pérdidas.

A lo largo de la descripción y las reivindicaciones la palabra "comprende" y sus variantes no pretenden excluir otras características técnicas, aditivos, componentes o pasos. Para los expertos en la materia, otros objetos, ventajas y características de la invención se desprenderán en parte de la descripción y en parte de la práctica de la invención. Los siguientes ejemplos y dibujos se proporcionan a modo de ilustración, y no se pretende que restrinjan la presente invención. Además, la presente invención cubre todas las posibles combinaciones de realizaciones particulares y preferidas aquí indicadas.

20

Breve descripción de las figuras

A continuación se pasa a describir de manera muy breve una serie de dibujos que ayudan a comprender mejor la invención y que se relacionan expresamente con una realización de dicha invención que se presenta como un ejemplo no limitativo de ésta.

25

FIG 1. Muestra una primera vista en perspectiva de la máquina de prensado de productos alimenticios, objeto de la presente memoria.

30 FIG 2. Muestra una segunda vista en perspectiva, de la máquina de prensado de productos alimenticios.

FIG 3. Muestra una primera vista en perspectiva de la máquina de prensado de productos alimenticios sin la carcasa protectora.

35

FIG 4. Muestra una segunda vista en perspectiva de la máquina de prensado de productos alimenticios sin la carcasa protectora.

FIG 5. Muestra una vista en perspectiva del cargador como parte de la máquina de prensado de productos alimenticios.

FIG 6. Muestra una vista de la cinta transportadora como parte de la máquina de prensado de productos alimenticios.

5 FIG 7. Muestra una vista del mecanismo de descarga como parte de la máquina de prensado de productos alimenticios.

Realización preferente de la invención

10 En las figuras adjuntas se muestra una realización preferida de la invención. Más concretamente, la máquina de prensado de productos alimenticios, objeto de la presente memoria, está caracterizada por comprender un chasis (1) que sirve de alojamiento para una cinta transportadora (2) accionada por un moto-tambor (3); y donde dicha cinta (2) incorpora una pluralidad de separadores (2a) que delimitan las zonas donde se coloca el producto.

15 Y donde, dicha cinta (2) transporta el producto a un cargador (4) que incorpora una pluralidad de moldes (5) unidos a él y que se encuentra accionado por un moto-reductor (6), y donde dicho cargador (4) se encuentra unido a un sistema de guías (4a) que desliza dicho cargador (4) hacia la prensa (7) que realiza un prensado en cuatro puntos, y que prensa en los dos
20 extremos del producto.

El sistema de guías (4a) permitirá que el cargador (4) siempre quede posicionado y/o fijado en el mismo lugar, permitiendo la correcta acción de la prensa (7).

25 El cargador (4) podrá tener forma cuadrada, rectangular, circular o cualquier forma geométrica que se adecue a las necesidades tanto de espacio como técnicas, lo que permitirá adecuar la máquina aquí presentada, de forma que pueda emplazarse en cualquier emplazamiento, aumentando las posibilidades de dotar de mayor rendimiento a la instalación donde se emplace.

30 A continuación se sitúa un mecanismo de descarga (8), accionado por un pistón, que habilita la extracción del producto, deslizándolo hasta su completa extracción del molde (5) en el que se encuentra situado.

Todo ello se encuentra comandado por unos medios lógicos de control (9), que accionan y comandan la máquina de manera autónoma.

5 En una realización preferida, el chasis (1) incorporará una carcasa (10) para proteger la máquina, frente a posibles partículas externas que pudiesen alterar el producto final.

REIVINDICACIONES

1.- Máquina de prensado de productos alimenticios que comprender un chasis (1) que sirve de alojamiento para una cinta transportadora (2) accionada por un moto-tambor (3); y donde
5 dicha cinta (2) incorpora una pluralidad de separadores (2a) que delimitan las zonas donde se coloca el producto; y que se encuentra **caracterizada porque** dicha cinta (2) está asociada con un cargador (4) que incorpora una pluralidad de moldes (5) unidos a él y que se encuentra accionado por un moto-reductor (6), y donde dicho cargador (4) se encuentra unido a un sistema de guías (4a) que desliza dicho cargador (4) hacia la prensa (7) que realiza un
10 prensado en cuatro puntos; y donde dicha prensa (7) se encuentra conectada con un mecanismo de descarga (8) para la extracción del producto; todo ello comandado por unos medios lógicos de control (9).

2.- Máquina de acuerdo con la reivindicación 1 en donde el chasis (1) incorpora una
15 carcasa (10) para proteger la máquina.

3.- Máquina de acuerdo con la reivindicación 1 en donde el cargador (4) tiene forma cuadrada, rectangular, ovalada o cualquier forma geométrica similar.

20

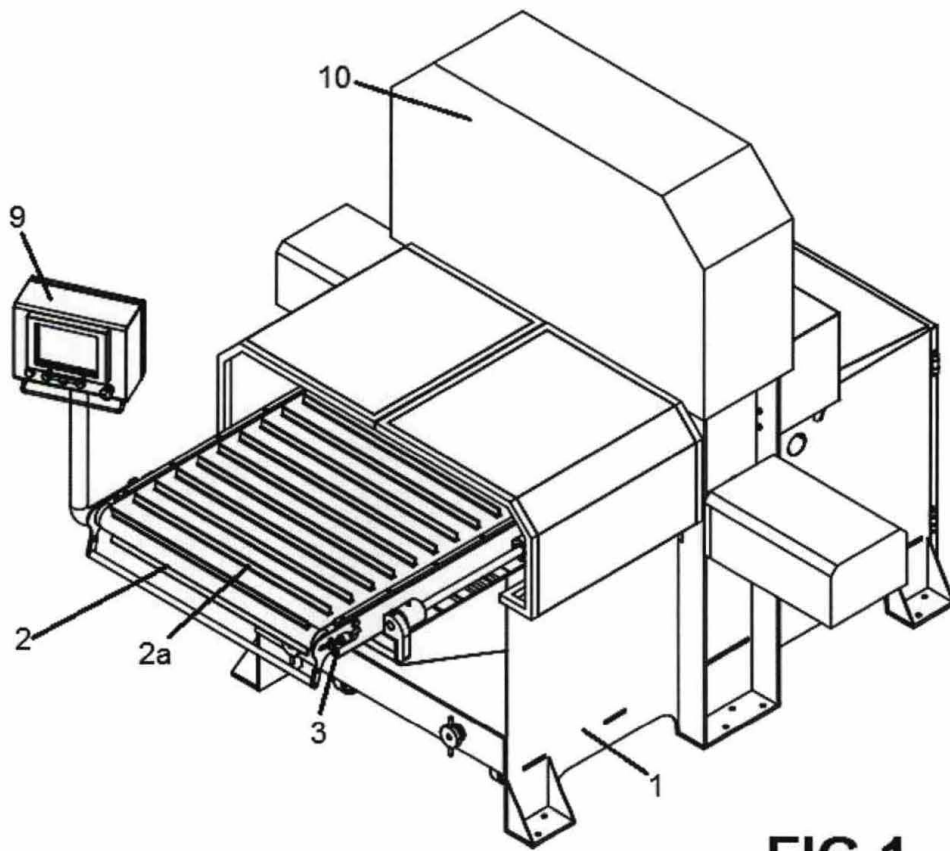

FIG.1

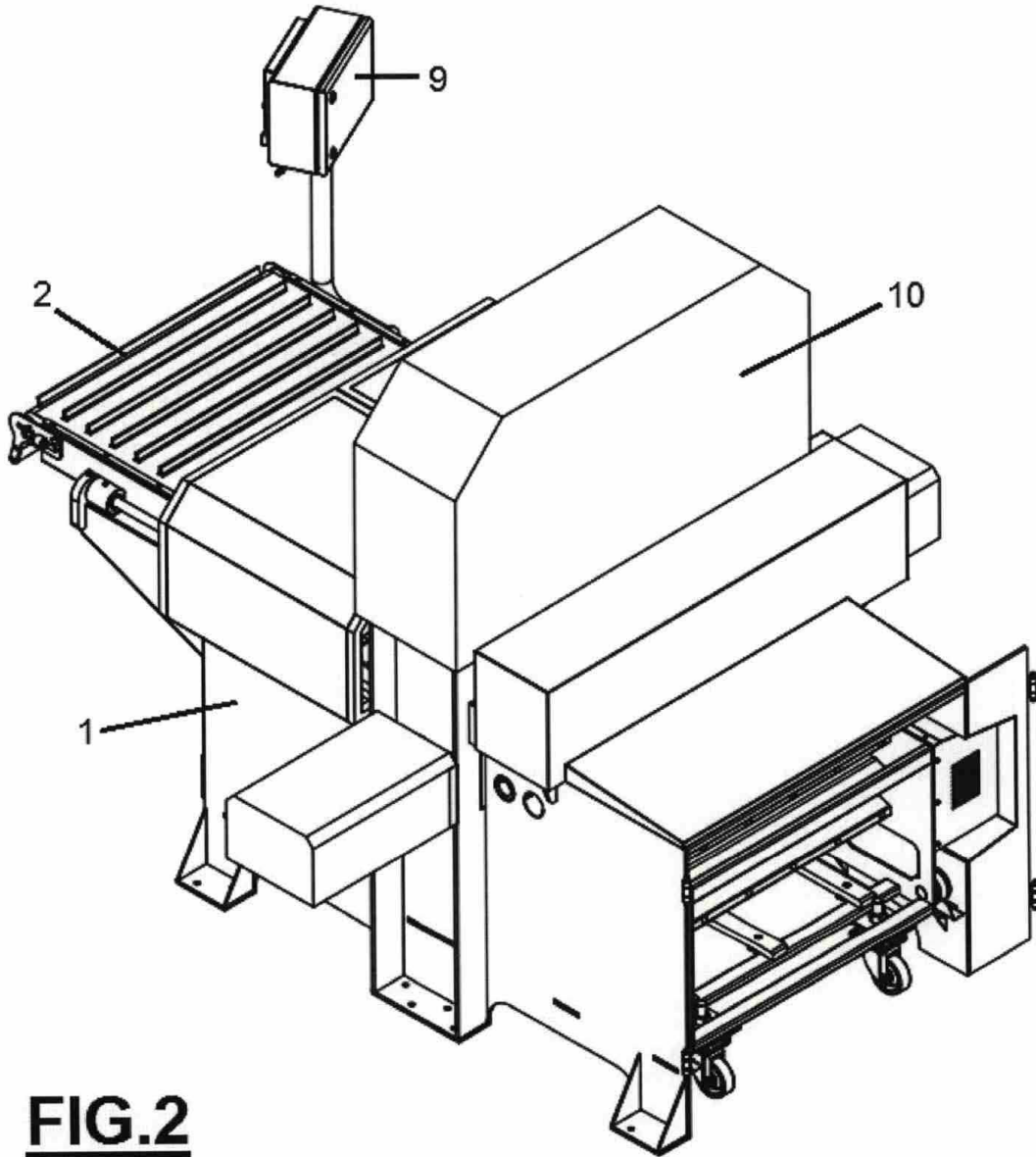

FIG.2

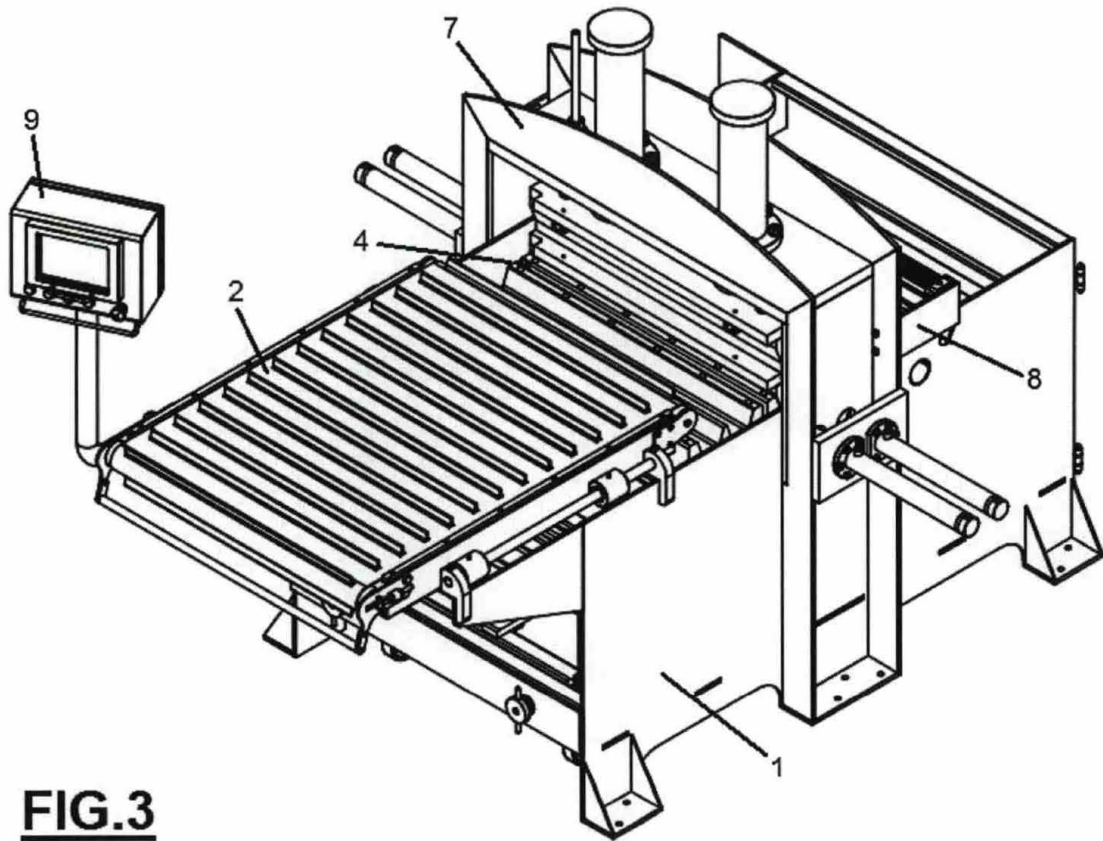

FIG.3

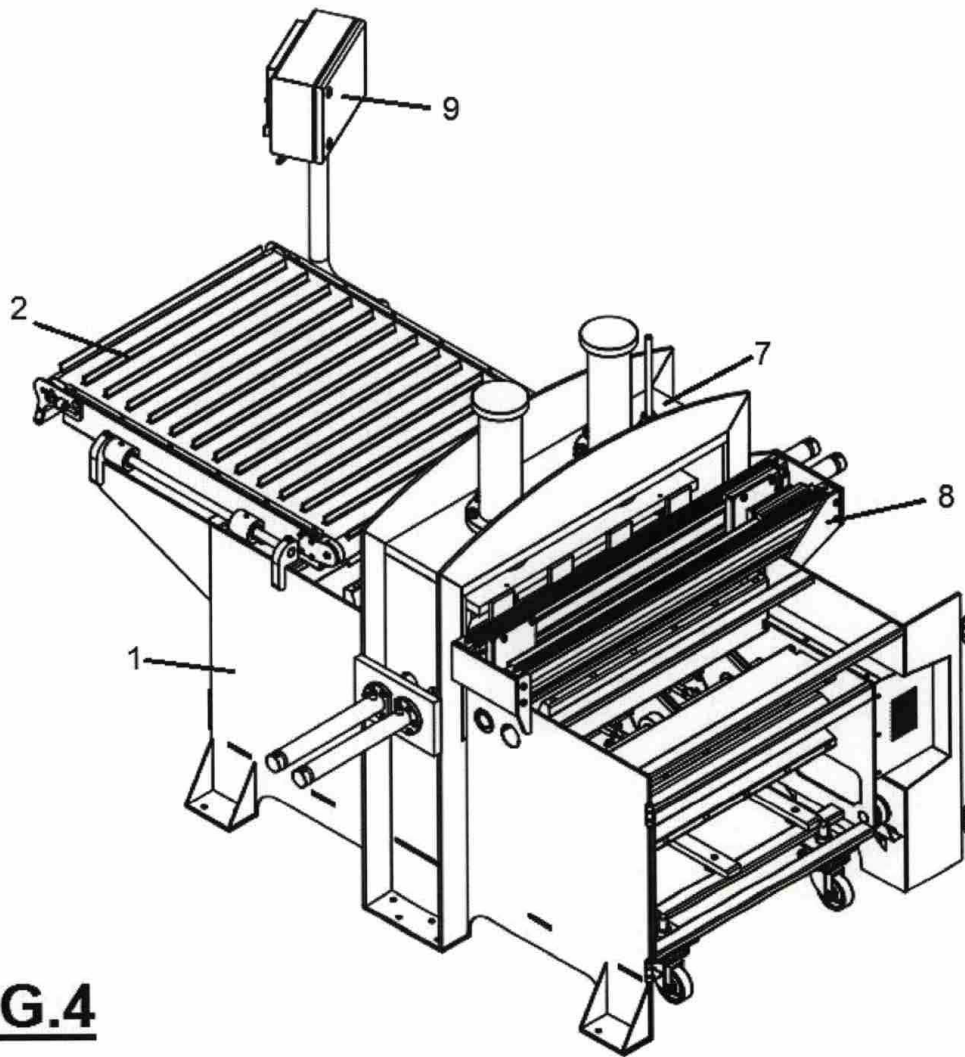

FIG.4

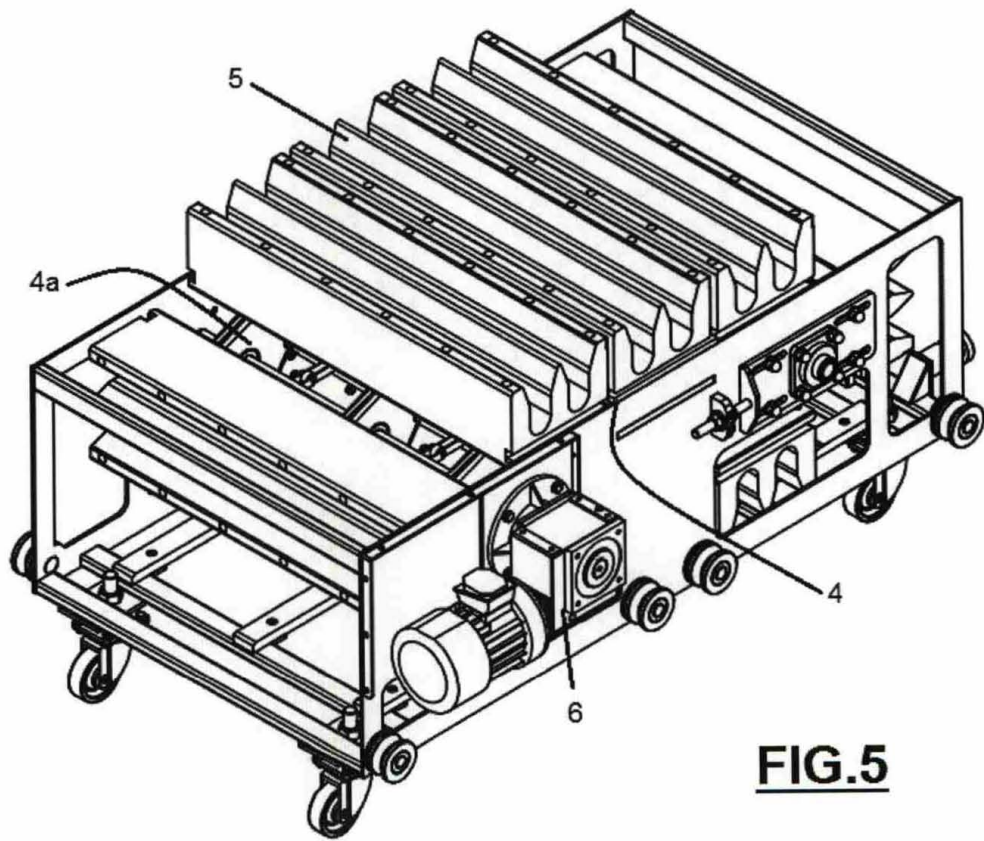

FIG.5

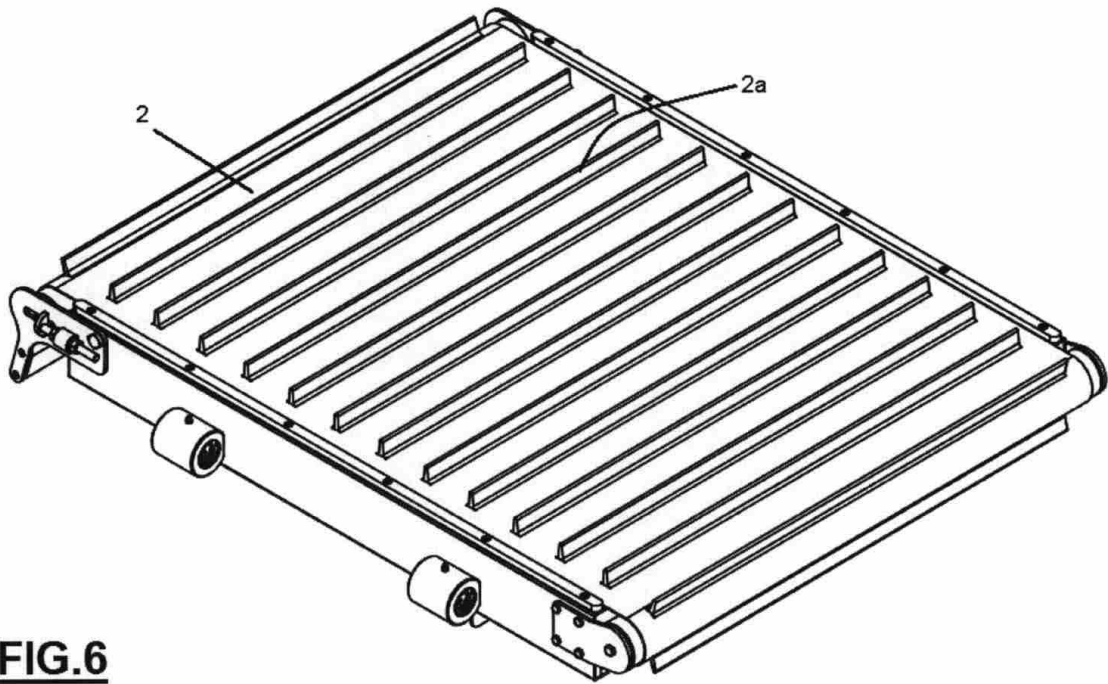

FIG. 6

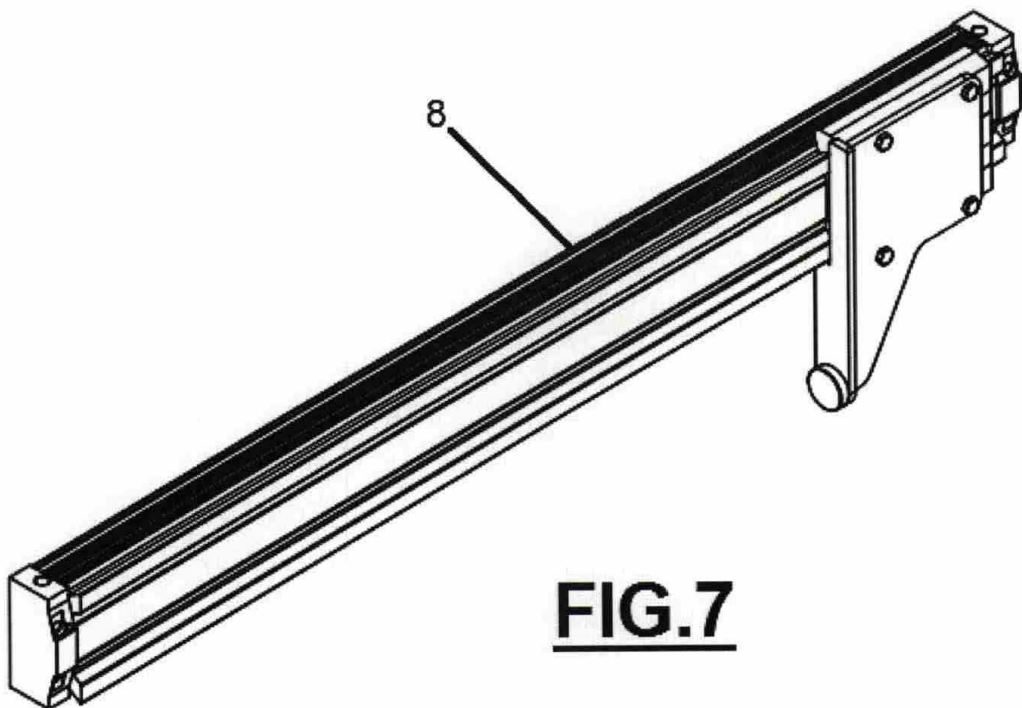

FIG. 7