

19



OFICINA ESPAÑOLA DE  
PATENTES Y MARCAS

ESPAÑA



11 Número de publicación: **1 176 908**

21 Número de solicitud: 201600876

51 Int. Cl.:

**A63H 33/10** (2006.01)

12

SOLICITUD DE MODELO DE UTILIDAD

U

22 Fecha de presentación:

**21.12.2016**

43 Fecha de publicación de la solicitud:

**21.02.2017**

71 Solicitantes:

**BORREGO CARVAJAL, Francisco Javier (100.0%)  
N. R. Virgen de Gracia, 16- 6 D  
41008 Sevilla ES**

72 Inventor/es:

**BORREGO CARVAJAL, Francisco Javier**

54 Título: **Escenografía plegable y modular para juegos de rol, maquetas y similares**

**ES 1 176 908 U**

## DESCRIPCIÓN

Escenografía plegable y modular para juegos de rol, maquetas y similares.

### 5 Sector de la técnica

La presente invención tiene su aplicación dentro de la industria dedicada a la fabricación de escenografía de juegos de rol, siendo aplicable igualmente en la realización de belenes, maquetas ferroviarias y un sinnúmero de aplicaciones en el campo de los juguetes, como complementos a las figuras de acción.

### Antecedentes de la invención

Una parte muy importante en el desarrollo de los juegos de rol, es la fabricación de escenografía. Existen innumerables técnicas de modelado y pintado para la realización de escenarios y maquetas que dan un acabado tremendamente realista. Sin embargo, la creación de este tipo de escenografía, llamémosle "clásica", por muy satisfactorio que sea su acabado, tiene dos inconvenientes principales: en primer lugar, hay que ser medianamente diestro a la hora de realizar dichas técnicas y, por otro lado, la imperiosa necesidad de espacio de almacenaje a la hora de guardarlo.

Actualmente existen en el mercado productos que, si bien solucionan el primer inconveniente, como los elementos de escenografía descargables en la red para imprimir o los comercializados en libros para recortar, aunque siendo necesario su recorte y pegado, permiten tener una escenografía de un acabado más que aceptable pero, una vez montados, ocupan el mismo espacio que la escenografía "clásica".

Por otro lado, existen igualmente productos que, mediante sistemas de fijación, como clips o troquelados, unen entre sí las partes de los edificios, teniendo un resultado bastante bueno, pero que, dado el tiempo de montaje y el desgaste de dichas uniones, hacen que no sea cómodo su montaje y desmontado, por lo que acaban manteniéndose fijas permanentemente, volviendo a tener el inconveniente de su almacenaje.

### Explicación de la invención

La invención que ahora se presenta, supone una innovación que soluciona los dos inconvenientes anteriormente descritos, la cual, utilizando técnicas de plegado pop-up en unión de fijaciones magnéticas, permite al usuario disponer de una superficie de juego, junto con edificaciones y demás elementos del paisaje, que podrá montar y desmontar tantas veces como quiera, de forma casi instantánea y siendo totalmente modular, por la que podrá crear a su antojo, nuevas disposiciones con sus componentes en cada ocasión. Todo ello, pudiendo almacenarse en el espacio que ocupa un archivador de tomo ancho tipo "A-Z".

De esta forma, el usuario podrá, sin que ello conlleve un problema a la hora de guardarlo, disponer en un archivador, de todo lo necesario para poder desarrollar una partida con miniaturas, pudiendo llevar de forma cómoda, donde quiera, una escenografía relativa por ejemplo, a un castillo, con sus torres fortificadas y sus muros, una aldea, un bosque, ruinas, paisajes futuristas, etc, todas plegadas y archivadas por separado en su interior, en función del "tomo" que quiera adquirir, siendo esta idea, igualmente aplicable además de en los juegos de rol, en cualquier otro formato de figuras de acción de cualquier

tamaño, así como en la realización de escenografía para maquetas ferroviarias, belenes navideños, etc.

5 Además, gracias a la base con superficie magnética, que se archiva en el tomo con el típico plegado del tablero de un juego de mesa y a la fijación de cada elemento de escenografía a través de imanes de diversos tipos, permite que dichos elementos queden estables en la superficie de juego, evitando así los molestos desplazamientos por pequeños golpes accidentales durante el transcurso del juego.

#### 10 **Breve descripción de los dibujos**

15 Para complementar la descripción que se está realizando y con objeto de ayudar a una mejor comprensión de las características de la invención que se está desarrollando, se acampana como parte integrante de dicha descripción, un juego de dibujos, en los cuales, con carácter ilustrativo y no limitativo, se ha representado lo siguiente:

20 - Fig. 1 Nuestra a modo de ejemplo, dos elementos de escenografía con sus zonas de pliegue, el, detalle de sus correspondientes imanes de fijación entre ellos (1) y a la base magnética (2).

- Fig. 2 Muestra a los citados elementos de escenografía del ejemplo anterior, ya plegados y archivados dentro de sus correspondientes fundas plásticas.

25 - Fig. 3 Muestra una vista del resultado final del "tomo" para su almacenaje, dentro del cual se encuentra su archivador de fundas (1') con su correspondiente base magnética plegada (2').

#### **Realización preferente de la invención**

30 Dado que este sistema no pretende sustituir a los ya existentes, sino proporcionar una solución a los inconvenientes que en ellos se dan para llevar a un mayor número de usuarios las distintas posibilidades de la invención, debe entenderse que la adquisición no debe resultar excesivamente cara, por lo que su realización podría ser en cartón impreso en alta calidad, de un grosor suficiente que dé consistencia a cada elemento,  
35 según sus propias necesidades y a la vez, permita su plegado y archivo en su tomo correspondiente -ver Fig.3-. Así pues, edificaciones como el Castillo, tendrían mayor grosor que las correspondientes a los árboles o elementos de escenografía más pequeños, pero todos permitiendo su manipulación y estabilidad propia.

40 El "tomo" final, que irá personalizado en función de la temática particular, incluirá la base magnética plegada y un archivador de cuatro anillas, tamaño A4, en el que se guardarán los distintos elementos de escenografía de manera independiente mediante fundas plásticas transparentes, todo ello protegido con su correspondiente caja de cartón reforzado.

45 Los materiales, forma, tamaño y disposición de los elementos serán susceptibles de variación siempre y cuando ello no suponga una alteración a la esencialidad de la invención.

50 Los términos en los que se ha descrito esta memoria, deberán ser tomados siempre con carácter amplio y no limitativo.

**REIVINDICACIONES**

5 1. Escenografía plegable y modular para juegos de rol, maquetas y similares, **caracterizado** porque sus distintos elementos de escenografía, son colapsables mediante técnicas pop-up, reduciendo así su espacio de almacenaje, siendo fijados entre ellos o a la base magnética de la superficie de juego, a través de imanes de distintos tipos, ocultos en su diseño.

10 2. Escenografía plegable y modular, de acuerdo con la reivindicación 1, en el que sus distintos elementos de escenografía son plegados y almacenados en un "tomo" consistente en el tablero de juego magnético y plegado, y un archivador en el cual se encuentran plegados igualmente y por separado, los distintos elementos de escenografía necesarios para cada escenario deseado (de fantasía, futurista, ferroviario, belenes navideños...).

15

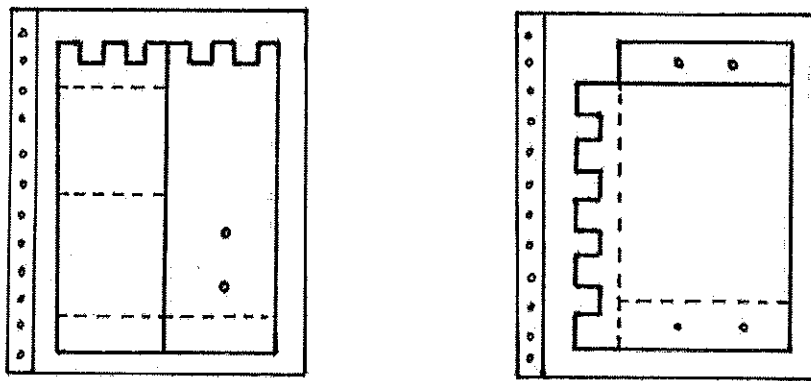
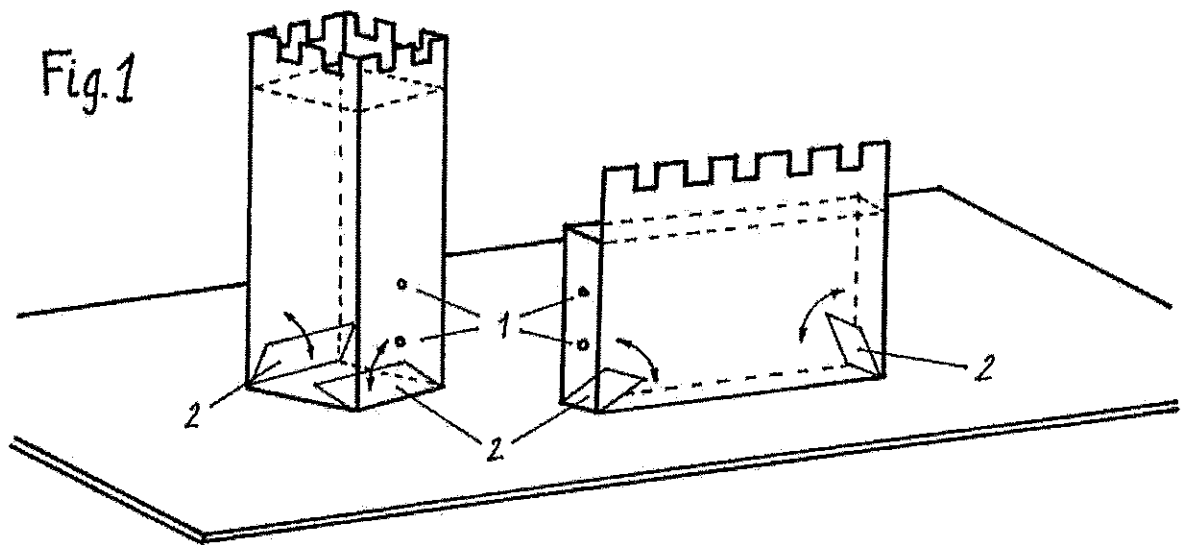

Fig.2

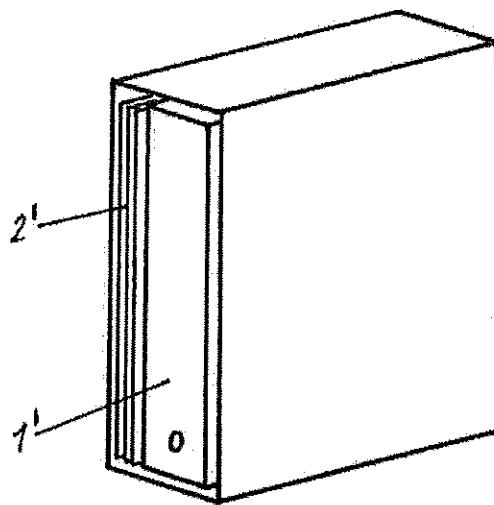

Fig.3