

19



OFICINA ESPAÑOLA DE
PATENTES Y MARCAS

ESPAÑA



11 Número de publicación: **1 177 033**

21 Número de solicitud: 201631457

51 Int. Cl.:

A45C 3/08 (2006.01)

A45C 9/00 (2006.01)

12

SOLICITUD DE MODELO DE UTILIDAD

U

22 Fecha de presentación:

13.12.2016

43 Fecha de publicación de la solicitud:

22.02.2017

71 Solicitantes:

GRIMMER, Donatienne (100.0%)

**Calle Grama, 40
28055 Madrid ES**

72 Inventor/es:

GRIMMER, Donatienne

74 Agente/Representante:

SEGURA ROMERO, Pablo

54 Título: **BOLSO DE DOBLE FUNCIONALIDAD TRANSFORMABLE EN ALFOMBRA DE ACTIVIDADES PARA BEBÉS**

ES 1 177 033 U

DESCRIPCIÓN

**BOLSO DE DOBLE FUNCIONALIDAD TRANSFORMABLE EN ALFOMBRA DE
ACTIVIDADES PARA BEBÉS**

5

SECTOR DE LA TÉCNICA

Marroquinería, industria textil.

10 **ANTECEDENTES DE LA INVENCION**

En el mercado existen mantas o alfombras de actividades para bebés o niños de corta edad, que son plegables con el fin de poder facilitar el transporte en el día a día y así proveer de un entorno seguro de juegos para él bebé o niño cuando los padres realizan visitas frecuentes a familiares o amigos. El modo de pliegue de estas mantas o alfombras de actividades suele ser un cordón alrededor del perímetro de la manta con un saliente donde aparece el mencionado cordón, de tal forma que, al tirar de este, se cierra, dejando atrapado en su interior los juguetes, peluches o cualquier otro elemento que el bebé o niño ha dejado en la manta y así recoger y transportar los mismos hasta el hogar.

Estas mantas o alfombras de actividades, ahora, una vez plegadas, convertidas en bolsas con los juguetes, peluches y utensilios propios de los bebés o niños, tienen un aspecto de bolsa o macuto común, sin ninguna peculiaridad más allá de la propia de una bolsa o macuto.

De estas bolsas/mantas para recoger los juguetes de los niños o bebés, surgió la idea de crear un bolso de uso doble, es decir, un bolso de estilo, con diseño adaptado a la moda de cada momento, que se despliega en una alfombra de actividades para bebés o niños de corta edad. El diseño ha sido estudiado para que el usuario lo pueda utilizar tanto como un bolso normal en el día a día, o como una manta para que su bebé pueda estar tumbado en el bolso desplegado, jugando con sus juguetes en seguridad o incluso durmiendo.

35 Por otro lado, también existen en el mercado bolsos de diferentes formas y tamaños

que se convierten en otros utensilios, tales como mochilas, cunas, tronas, etc. En ocasiones estas transformaciones tratan de dar un cambio radical al uso primario del bolso, pero en otras la transformación es mera apariencia, sin modificación técnica de uso.

5

Sin embargo, estos bolsos no pretenden ocultar lo que son, es decir, el aspecto del bolso en sí no es más que el producto final plegado. De tal forma, a modo de ejemplo, que un bolso que se convierte en cuna, cuando está plegado no es más que una sucesión de bolsillos para meter los objetos y utensilios que un bebé necesita que puede ser transportado con una o varias asas, y cuando está desplegado es la cuna en sí.

10

Finalmente, en ninguna de las invenciones anteriores se trata de un bolso de uso cotidiano, incluso laboral, que tenga otra utilidad como el bolso aquí presentado. Todas las invenciones anteriores son objetos, de cualquier uso, que se pliegan para facilitar el transporte, nunca el opuesto, es decir un bolso normal y corriente que tenga otro uso, ya sea alfombra de bebés, cambiador, manta para jugar para niños de edad más avanzada o incluso alfombra de yoga o mantel de picnic para los adultos.

15

20 **EXPLICACIÓN DE LA INVENCIÓN**

Se trata de un bolso (Figura 1) desplegable y transformable en una alfombra de actividades (Figura 11) para bebés o niños de corta edad. Su modo de despliegue se realiza deshaciendo los dos lazos laterales (Figura 10).

25

Para el uso de alfombra de actividades para bebés, uno de los componentes del bolso es un arco de espuma recubierto de tela, que se une a la alfombra por dos velcros situados entre el tejido interior del bolso (Figura 6) y su funda, a cada lado de la alfombra abierta (Figura 12). En el arco, el usuario tiene la posibilidad de añadir juguetes de tela para entretener al bebé cuando está tumbado en la alfombra.

30

La parte interna del bolso se puede quitar gracias a dos cremalleras (Figura 6), para lavarla o cambiarla por otro tipo de funda (por ejemplo, un forro de bolso común para que el usuario pueda utilizarlo como bolso sin su doble funcionalidad, o una tela ligeramente acolchada que sirva al niño como parque de juegos según va creciendo).

35

La innovación con relación a otros tipos de bolsos que ya existen en el mercado reside en su doble funcionalidad, y en la posibilidad de hacerlo evolucionar hacia un bolso que no solo esté relacionado con la maternidad, sino que sea un bolso de todos los días y de todas las ocasiones para el usuario. El aspecto exterior elegante y con estilo, combinado con un interior que puede evolucionar desde un uso práctico y lúdico para los bebés hasta una utilización que no tenga relación con maternidad (bolso común, mantel de picnic, alfombra de cartas etc.), hacen de este bolso una pieza original, que todavía no existe en el mercado.

10

BREVE DESCRIPCIÓN DE LOS DIBUJOS

En los dibujos acompañados a esta explicación, podemos ver el bolso/manta desde diferentes perspectivas y procesos de pliegue y despliegue, con el fin de poder mostrar de manera gráfica el producto final y su funcionalidad. Así, en la Figura 1 vemos el bolso completamente cerrado, en uso cotidiano, con sus elementos principales: el asa de sujeción (1) y la base reforzada del cuerpo del bolso (2) que da su forma característica y funcional al bolso.

15

En la Figura 2 está representado el bolso por vista lateral, con su presilla (3), su lazo para mantener el bolso plegado (4) su sistema de pliegues que permite pasar del uso de bolso a lo de manta (5) y los corchetes que permiten cerrar el bolso.

20

La Figura 3 muestra el bolso cerrado por vista superior, con sus corchetes (6) y el pliegue interior (7).

25

En la Figura 4 se ve la cara exterior del bolso desplegado en uso de alfombra. El fondo (2) está reforzado para dar cuerpo y forma al bolso. Las presillas (3) permiten mantener los lazos de cierre (4) en su sitio, y las costuras (5) marcan el sitio donde se debe plegar la manta para transformarla en bolso.

30

La Figura 5 ilustra la parte interior del bolso, con sus corchetes (6), las dos cremalleras (8) que sirven para poner y quitar la funda y los velcros (9) para unir las partes libres de la funda y el arco para los juguetes de los bebés cuando está en uso, respectivamente.

35

La Figura 6 enseña la parte interior del bolso abierto, su funda movable (10) y el velcro de fijación (9) de las partes libres del forro o el arco.

5 Las Figura 7 a Figura 12 muestran el objeto en uso cotidiano y las etapas para abrir el bolso y transformarlo en alfombra:

1. Llevar el bolso normalmente (Figura 7) con las asas en el hombro (1).
2. Ponerlo en un sitio plano (Figura 8). Si se trata del uso con un bebé, poner el
10 bolso en un sitio estable y seguro (no en una mesa) como un colchón o el propio suelo.
3. Abrir los corchetes (6) del bolso (Figura 9).
4. Deshacer los lazos (4) que están a cada lado del bolso (Figura 10).
5. Desplegar el bolso (Figura 11: (7) pliegue, (8) cremallera, (10) funda para
15 abrirlo totalmente y obtener la alfombra.
6. En caso de uso con el arco (Figura 12), colocarlo a cada lado de la alfombra (11) y atarlo por los velcros (9).

20 **REALIZACIÓN PREFERENTE DE LA INVENCION**

20

El BOLSO DE DOBLE FUNCIONALIDAD TRANSFORMABLE EN ALFOMBRA DE ACTIVIDADES PARA BEBÉS está compuesto por dos partes principales, la primera de ellas es un bolso de tela dura y aspecto convencional (Figura 4), mientras que la segunda de las partes es una funda de tela blanda (10). Existe un tercer elemento,
25 accesorio a los principales, compuesto por un arco (11) de espuma recubierto de tela, que puede ser utilizado o no a voluntad del usuario.

La pieza primera (Figura 4) y segunda (10) se unen entre sí de manera no permanente mediante dos cremalleras en forma de semicírculo, donde cada pieza tiene un lado de
30 la cremallera. La tercera pieza accesoria, el arco (11), se une a la primera pieza (Figura 6) mediante un velcro (9) que queda oculto una vez unida la pieza segunda (10).

La primera pieza (Figura 4) está formada por un círculo de 80 cm de diámetro que en
35 su parte externa tiene un refuerzo (2) que da a la pieza la rigidez estructural necesaria

para mantener la forma de bolso cuando está plegado y tiene peso en su interior; dos
asas (1) contrapuestas una de la otra con una separación o vuelo respecto del final del
diámetro del bolso de unos 30 cm; dos lazos (4) opuestos el uno del otro en la cara
externa del bolso (Figura 4), en el interior del círculo de 80 cm que se introducen por
5 una presilla a cada lado (3) que cumplen la función de sujeción de la estructura
cuando se pliega en forma de bolso; y los pliegues (5) necesarios que dan preforma al
bolso (Figura 2).

En la parte interna del bolso de doble funcionalidad (Figura 5), se sitúan cuatro
10 corchetes (6) en el mismo punto donde se cruza el saliente de las asas (1) por el lado
externo del bolso (Figura 4); dos medias cremalleras (8) en forma de semicírculo que
sirven para unir el bolso (Figura 5) con la segunda pieza (10); y el velcro (9), colocado
en el mismo punto donde van las presillas, pero en la parte interior del bolso (Figura
6). Así mismo, en esta parte interna del bolso de doble funcionalidad, aunque no se
15 aprecia en la configuración final, se sitúa una entretela de 80 cm de diámetro y
recortada por cada uno de los pliegues, que hace que el bolso de doble funcionalidad
tenga mayor rigidez. Igualmente, también se une una tela impermeable que hace que
los residuos que se viertan en el interior del bolso de doble funcionalidad, o en su
configuración como manta de juegos para bebés, no estropeen el aspecto del bolso y,
20 además, sirva de elemento aislante cuando esté usándose en su configuración como
manta de juegos para bebés.

La segunda pieza es la funda interna (10) compuesta por una tela blanda de 80 cm de
diámetro. Esta tela, en su parte interna tendrá unida dos medias cremalleras (8) que
25 sirven para unirse con la primera pieza (Figura 5). Esta pieza tiene la función de dar
una superficie suave y agradable al bebé que, a su vez, puede ser montada y
desmontada de manera ilimitada, con el fin de poder ser sustituida a voluntad del
usuario, así como ser fácilmente lavable.

30 La tercera pieza, accesorio, es un arco (11) compuesto de un tubo de espuma
recubierto de una tela de similares características a la de la segunda pieza (10). En
sus extremos se colocan piezas de velcro, con el objeto de ser unidos a las piezas de
velcro (9) del interior del bolso (Figura 5).

35 Dado su carácter fácilmente removible y sustituible, la segunda pieza (10) puede ir o

no montada cuando el bolso de doble funcionalidad está recogido, a voluntad del usuario. En la Figura 5, se muestra el interior del bolso de doble funcionalidad con la segunda pieza (10) colocada, mientras que en la Figura 6 se muestra la segunda pieza (10) en proceso de quitarse. Sin embargo, se recomienda al usuario que mientras que
5 el bolso de doble funcionalidad esté en su configuración como bolso, esto es, plegado y anudado (Figuras 1, 2 y 3), la segunda pieza (10) esté colocada permanentemente, ya que así se evita que se dañen con los utensilios que se depositen dentro del bolso las partes internas del mismo, como son la entretela y el forro aislante. Por lo que la segunda pieza (10) solo debe ser removida de sus anclajes de cremallera para su
10 limpieza o para ser sustituida por otra nueva.

Sin embargo, la tercera pieza (11) es completamente externa al bolso de doble funcionalidad y solo se debe colocar cuando está extendido en su configuración como manta para bebés, de ahí su carácter accesorio. Solo debe ser colocado en la
15 configuración como manta (Figura 11), por lo que en su configuración como bolso (Figuras 1, 2 y 3), el usuario puede depositarlo en su interior como cualquier otro objeto, o no, a su criterio.

Desde su configuración como bolso (Figura 7), el proceso de montaje de la manta para
20 bebés es el siguiente: Se coloca el bolso sobre una superficie plana (Figura 8) que tenga, preferiblemente, más de 80 cm de punta a punta. Se recomienda el suelo sobre una alfombra o esterilla. Se abren los corchetes (Figura 9) y se desanudan los lazos laterales (Figura 10). Se despliega por completo el bolso (Figura 11) y se une el arco del que cuelgan los juguetes a los que el bebé presta atención.

REIVINDICACIONES

1. EI BOLSO DE DOBLE FUNCIONALIDAD TRANSFORMABLE EN ALFOMBRA DE ACTIVIDADES PARA BEBÉS está caracterizado por estar construido en dos piezas (Figura 4) y (10). La primera de las piezas (Figura 4) es círculo de tela 80 cm de diámetro con dos asas (1) contrapuestas una enfrente de la otra que sobresalen unos 30 cm cada una y que, mediante una serie de pliegues (5) y sujeciones removibles (4) se obtiene la forma de un bolso de aspecto convencional que, al desplegarse, forma una alfombra/manta, a la que se unen, por su cara interna, de manera accesoria un arco (11) semirrígido del que se cuelgan elementos accesorios y/o decorativos divisibles respecto del arco y la segunda pieza (10). La parte externa de esta pieza (Figura 4) está compuesta por materiales duraderos y resistentes, mientras que la parte interna se compone de una tela impermeable, igualmente de 80 cm de diámetro. Entre ambas se sitúa una entretela que da consistencia y forma predefinida. Todas las uniones de esta parte son realizadas de manera permanente e indivisible. La segunda pieza (10) es un círculo de tela de 80 cm de diámetro de un tejido ligero y lavable. Ambas partes (Figura 4) y (10) se unirán mediante cremallera (8) en orden de conseguir un anclaje fácilmente removible entre ambas piezas.



Figura 1



Figura 2

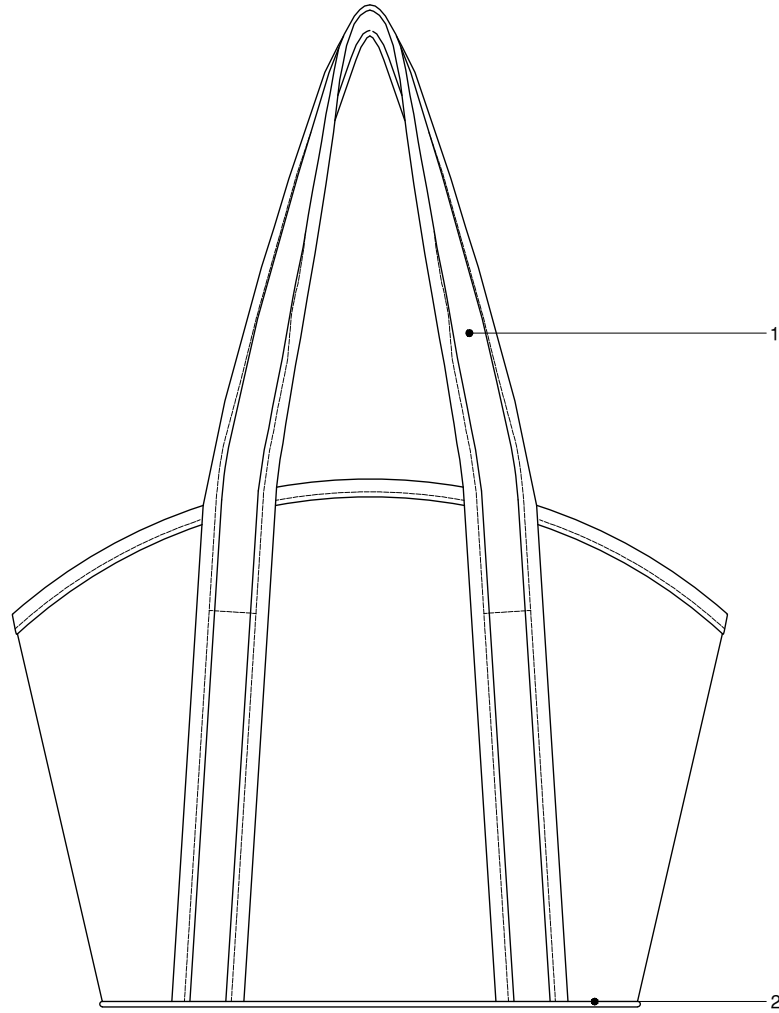

Figura 3

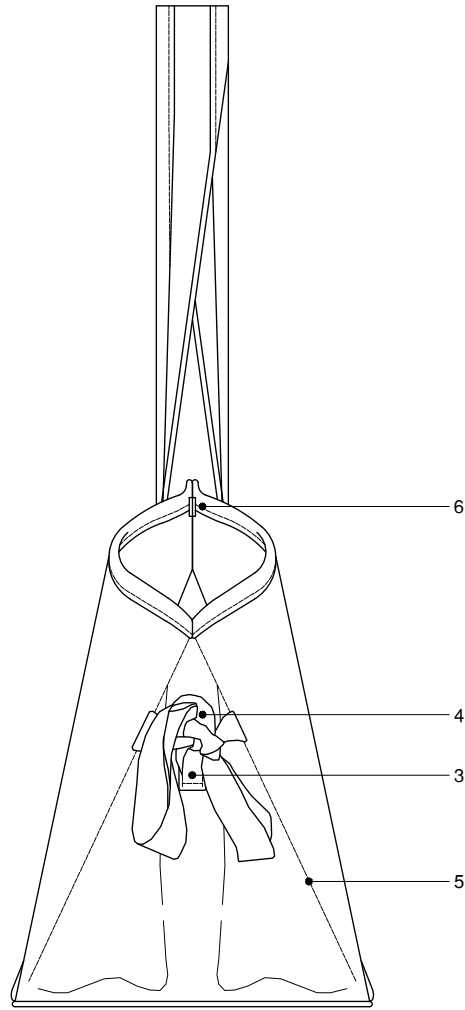

Figura 4

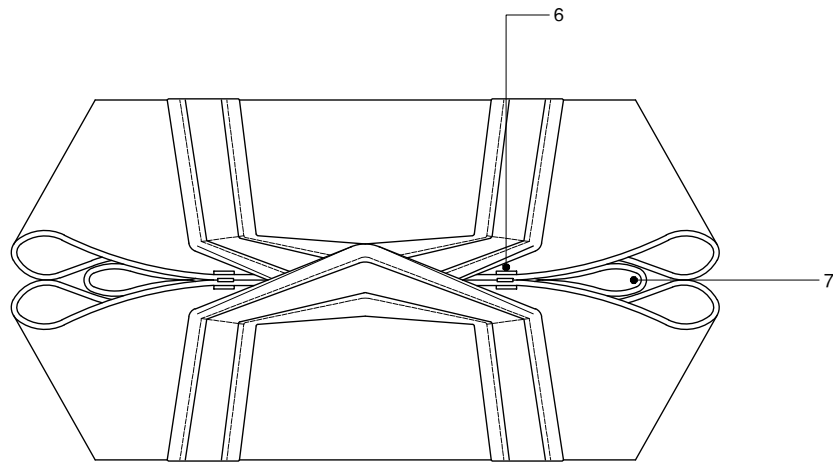

Figura 5

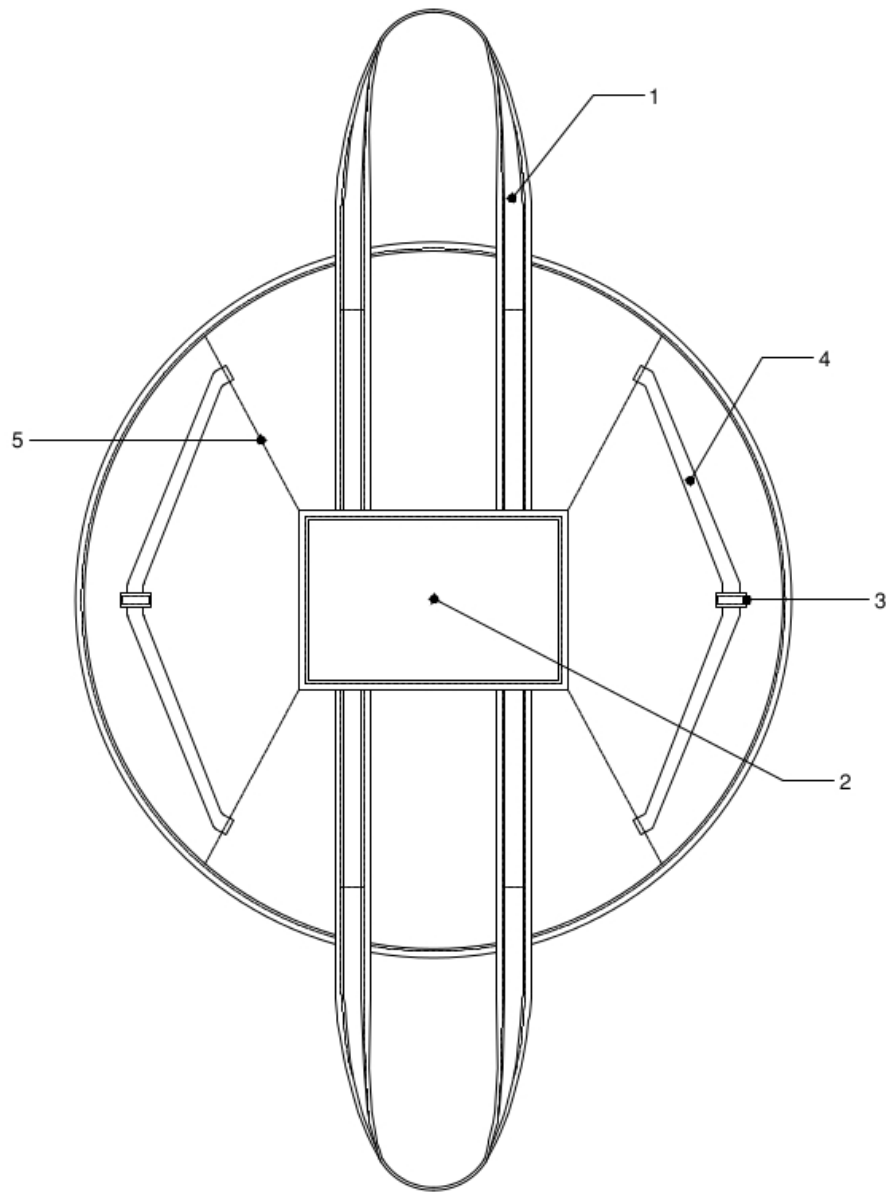

Figura 6

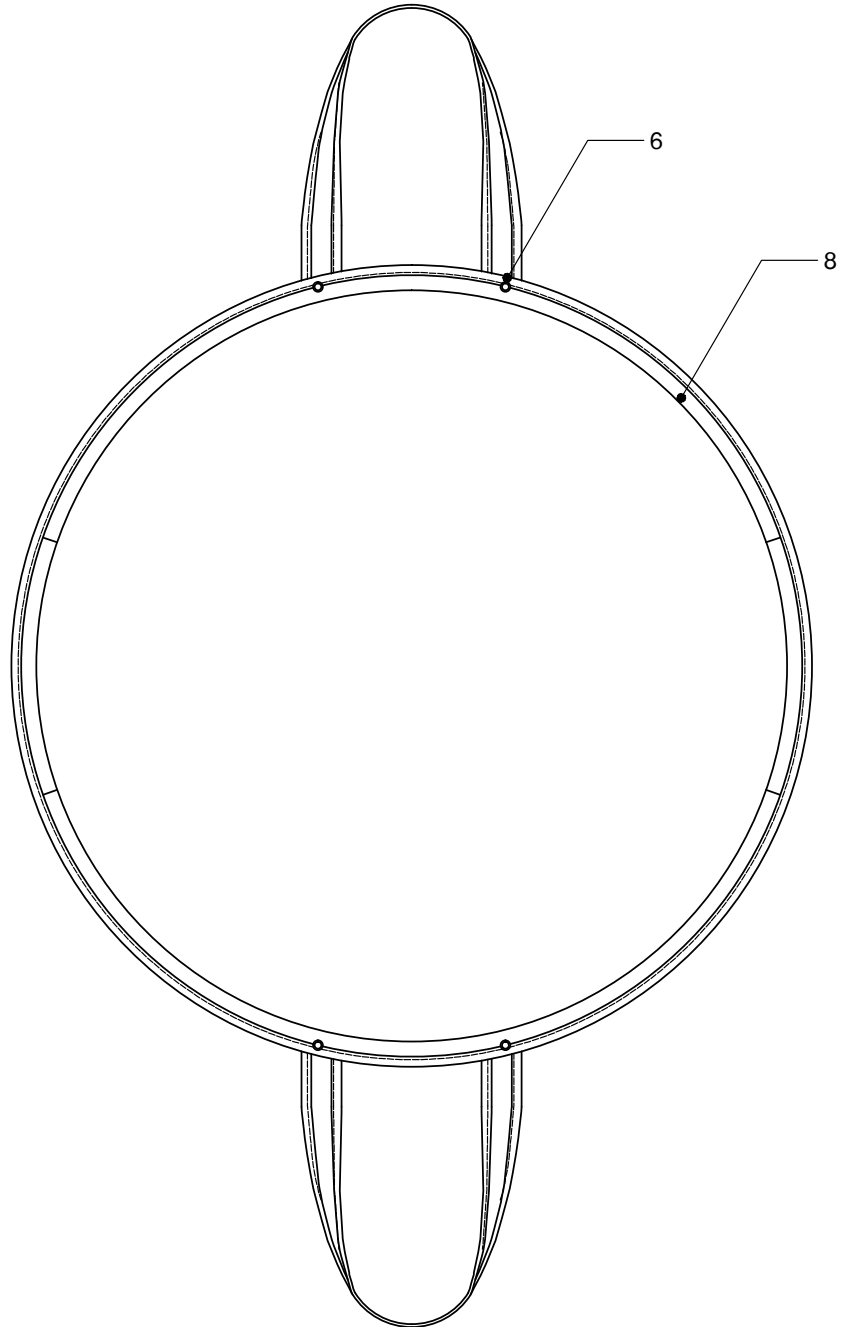

Figura 7

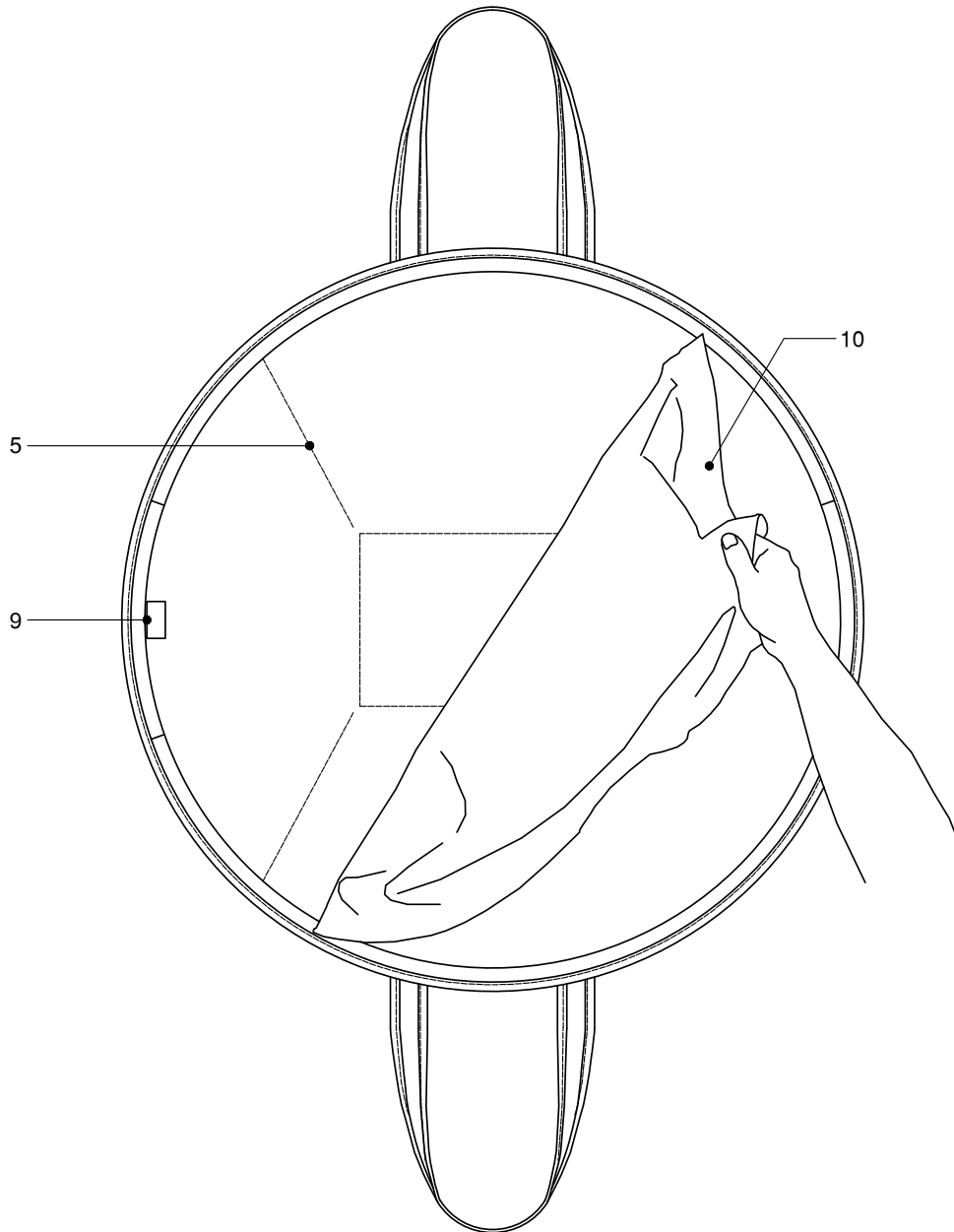

Figura 8

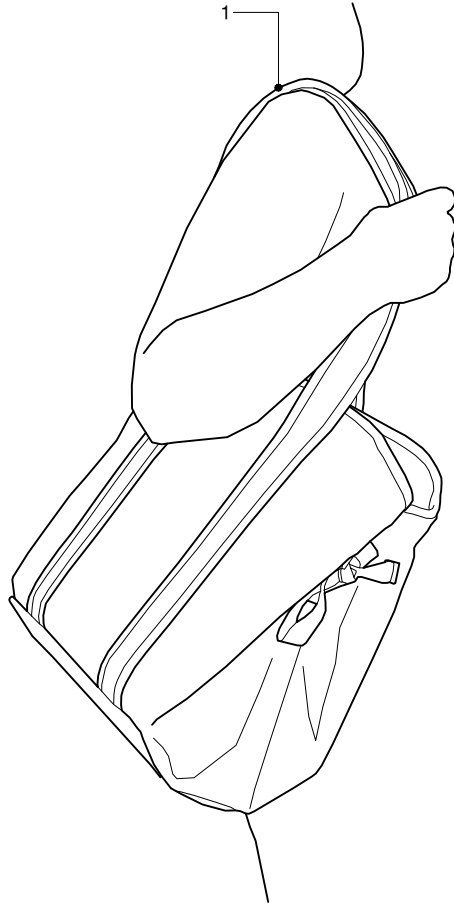

Figura 9

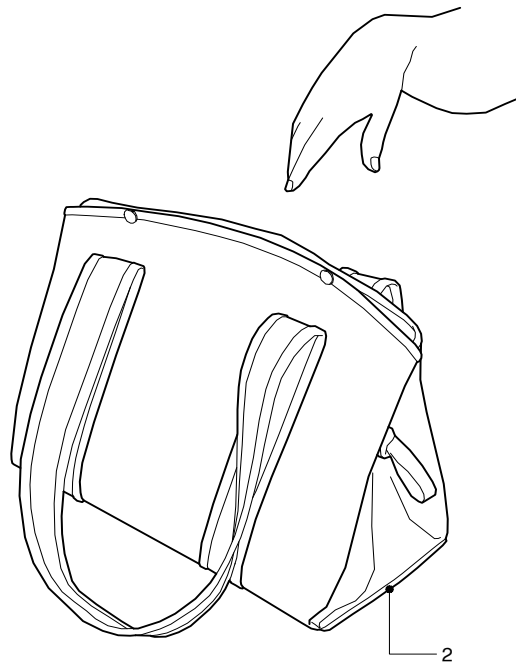

Figura 10

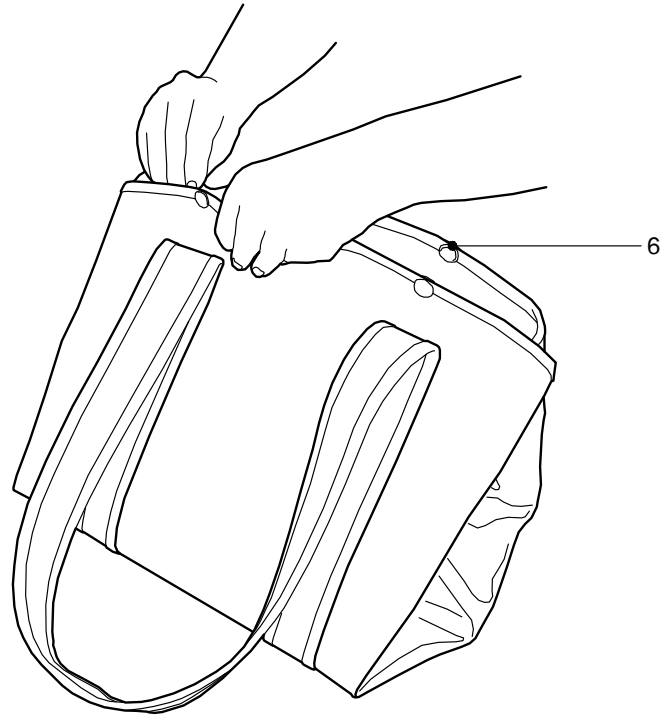

Figura 11

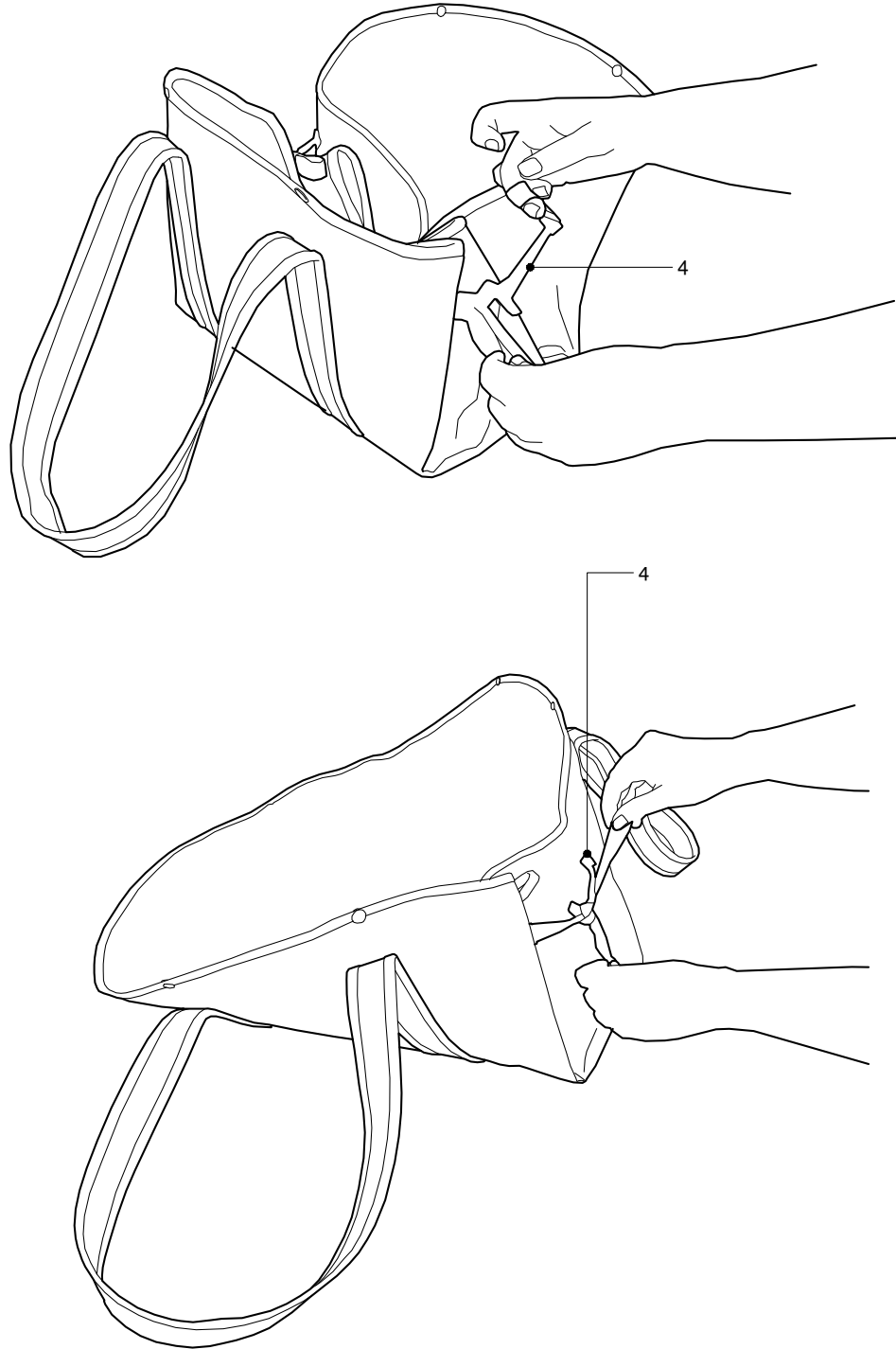
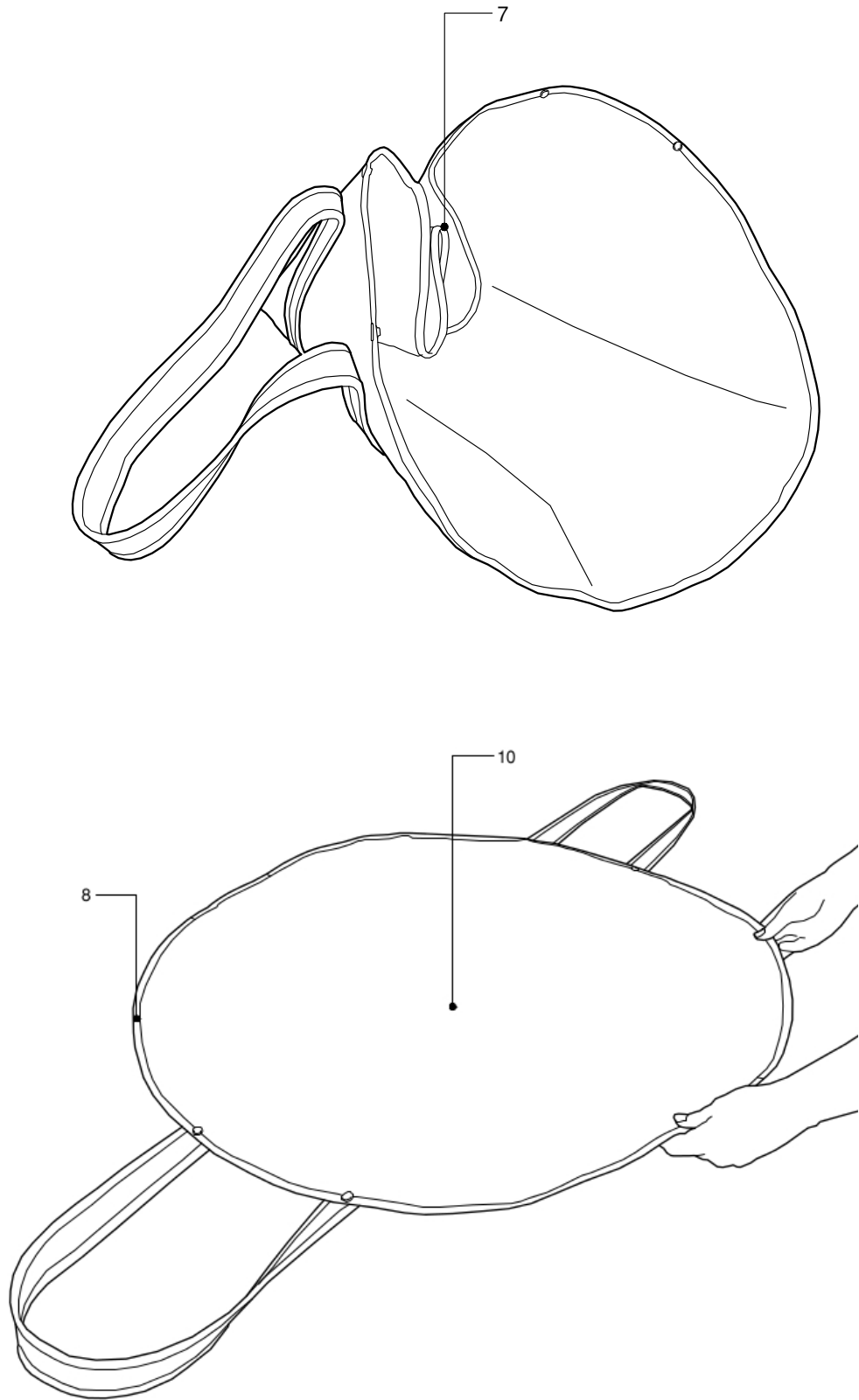
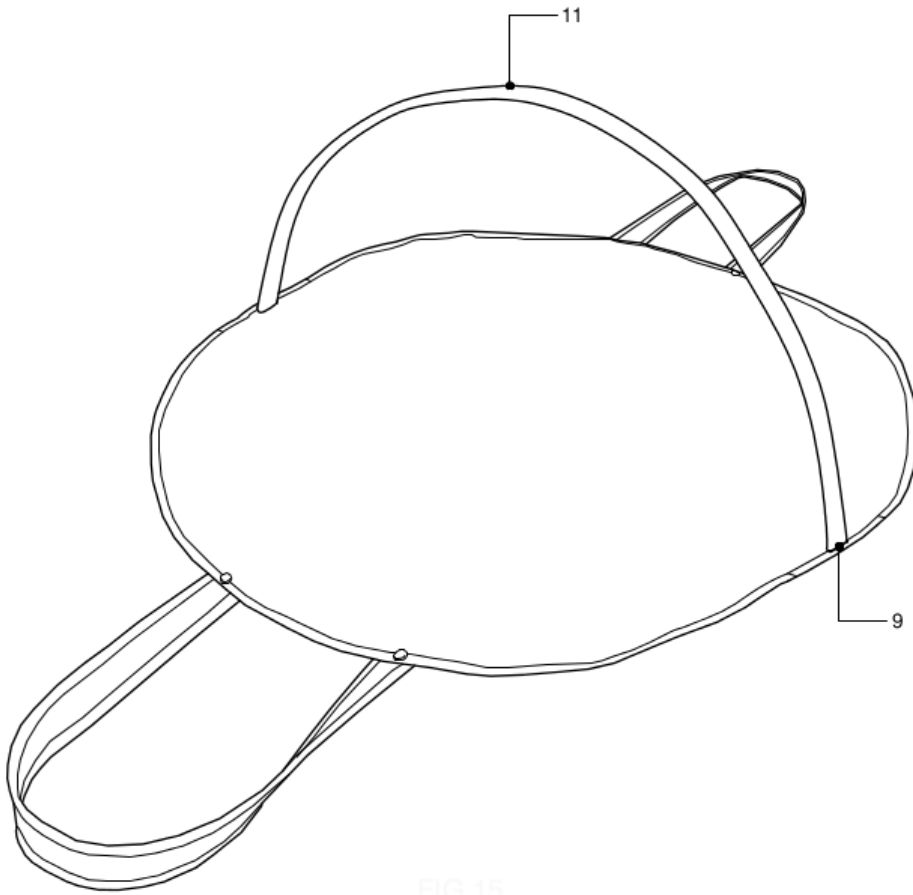

Figura 12