

19



OFICINA ESPAÑOLA DE
PATENTES Y MARCAS

ESPAÑA



11 Número de publicación: **1 178 308**

21 Número de solicitud: 201730185

51 Int. Cl.:

A47F 5/00 (2006.01)

12

SOLICITUD DE MODELO DE UTILIDAD

U

22 Fecha de presentación:

23.02.2017

43 Fecha de publicación de la solicitud:

09.03.2017

71 Solicitantes:

**TABERSEO, S.A. (100.0%)
AVDA. DEL PUERTO, 42 - BAJO
46023 VALENCIA ES**

72 Inventor/es:

TABERNERO, Laurent

74 Agente/Representante:

UNGRÍA LÓPEZ, Javier

54 Título: **ENVASE EXPOSITOR PARA SARTENES Y SIMILARES**

ES 1 178 308 U

ENVASE EXPOSITOR PARA SARTENES Y SIMILARES

DESCRIPCIÓN

5 **Objeto de la invención**

La presente invención se refiere a un envase expositor para sartenes y similares que comprende un cuerpo hueco con una estructura escalonada que proporciona una sujeción estable de un grupo de sartenes apiladas y también proporciona una protección contra la suciedad exterior de polvo y otros elementos externos que pudieran afectar indebidamente a las sartenes apiladas dentro del envase expositor de la invención. Por tanto, el objetivo de la invención es conseguir una sujeción estable de las sartenes dentro del envase expositor y también conseguir una protección contra la suciedad exterior y contra el deterioro de las sartenes.

15 **Problema técnico a resolver y antecedentes de la invención**

Actualmente es habitual ofrecer para la venta unidades individuales compuestas por un juego de sartenes de varios tamaños que están agrupadas y apiladas de mayor a menor, donde normalmente la sartén de mayor tamaño se sitúa en una zona inferior y la sartén de menor tamaño se sitúa en la parte más elevada.

20

En la actualidad la tendencia es a vincular las sartenes empleando cuerpos laminares de cartón que proporcionan una sujeción inestable y además no cubren adecuadamente las sartenes.

25

Por tanto estos medios de venta descritos no aseguran una buena estabilización del grupo de sartenes. Además ocultan el diseño o apariencia del producto para la venta y dichos medios de venta no son poco o nada higiénicos, ya que las sartenes quedan expuestas a inclemencias externas como el polvo y otros elementos externos, así como a la manipulación de personas que no vayan a comprar finalmente las sartenes.

30

Descripción de la invención

Con el fin de alcanzar los objetivos y evitar los inconvenientes mencionados en los apartados anteriores, la invención propone un envase expositor para sartenes y similares que comprende un cuerpo hueco que tiene una estructura escalonada formada por una base y una pared lateral; donde la base está situada en un plano opuesto a una

35

embocadura del cuerpo hueco

Dentro del cuerpo hueco se conforman varias cavidades configuradas para alojar partes de unos cuerpos principales de al menos algunas de las sartenes apiladas; donde dichos
5 cuerpos principales comprenden una configuración en forma de cazoleta.

La pared lateral del cuerpo hueco comprende una generatriz escalona, a la vez que dicha pared lateral está interrumpida por una abertura frontal de contorno cerrado que está configurada para que unos mangos de las sartenes asomen al exterior a través de dicha
10 abertura frontal.

La embocadura del cuerpo hueco está delimitada por un ala perimetral que está interrumpida por la abertura frontal; donde dicho ala perimetral tiene un perfil envolvente en forma de C configurado para adaptarse y abrazar a un reborde del cuerpo principal de
15 una sartén inferior situada en la parte más baja de un grupo de sartenes apiladas.

El cuerpo hueco incluye una solapa inferior que une unos extremos convergentes del ala perimetral que confluyen en una parte inferior de la abertura frontal; donde dicha solapa inferior constituye un elemento que cierra dicha abertura frontal por su parte más baja.
20

La abertura frontal que interrumpe la continuidad de la pared lateral del cuerpo hueco está delimitada por dos aletas colaterales y por una aleta superior unida a la base.

Por otro lado, las cavidades conformadas dentro del cuerpo hueco están delimitadas por
25 la base; y por porciones envolventes y porciones anulares que forman parte, unas y otras, de la pared lateral; donde las porciones anulares y base están ubicadas en planos que divergen hacia la zona donde está situada la abertura frontal.

El envase expositor de la invención proporciona una protección contra la suciedad exterior de polvo y otros elementos externos que pudieran afectar indebidamente a las
30 sartenes, de manera que el envase expositor proporciona una sujeción estable de las sartenes y también proporciona una protección contra la suciedad exterior y contra el deterioro de las sartenes.

A continuación para facilitar una mejor comprensión de esta memoria descriptiva y
35

formando parte integrante de la misma, se acompaña una serie de figuras en las que con carácter ilustrativo y no limitativo se ha representado el objeto de la invención.

Breve descripción de las figuras

5 **Figura 1.-** Muestra una vista en alzado del envase expositor para sartenes y similares, objeto de la invención.

Figura 2.- Muestra una vista en perfil del envase expositor.

Figura 3.- Muestra una vista en planta del envase expositor de la invención.

10 **Descripción de un ejemplo de realización de la invención**

Considerando la numeración adoptada en las figuras, el envase expositor para sartenes y similares comprende un cuerpo hueco 1 que tiene una estructura escalonada formada por una base 2, una pared lateral 3 y una embocadura 4 opuesta a la base 2; donde dicha pared lateral 3 comprende una generatriz escalonada; y donde dicha la pared lateral 3
15 está interrumpida por una abertura frontal 5 bordeada por dos aletas colaterales 5a y por una aleta superior 5b unida a la base 2..

Dentro del cuerpo hueco 1 se configura una sucesión cavidades 1a, 1b, 1c de diferentes tamaños, que son crecientes de abajo hacia arriba. Dichas cavidades 1a, 1b, 1c del
20 cuerpo hueco 1 están configuradas para alojar en su interior unos cuerpos principales 6a (en forma de cazoleta) de unas sartenes 6 apiladas de abajo hacia arriba de forma creciente; donde unos mangos 6b de las sartenes asoman al exterior a través de la abertura frontal 5 ubicada en la pared lateral 3 del cuerpo hueco 1; destacándose una sartén superior que tiene el tamaño menor y una sartén inferior que tiene el tamaño
25 mayor de todas las sartenes 6 apiladas.

Con esta disposición descrita y durante la aplicación del envase expositor de la invención, unas partes perimetrales de unas paredes laterales de los cuerpos principales 6a de las distintas sartenes 6 apiladas con excepción de la sartén inferior, están encajadas dichas
30 partes perimetrales dentro de las distintas cavidades 1a, 1b, 1c del cuerpo hueco 1; donde el cuerpo principal 6a de la sartén superior de menor tamaño está encajado dentro de la cavidad 1a delimitada por su parte superior a través de la base 2 del cuerpo hueco.

La embocadura 4 del cuerpo hueco 1 está delimitada por un ala perimetral 7 que está
35 interrumpida por la abertura frontal 5; donde dicho ala perimetral 7 tiene un perfil

envolvente en forma de C configurado para adaptarse y abrazar a un reborde 8 del cuerpo principal 6a de la sartén inferior de mayor tamaño.

5 El cuerpo hueco 1 incluye una solapa inferior 9 que une unos extremos convergentes del ala perimetral 7 que confluyen en una parte inferior de la abertura frontal 5, de forma que dicha solapa 9 constituye un elemento que cierra dicha abertura frontal 5 por su parte más baja.

10 Las cavidades conformadas dentro del cuerpo hueco 1 están delimitadas por la base 2; y por porciones envolventes y porciones anulares que forman parte, unas y otras, de la pared lateral 3; donde las porciones anulares y base 2 están ubicadas en planos que divergen hacia la zona donde está situada la abertura frontal 5.

15 En la realización que se muestra en las figuras, la solución adoptada es realmente sencilla, ya que esencialmente consiste en el cuerpo hueco 1 moldeado en material termoplástico, que incluye las cavidades 1a, 1b, 1c que se adaptan al perímetro de los diferentes cuerpos principales 6a de las sartenes 6.

20 A través de la abertura frontal 5 salen al exterior los mangos de las sartenes 6, y la solapa inferior 9 se coloca por debajo del mango 6b de la sartén inferior como elemento de retención con respecto a dicho mango 6b de la sartén inferior 6.

Preferentemente el envase expositor se fabricará con un material plástico transparente pero no se descarta emplear materiales tintados o incluso otros materiales no poliméricos.

25

Igualmente este tipo de envase expositor puede aplicarse a otros recipientes, como son cacerolas, asadores de geometría cuadrangular, etc.

REIVINDICACIONES

1.- Envase expositor para sartenes y similares, caracterizado por que:

- comprende un cuerpo hueco (1) que tiene una estructura escalonada formada por una base (2) y una pared lateral (3); donde la base (2) está situada en un plano opuesto a una embocadura (4) del cuerpo hueco (1); y donde dentro del cuerpo hueco (1) se conforman varias cavidades configuradas para alojar partes de unos cuerpos principales (6a) de al menos algunas de las sartenes (6) apiladas;
- la pared lateral (3) del cuerpo hueco (1) comprende una generatriz escalonada;
- la pared lateral (3) del cuerpo hueco (1) está interrumpida por una abertura frontal (5).

2.- Envase expositor para sartenes y similares, según la reivindicación 1, caracterizado por que la embocadura (4) del cuerpo hueco (1) está delimitada por un ala perimetral (7) que está interrumpida por la abertura frontal (5); donde dicho ala perimetral (7) tiene un perfil envolvente en forma de C configurado para adaptarse y abrazar a un reborde (8) del cuerpo principal (6a) de una sartén inferior situada en la parte más baja de las sartenes (6) apiladas.

3.- Envase expositor para sartenes y similares, según la reivindicación 2, caracterizado por que el cuerpo hueco (1) incluye una solapa inferior (9) que une unos extremos convergentes del ala perimetral (7) que confluyen en una parte inferior de la abertura frontal (5); donde dicha solapa inferior (9) constituye un elemento que cierra dicha abertura frontal (5) por su parte más baja.

4.- Envase expositor para sartenes y similares, según una cualquiera de las reivindicaciones anteriores, caracterizado por que la abertura frontal (5) que interrumpe la continuidad de la pared lateral (3) del cuerpo hueco (1) está delimitada por dos aletas colaterales (5a) y por una aleta superior (5b) unida a la base (2).

5.- Envase expositor para sartenes y similares, según una cualquiera de las reivindicaciones anteriores, caracterizado por que las cavidades conformadas dentro del cuerpo hueco (1) están delimitadas por la base (2); y por porciones envolventes y porciones anulares que forman parte, unas y otras, de la pared lateral (3); donde las porciones anulares y base (2) están ubicadas en planos que divergen hacia la zona donde está situada la abertura frontal (5).

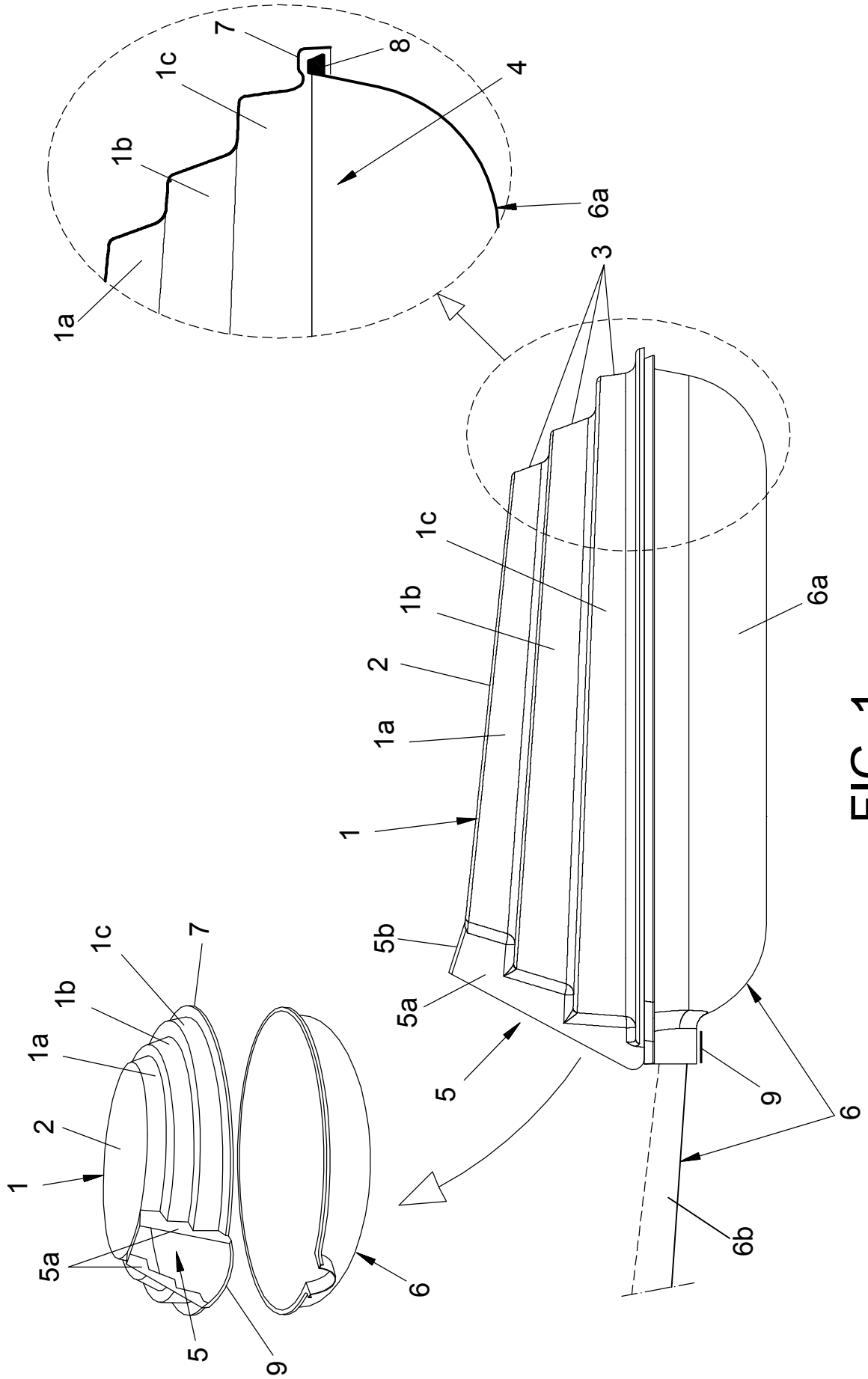

FIG. 1

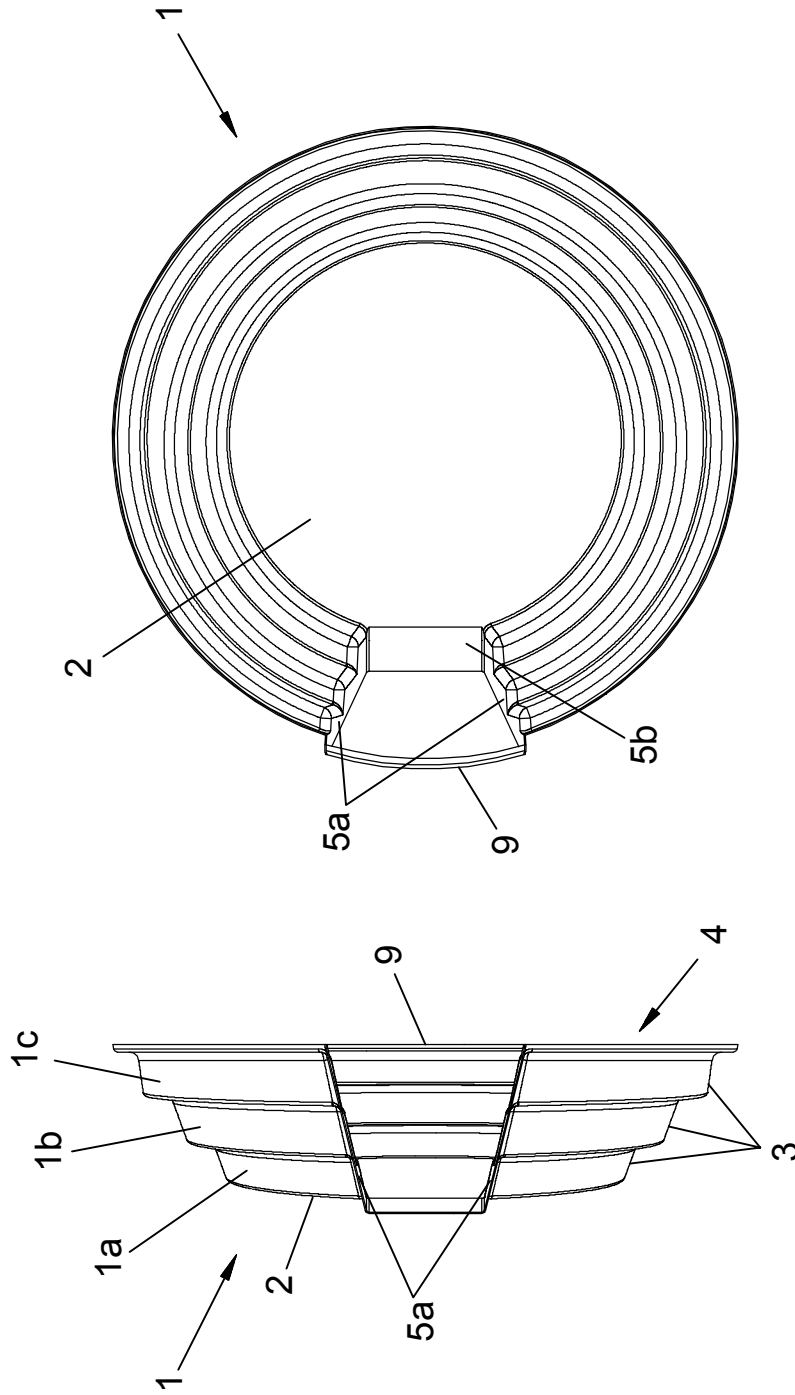

FIG. 3

FIG. 2