

19



OFICINA ESPAÑOLA DE
PATENTES Y MARCAS

ESPAÑA



11 Número de publicación: **1 184 289**

21 Número de solicitud: 201730573

51 Int. Cl.:

A47B 27/00 (2006.01)

12

SOLICITUD DE MODELO DE UTILIDAD

U

22 Fecha de presentación:

16.05.2017

43 Fecha de publicación de la solicitud:

31.05.2017

71 Solicitantes:

**CORDOVEZ SÁNCHEZ, Josefa Olaya (100.0%)
URB. EL MOLINO, 27
38800 San Sebastián de la Gomera (Sta. Cruz de
Tenerife)**

72 Inventor/es:

CORDOVEZ SÁNCHEZ, Josefa Olaya

74 Agente/Representante:

DEL VALLE VALIENTE, Sonia

54 Título: **SOPORTE PARA LA REALIZACIÓN DE MANUALIDADES**

ES 1 184 289 U

SOPORTE PARA LA REALIZACION DE MANUALIDADES

DESCRIPCIÓN

5

OBJETO DE LA INVENCION

La presente invención se refiere a un soporte para la realización de manualidades.

10

ANTECEDENTES DE LA INVENCION

En la actualidad, la realización de manualidades tales como pintura, o escultura o grabado en plano se realiza en un caballete, donde se apoya el lienzo a pintar o el soporte a grabar.

15

El problema consiste en que el caballete es un objeto que ocupa un espacio considerable y tiene un elevado coste en comparación con el soporte de la invención.

DESCRIPCIÓN DE LA INVENCION

20

El soporte para la realización de manualidades de la invención tiene una constitución que soluciona el problema planteado, ya que tiene un tamaño reducido que permite la fijación fácil sobre una mesa y es muy económico.

25

De acuerdo con la invención, el soporte comprende una plancha (esto es, un cuerpo con dimensiones en plano considerablemente superiores a su espesor) provista en su cara anterior de, al menos, un tope extremo superior, y en su cara posterior de, al menos, un tope extremo inferior.

30

Eso permite hacer manualidades sobre cualquier mesa y no tener que utilizar un caballete.

En el presente documento, como tope extremo superior se indica que se encuentra situado en la parte superior o más alejada al usuario de la cara anterior de la plancha (la cara donde se ubica el lienzo o manualidad), mientras que como tope extremo inferior se indica que se

encuentra situado en la parte inferior o más cercana al usuario de la cara posterior de la plancha.

DESCRIPCIÓN DE LOS DIBUJOS

5

La figura 1.-Muestra una vista desde un ángulo superior del soporte de la invención.

La figura 2.-Muestra una vista desde un ángulo inferior del soporte de la invención.

10 La figura 3.-Muestra una vista desde un ángulo superior del soporte de la invención colocado en el borde de una mesa.

La figura 4.-Muestra una vista similar a la de la figura 3, con una manualidad colocada en el soporte.

15

REALIZACIÓN PREFERENTE DE LA INVENCION

El soporte (1) para la realización de manualidades de la invención comprende una plancha (2) provista en su cara anterior (20) de, al menos, un tope extremo superior (3), y en su cara posterior (21) de, al menos, un tope extremo inferior (4).

20

De esta forma el tope extremo inferior (4) del soporte (1) sirve para apoyar en el borde (10) inferior de una mesa inmovilizando su desplazamiento hacia adelante (ver fig 3), mientras que la manualidad (11) queda retenida por su parte superior por el tope extremo superior (3) como se ve en la fig 4.

25

Idealmente la plancha (2) tiene forma cuadrangular, ya que sirve para trabajar con manualidades (11) y lienzos cuadrangulares, que es el formato usual.

30 Por su parte, los topes (3, 4) se encuentran preferentemente configurados por unos listones que abarcan la anchura completa de la plancha (2), listones en recto aprovechando la forma cuadrangular de la plancha (2).

Preferentemente la plancha (2) y/o los topes (3, 4) se encuentran materializados en madera,

debido a la facilidad de fabricación y economía del material. En este caso los topes (3, 4) se encuentran unidos a la plancha (2) mediante tornillos (5), uniones de carpintero (colas de milano, tetones de madera, engalletados, etc), y/o colas o pegamentos.

- 5 Descrita suficientemente la naturaleza de la invención, se indica que la descripción de la misma y de su forma de realización preferente debe interpretarse de modo no limitativo, y que abarca la totalidad de las posibles variantes de realización que se deduzcan del contenido de la presente memoria y de las reivindicaciones.

REIVINDICACIONES

- 5 1.-Soporte (1) para la realización de manualidades **caracterizado porque** comprende una plancha (2) provista en su cara anterior (20) de, al menos, un tope extremo superior (3), y en su cara posterior (21) de, al menos, un tope extremo inferior (4).
- 2.-Soporte (1) para la realización de manualidades según reivindicación 1 **caracterizado porque** la plancha (2) tiene forma cuadrangular.
- 10 3.-Soporte (1) para la realización de manualidades según reivindicación 2 **caracterizado porque** los topes (3, 4) se encuentran configurados por unos listones que abarcan la anchura completa de la plancha (2).
- 15 4.-Soporte (1) para la realización de manualidades según cualquiera de las reivindicaciones anteriores **caracterizado porque** la plancha (2) y/o los topes (3, 4) se encuentran materializados en madera.
- 20 5.-Soporte (1) para la realización de manualidades según reivindicación 4 **caracterizado porque** los topes (3, 4) se encuentran unidos a la plancha (2) mediante: tornillos (5), uniones de carpintero, y/o colas o pegamentos.

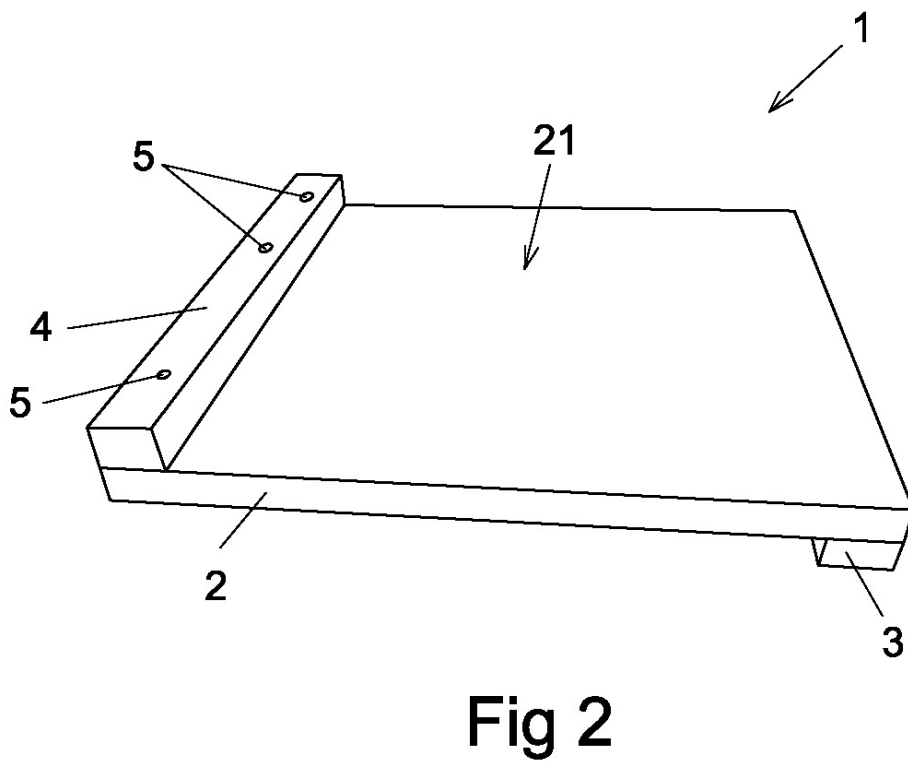
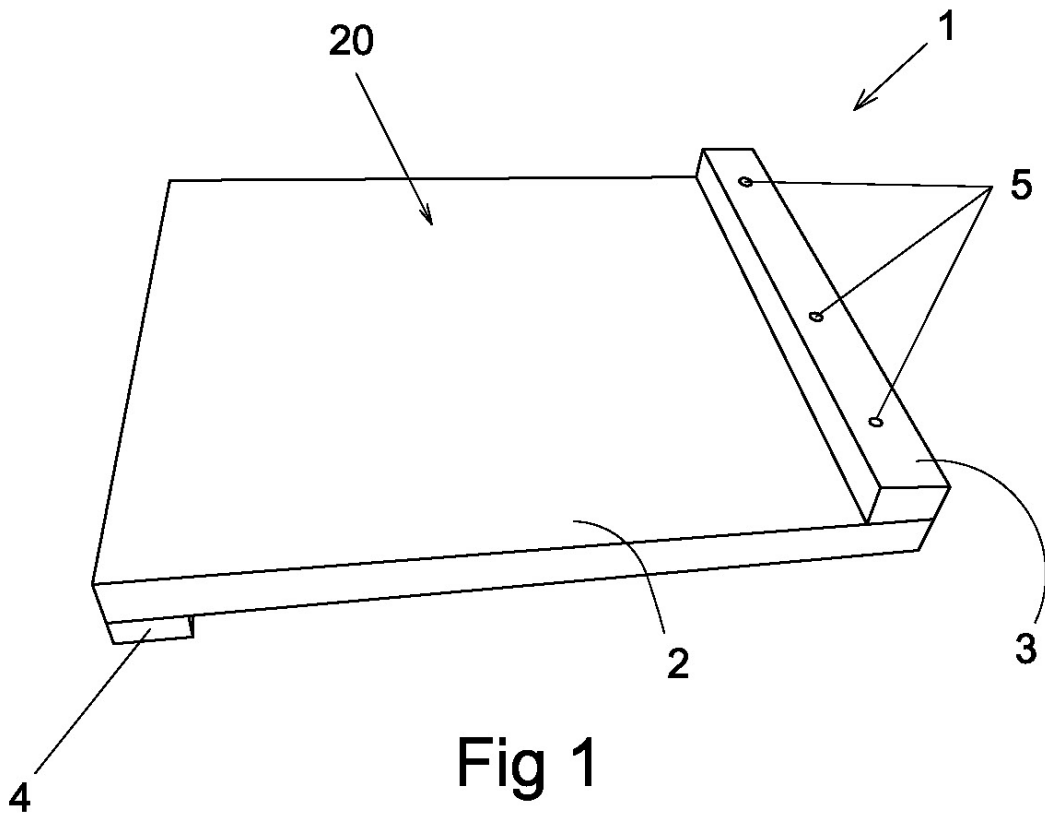

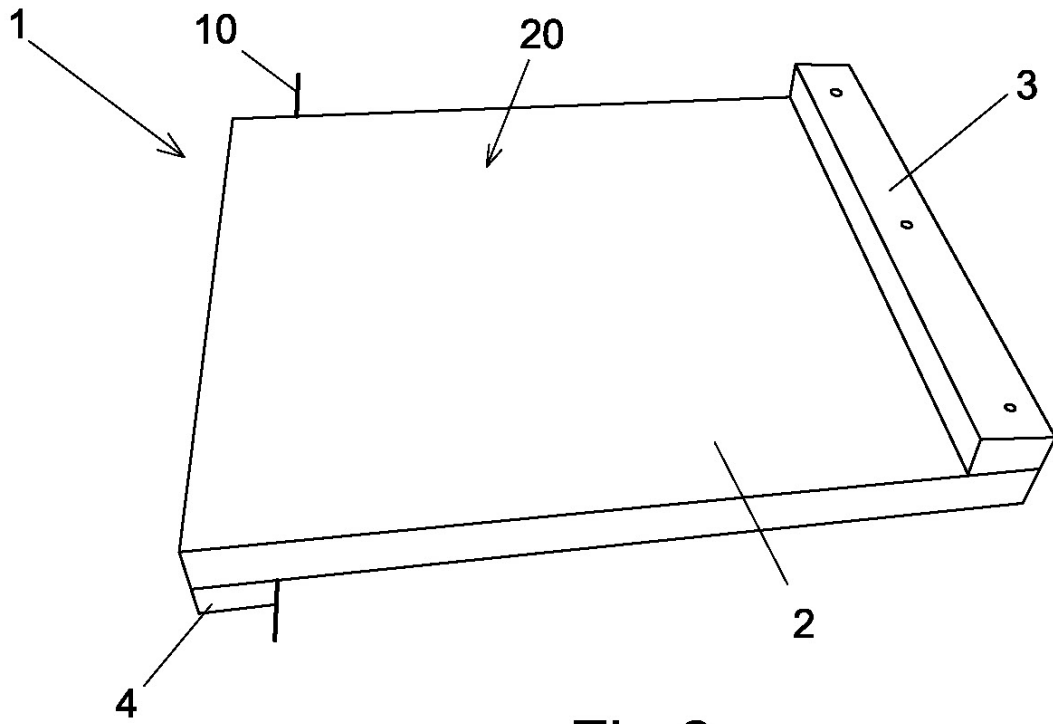

Fig 3

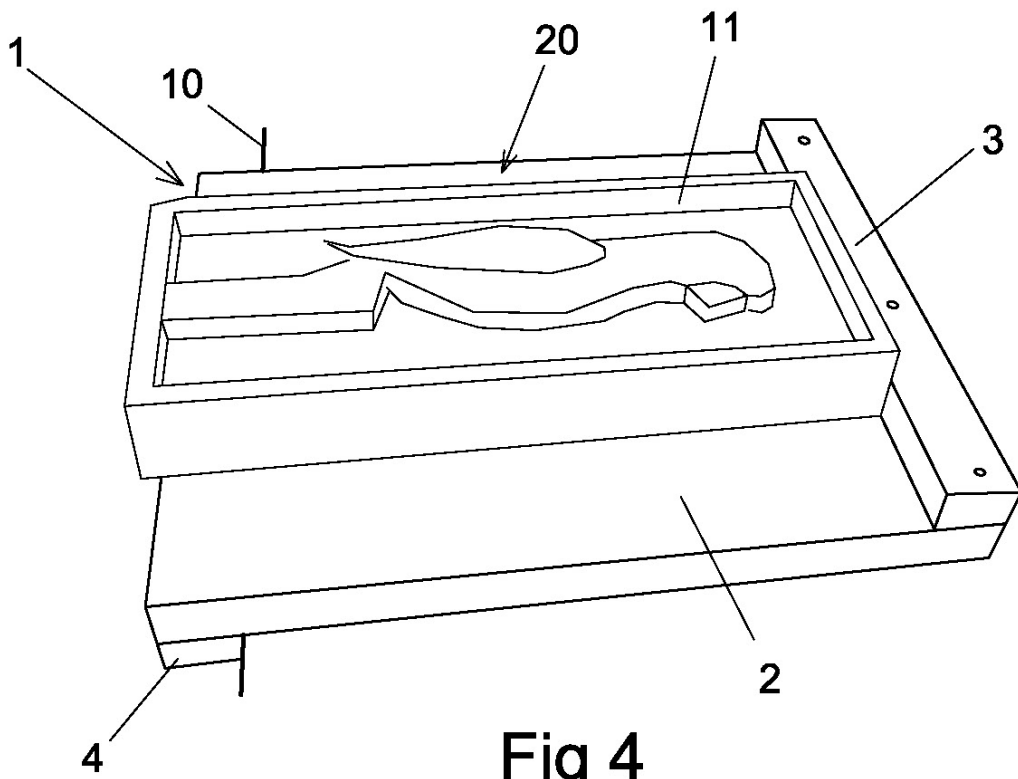

Fig 4