

19



OFICINA ESPAÑOLA DE
PATENTES Y MARCAS

ESPAÑA



11 Número de publicación: **1 189 810**

21 Número de solicitud: 201730893

51 Int. Cl.:

A47K 10/02 (2006.01)

A45C 3/10 (2006.01)

A45F 4/02 (2006.01)

12

SOLICITUD DE MODELO DE UTILIDAD

U

22 Fecha de presentación:

26.07.2017

43 Fecha de publicación de la solicitud:

11.08.2017

71 Solicitantes:

ALVARO DURAN, Luis Antonio (100.0%)
CALLE CASTILLO DE AREVALO, 11 - PORTAL 13
- BAJO D
28232 LAS ROZAS (Madrid), ES

72 Inventor/es:

ALVARO DURAN, Luis Antonio

74 Agente/Representante:

ISERN JARA, Nuria

54 Título: **TOALLA TRANSFORMABLE EN BOLSO**

ES 1 189 810 U

DESCRIPCIÓN

Toalla transformable en bolso

Campo de la invención

5 La presente invención se refiere en general a una toalla que se puede transformar en una bolsa o bolso para ubicar, no solo la propia toalla en su interior, sino otros objetos, dando lugar un bolso de moda.

Antecedentes de la invención

10 Entre los artículos utilizados para tomar el baño o ducha se encuentra la toalla, que además puede tener unas dimensiones grandes, lo que implica que, para su transporte, por ejemplo, a la playa o piscina, se necesite un bolso o bolsa de tamaño grande donde también tengan cabida otros objetos o artículos.

Descripción de la invención

15 Es necesario ofrecer una alternativa al estado de la técnica que cubra las lagunas encontradas en la misma y, por tanto, al contrario que las soluciones existentes, la presente invención se centra en proporcionar una toalla transformable en bolso (100) que está formado por las siguientes piezas de tejido:

- un cuerpo principal (101),
- una pieza complemento (102) y
- un cuerda o cinta dispuesta para ser unas asas (106),

20 Donde el ancho de cuerpo de principal (101) es igual al ancho de la pieza complemento (102).

Donde el largo de la pieza complemento (102) es inferior al largo del cuerpo principal (101).

Donde dicho cuerpo principal (101) tiene un dobladillo (106) en uno de los laterales cortos.

25 Donde dicha pieza complemento (102) tiene un dobladillo (106) en uno de los laterales que tiene el mismo ancho que el cuerpo principal (101).

Donde dicha pieza complemento (102) está superpuesta y unida a dicho cuerpo principal

(101) de tal forma que quedan alineados y superpuestos dichos dobladillos (106).

Donde dicha unión se realiza por los tres lados de dicha pieza complemento (102) donde no está el dobladillo (106), de tal forma que se forma un bolsillo interior (105) entre dicho cuerpo principal (101) y dicha pieza complemento (102).

5 Donde dicha cuerda o cinta está pasada por dentro de dichos dobladillos (103) formando dichas asas (106), de tal forma que, cuando se enrolla la parte del cuerpo de principal (101) no superpuesta a la pieza complemento (102) y se traen las asas (106) hacia esa parte del cuerpo principal enrollado (101), este cuerpo (101) queda en el interior dicho bolsillo interior (105).

10 Como se puede observar, esta toalla, de una forma fácil se convierte en un bolso o bolsa con asas que puede utilizarse para poner en el hombro o como mochila, con solo enrollar la parte más usada como toalla e introducirla en la parte de complemento a modo de bolsillo que cuenta con las asas, que, al tirar de ellas, cierra la abertura del bolso y se puede transportar de forma cómoda.

15 **Breve descripción de las figuras**

Las anteriores y otras ventajas y características se entenderán más completamente a partir de la siguiente descripción detallada de realizaciones, con referencia a las siguientes figuras, que deben considerarse de una manera ilustrativa y no limitativa.

20 Figura 1. Muestra una vista superior con las tres las piezas que forman la toalla transformable en bolso (100), por un el cuerpo principal (101), por otro el complemento (102) y finalmente una cuerda o cinta para hacer de asas y cerrar el bolso.

Figura 2. Muestra una vista superior de esas dos de las piezas de la toalla transformable en bolso (100), el cuerpo principal (101) y el complemento (102), con la zona de dobladillo (103) por donde se introduce el asa (106).

25 Figura 3. Muestra una vista superior de esas dos de las piezas de la toalla transformable en bolso (100), el cuerpo principal (101) y el complemento (102), donde la pieza complemento (102) va sobrepuesta en el cuerpo principal (101).

30 Figura 4. Muestra una vista inferior de la toalla transformable en bolso (100) donde solo se observa el cuerpo principal (101) ya que el complemento (102) va cosido por la otra cara y solo se aprecia dicha costura (104).

Figura 5. Muestra una vista frontal de la toalla transformable en bolso (100) donde se aprecia el hueco interior que queda entre el cuerpo principal (101) y el complemento (102) una vez cosidos.

Figura 6. Muestra una vista superior de la toalla transformable en bolso (100) donde se aprecia el asa (106) y el lugar por donde hay que introducirla, es decir, el dobladillo (103) realizado tanto en el cuerpo principal (101) como en el complemento (102).

Figura 7. Muestra una vista superior de la toalla transformable en bolso (100) donde se aprecia el asa (106) ya introducida en el dobladillo (103).

Figura 8. Muestra una vista superior de la toalla transformable en bolso (100) donde se aprecia el inicio de la operación del paso de toalla a bola, es decir, se enrolla la toalla o parte del cuerpo principal (101) no cosida a la pieza complemento (102).

Figura 9. Muestra una vista superior de la toalla transformable en bolso (100) donde se ha enrollado toda la toalla o parte del cuerpo principal (101) no cosida a la pieza complemento (102).

Figura 10. Muestra una vista superior de la toalla transformable en bolso (100) donde se aprecia cómo, una vez enrollada la toalla, hay que desplazar la zona las asas hasta la costura enfrentada que une la pieza complemento (102) con el cuerpo principal (101) y por tanto la toalla o cuerpo principal (101) enrollada queda en el interior del bolsillo.

Figura 11. Muestra una vista de la toalla transformable en bolso (100) donde, una que se tiene la transformación en bolso, se puede tirar de las asas para cerrar el bolsillo.

Descripción detallada de la invención

Como se ha indicado, la presente invención se refiere a una toalla transformable en bolso (100), un bolso de moda.

Como se muestra en figura 1, la toalla transformable en bolso (100) está formada por tres piezas, por un lado, un cuerpo principal (101), por otro una pieza complemento (102) y por otro una cuerda o cinta para hacer de asas (106) y cerrar el bolso (100).

Tanto el cuerpo principal (101) como el complemento (102) pueden estar realizados en cualquier tejido y color, siendo el más habitual el tipo de tejido utilizado en la elaboración de toallas ya que permite realizar mejor su función principal, la de secar. En todo caso, ambas piezas (101 y 102) no tienen porque ser del mismo tejido y, por ejemplo, la pieza

complemento (102), puede ser de un tejido más impermeable.

El tamaño del cuerpo principal (101) y del complemento (102) puede ser cualquier, aunque el ancho del complemento (102) es igual al ancho del cuerpo principal (101) y el largo tiene que ser menor. Una relación adecuada o proporcionada para el propósito de esta invención, es decir, tener un bolso a partir de una toalla, es que el largo del complemento (102) sea aproximadamente un tercio del largo del cuerpo principal (101).

Tanto el cuerpo principal (101) como el complemento (102), como se observa en la figura 2, cuentan con un dobladillo (103), en cuyo interior irá el asa (106). El dobladillo en ambas piezas (101 y 102) se sitúa en uno de los laterales y concretamente en uno de los laterales cortos en el caso del cuerpo principal (101)

La pieza complemento (102) se sitúa sobre el cuerpo principal (101), alineándose y superponiéndose los dobladillos de ambas piezas (101 y 102), tal y como muestra la figura 3. Ambas piezas (101 y 102) se unen por los bordes de la pieza complemento (102), exceptuando por el que se ha realizado el dobladillo (103). Dicha unión será de forma preferida cosida.

Cuando están unidas ambas piezas (101 y 102), en la vista inferior, tal y como se observa en la figura 4, solo se verían las costuras o unión en el cuerpo principal (101). Todo ello permite crear una zona hueca o bolsillo interior (105) entre ambas piezas, tal y como se observa en la figura 5.

La cuerda o cinta que forma el asa (106) se introduce por los dobladillos (103) de ambas piezas (101 y 102), como se muestra en las figuras 6 y 7, quedando así conformada la toalla que se transforma en bolso (100).

Dicha transformación, según se muestra en las figuras 9 y 10, se consigue enrollado la parte cuerpo principal (101) no unida a la pieza complemento (102) en dirección hacia esta hasta la costura próxima (103), tal y como muestra la figura 8. Una vez enrollado el cuerpo principal (101) se llevan las asas (106) hacia la zona del cuerpo principal (101) enrollado, quedando dicho cuerpo (101) enrollado, por tanto, dentro del bolsillo (105) formado entre cuerpo principal (101) y complemento (102).

Si que quiere cerrar el bolso con la toalla o cuerpo principal (101) en el interior, solo hay que tirar de las asas (106) quedando el dobladillo (106) fruncido, tal y como se observa en la figura 11.

REIVINDICACIONES

1. Toalla transformable en bolso (100) **caracterizada** porque está formado por las siguientes piezas de tejido:

- 5
- un cuerpo principal (101),
 - una pieza complemento (102) y
 - un cuerda o cinta dispuesta para ser unas asas (106),

10 donde el ancho de cuerpo de principal (101) es igual al ancho de la pieza complemento (102), donde el largo de la pieza complemento (102) es inferior al largo del cuerpo principal (101), donde dicho cuerpo principal (101) tiene un dobladillo (106) en uno de los laterales cortos, donde dicha pieza complemento (102) tiene un dobladillo (106) en uno de los laterales que tiene el mismo ancho que el cuerpo principal (101), donde dicha pieza complemento (102) está superpuesta y unida a dicho cuerpo principal (101) de tal forma que quedan alineados y superpuestos dichos dobladillos (106), donde dicha unión se realiza por los tres lados de dicha pieza complemento (102) donde no está el dobladillo (106), de tal forma que se forma un bolsillo interior (105) entre dicho cuerpo principal (101) y dicha pieza complemento (102), donde dicha cuerda o cinta está pasada por dentro de dichos dobladillos (106) formando dichas asas (106), de tal forma que, cuando se enrolla la parte del cuerpo de principal (101) no superpuesta a la pieza complemento (102) y se traen las asas (106) hacia esa parte del cuerpo principal enrollado (101), este cuerpo (101) queda en el interior dicho bolsillo interior (105).

- 25 2. Toalla transformable en bolso (100) según la reivindicación 1 **caracterizada** porque cuando se tira de dichas asas (106) los dobladillos (106) se fruncen y bolsillo (105) se cierra.

3. Toalla transformable en bolso (100) según la reivindicación 1 **caracterizada** porque el largo de dicha pieza complemento (102) es aproximadamente un tercio del largo del cuerpo principal (101).

- 30 4. Toalla transformable en bolso (100) según la reivindicación 1 **caracterizada** porque la unión entre dicha pieza complemento (102) y dicho cuerpo principal (101) es mediante cosido.

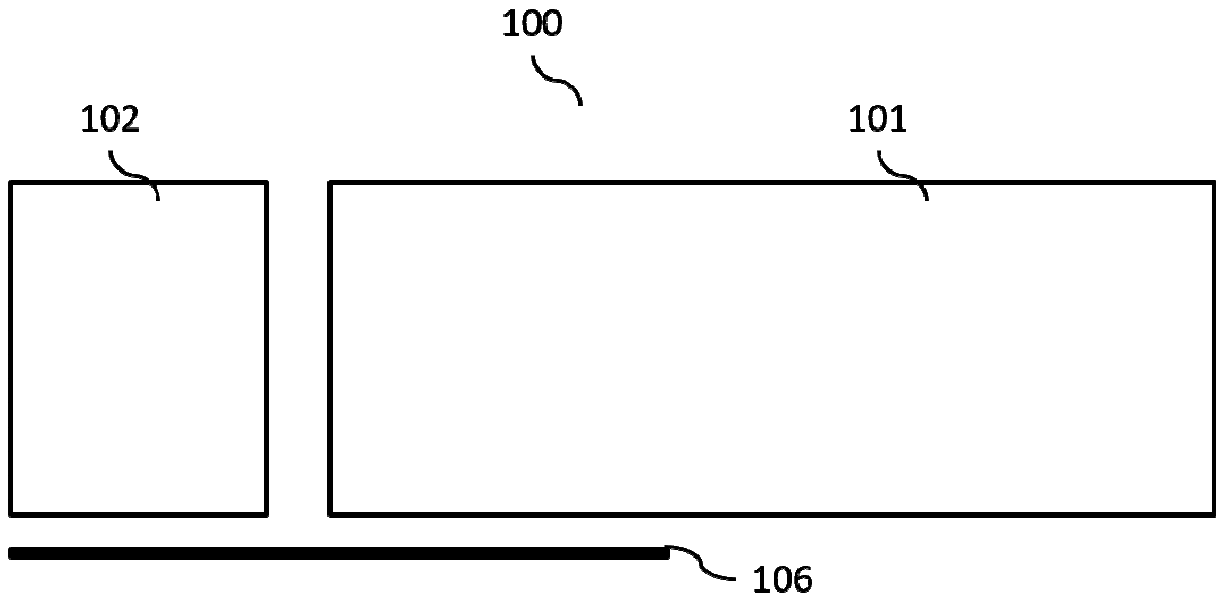

Figure 1

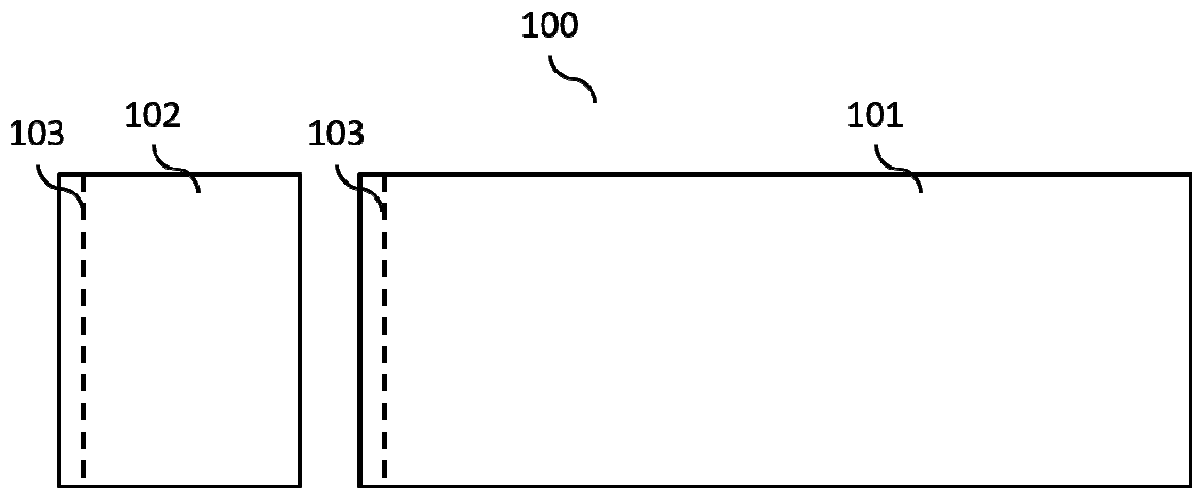

Figure 2



Figura 3



Figura 4

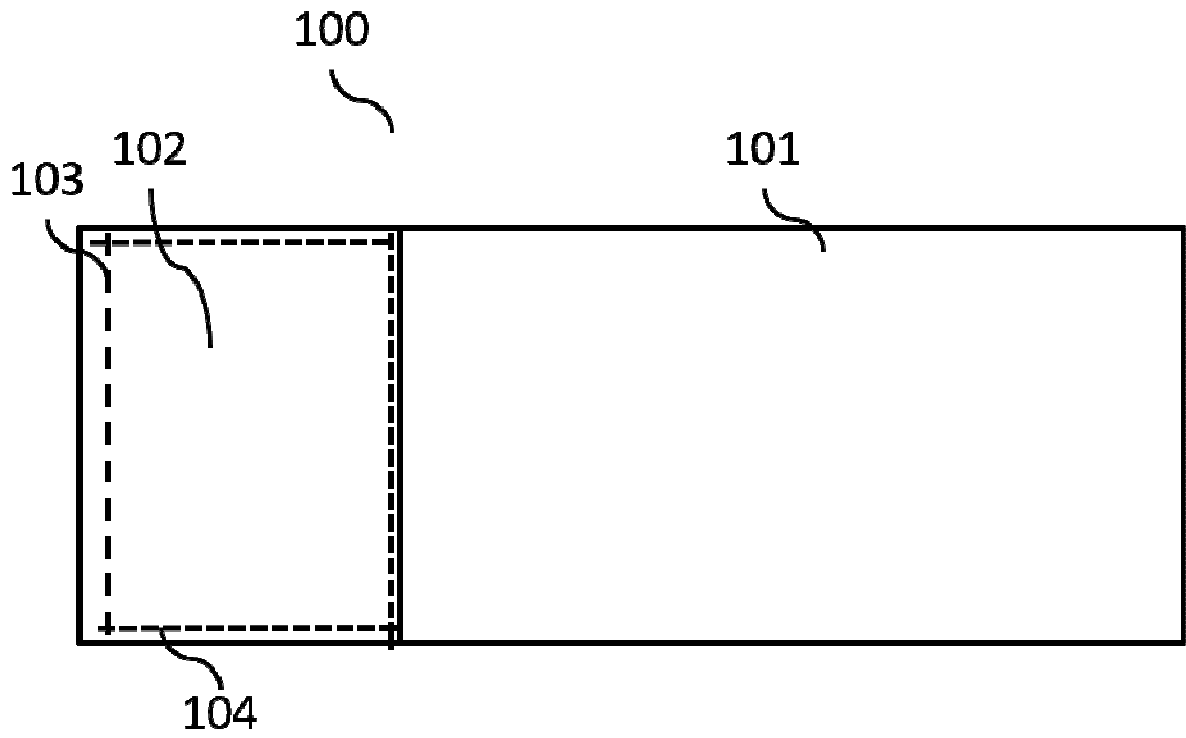

Figura 5

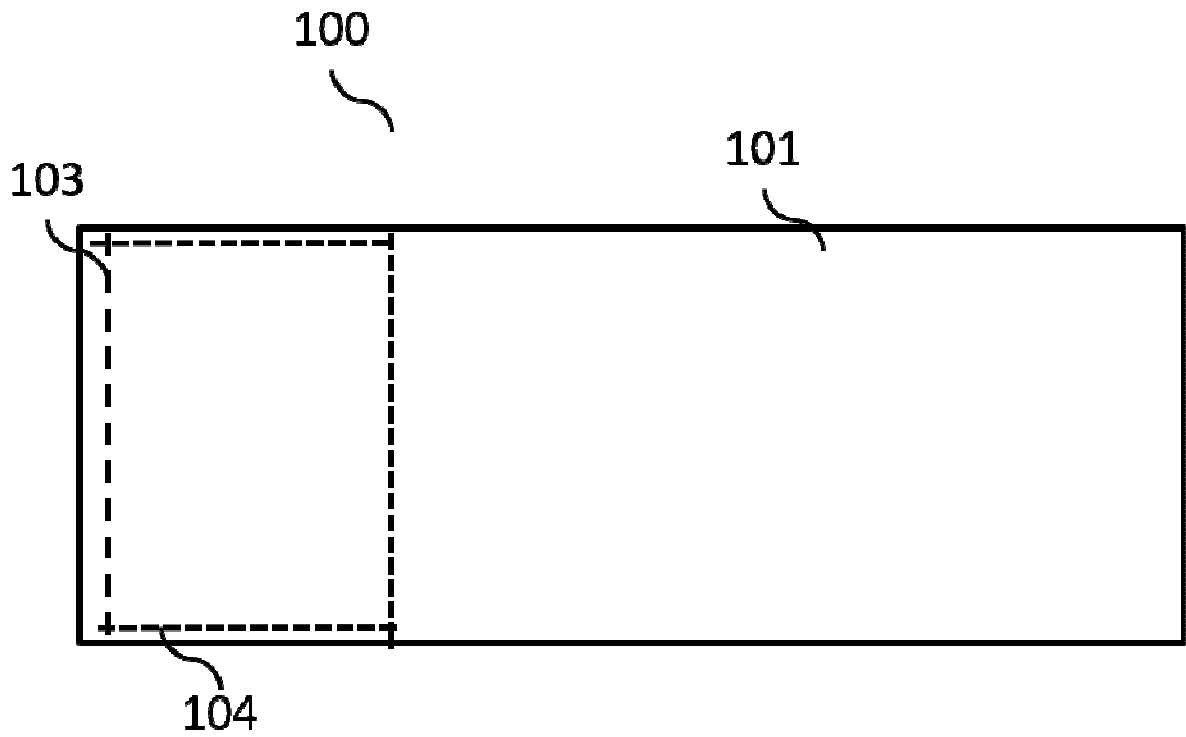

Figura 6

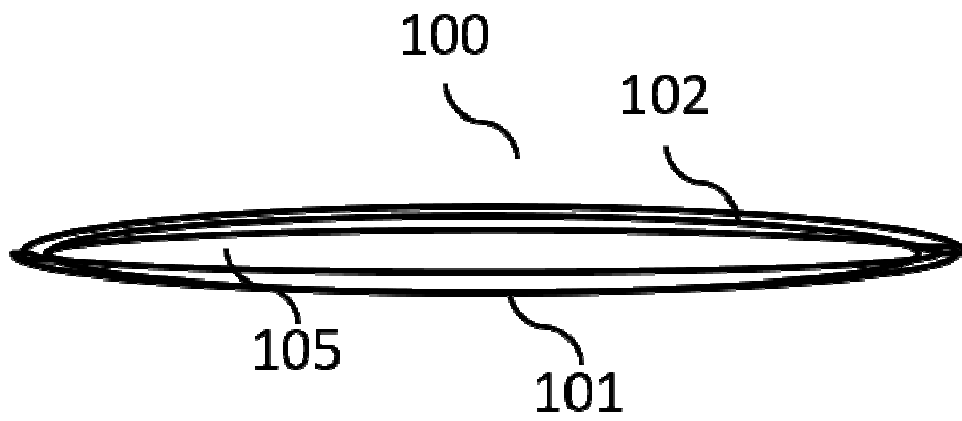

Figura 7

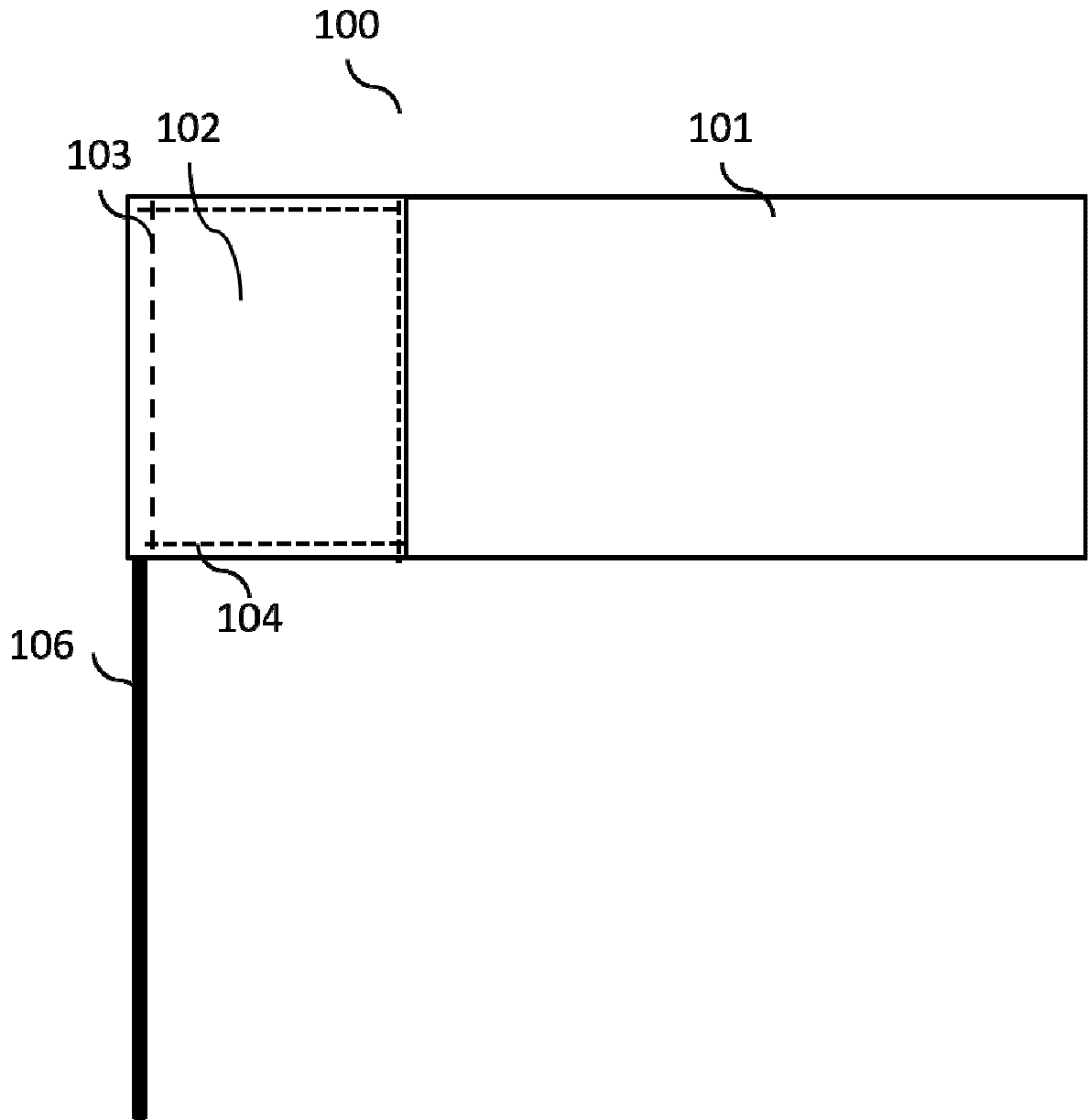

Figura 8

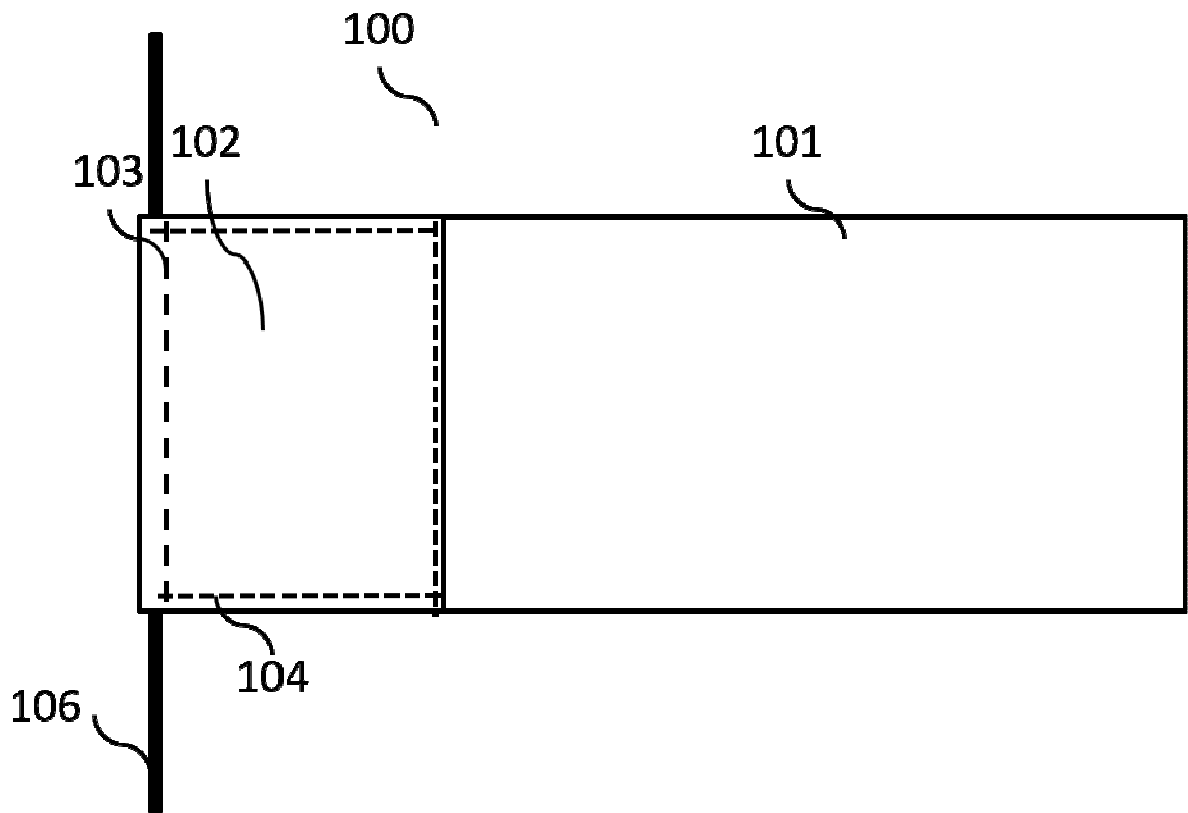

Figura 9

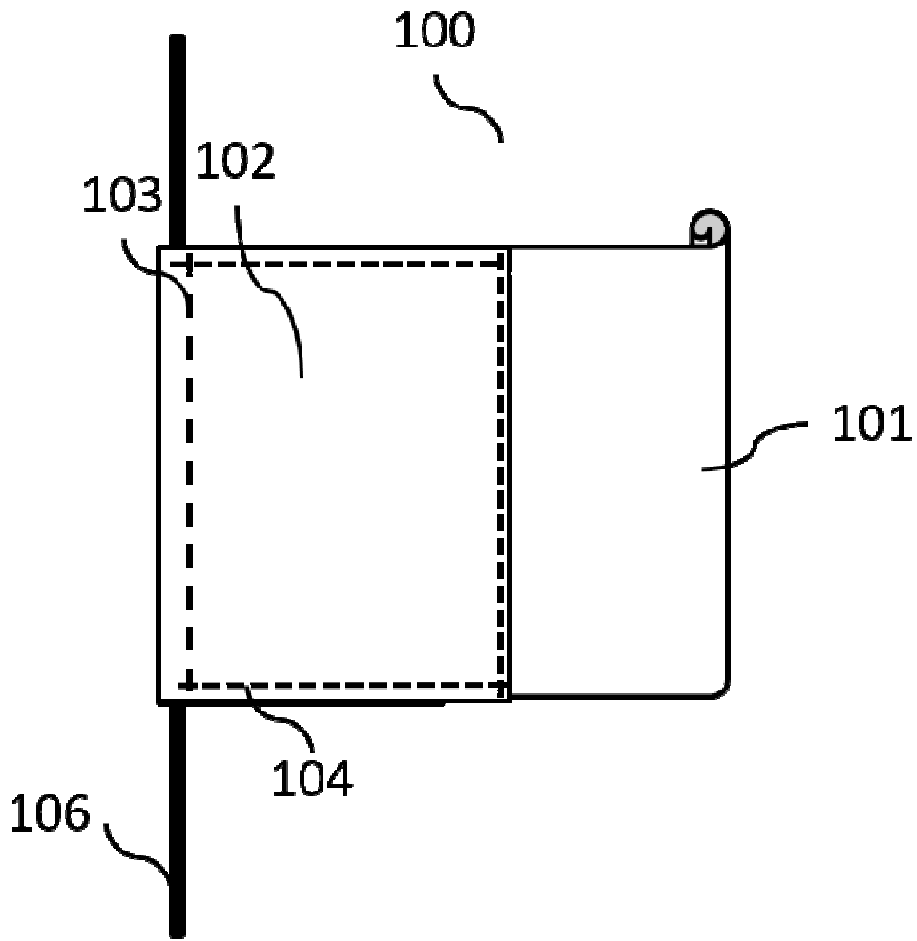

Figura 10

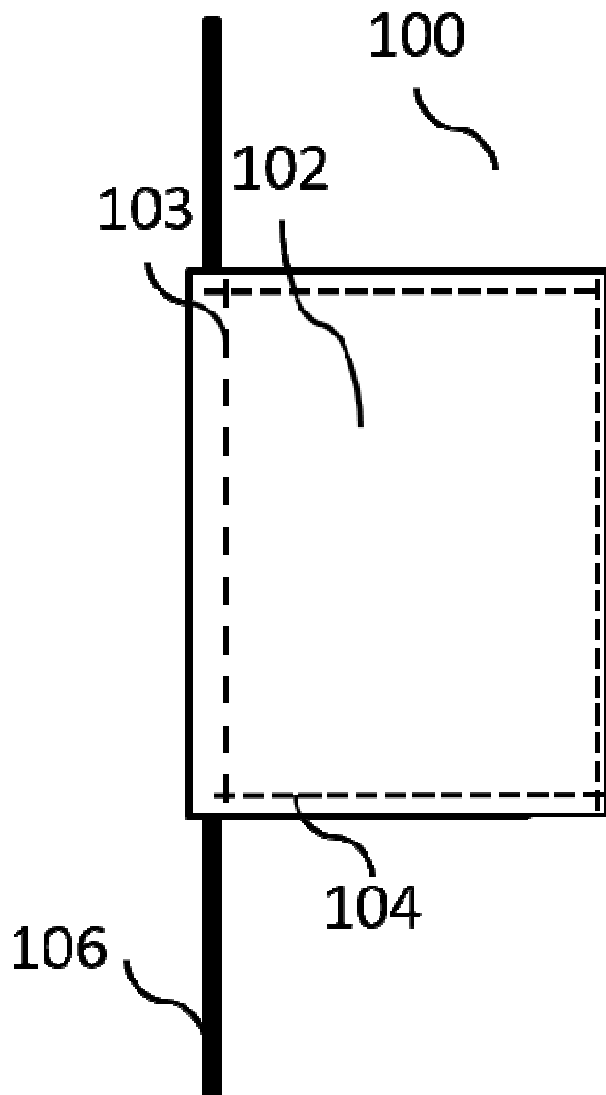
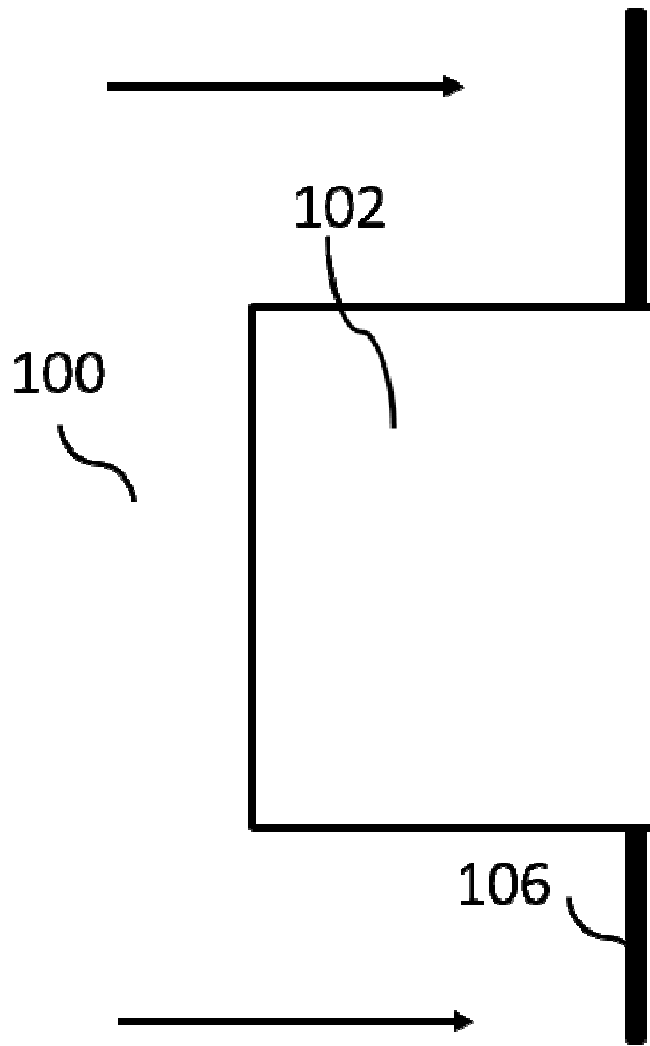
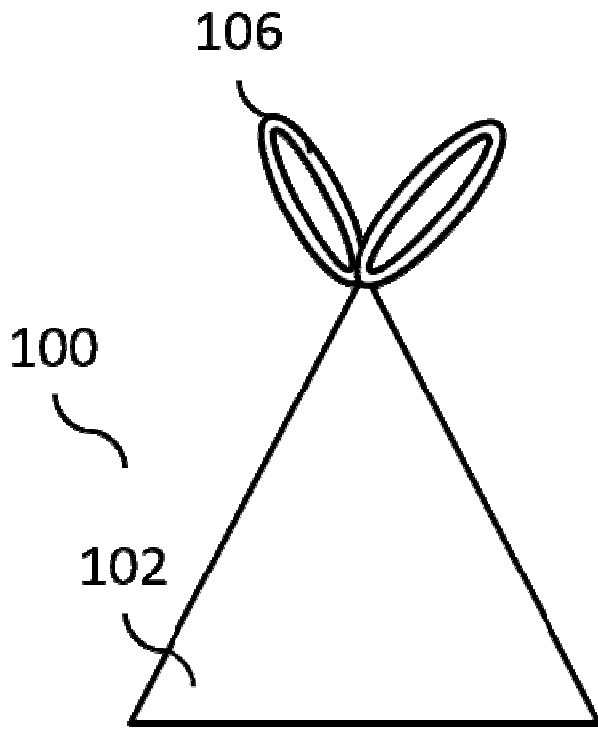

Figura 11