

19



OFICINA ESPAÑOLA DE
PATENTES Y MARCAS

ESPAÑA



11 Número de publicación: **1 190 986**

21 Número de solicitud: 201700516

51 Int. Cl.:

B62J 17/00 (2006.01)

12

SOLICITUD DE MODELO DE UTILIDAD

U

22 Fecha de presentación:

06.07.2017

43 Fecha de publicación de la solicitud:

06.09.2017

71 Solicitantes:

**CANOVAS DIAZ-CASARIEGO, Rafael (100.0%)
Ponzano 69 6º Dcha
28003 Madrid, ES**

72 Inventor/es:

CANOVAS DIAZ-CASARIEGO, Rafael

54 Título: **Sistema pulverizador de agua para motocicletas**

ES 1 190 986 U

DESCRIPCION

APARATO PULVERIZADOR DE AGUA PARA MOTOCICLETAS

5 **SECTOR DE LA TECNICA**

La presente solicitud de modelo de utilidad tiene por objeto el registro de un aparato pulverizador para su instalación en motocicletas.

Es conocido que cuando se registran altas temperaturas, el motorista las sufre
10 doblemente, al no tener su vehículo sistemas de aire acondicionado, por la cercanía
del motor con el cuerpo, por la obligatoriedad de portar casco o por llevar otras
prendas protectoras. El presente modelo viene a resolver dicho problema al facilitar al
motorista una refrigeración mediante agua pulverizada, incrementando así su
comodidad.

15

ANTECEDENTES DE LA INVENCION

El solicitante no conoce ningún antecedente al dispositivo objeto del presente registro,
ya que se trata de un sistema para su instalación en motocicletas.

20 Sí existen aparatos pulverizadores de agua similares aunque a muy distinta escala que
se instalan en grandes superficies exteriores como sistema de refrigeración mediante
agua pulverizada para crear microclimas frescos en climas de calor.

EXPLICACION DE LA INVENCION

25 Este sistema de refrigeración mediante agua pulverizada se compone de un depósito
de agua (1), una bomba impulsora de agua (2), unas mangueras conectoras (3) unos
terminales pulverizadores (4) y un pulsador (7).

El depósito (1), se llena de agua y, accionando el pulsador (7), la bomba (2) la impulsa
30 a través de unas mangueras (3) hasta los pulverizadores (4), que la expulsan en forma
pulverizada, refrescando así al motorista.

BREVE DESCRIPCION DE LOS DIBUJOS

La figura 1 muestra el circuito de agua. El circuito de agua parte del depósito de agua
35 (1), que se instala bajo el asiento de la motocicleta, y de ahí pasa mediante una
manguera (3) a la bomba impulsora (2), sujeta al chasis de la moto donde mejor
convenga, y de ahí, también mediante mangueras (3), pasa a los terminales

pulverizadores de agua (4) cuando el usuario accione el pulsador (7) colocado en lugar de fácil acceso, preferentemente el manillar de la motocicleta.

5 La figura 2 muestra el circuito eléctrico donde aparece la batería del vehículo (5) conectada mediante cables a la bomba impulsora (2) y al pulsador (7), de manera que al accionar el pulsador se accione la bomba impulsora de agua llevando agua desde el depósito de agua hasta los terminales pulverizadores (4). En el circuito eléctrico se incluye la colocación de un fusible (6) para evitar dañar el sistema eléctrico de la moto por causa de cortocircuito.

10

La figura 3 muestra un detalle de los terminales pulverizadores (4) situados en los espejos retrovisores de la motocicleta (8), a donde llega la manguera que porta el agua (3), que se fija a los espejos retrovisores (8) mediante unos conectores (9).

15 La figura 4 muestra un detalle de los terminales pulverizadores (4) alternativamente situados sobre el manillar de la motocicleta, a donde llega la manguera que porta el agua (3), que se fija mediante una sujeción (10) a un soporte (11) que evita que la manguera vibre.

20 En la figura 4 aparece también la posición del pulsador (7) en el manillar de la motocicleta.

REALIZACION PREFERENTE DE LA INVENCION

Se trata de un sistema de refrigeración sencillo.

25

El depósito de agua (1) se instalará bajo el asiento de la motocicleta, en el baúl de la misma, o donde mejor convenga. Del depósito parte una manguera (3) que llega a la bomba impulsora (2), situada cerca del depósito. De la bomba impulsora (2) parte una manguera (3) que lleva el agua hasta el manillar de la moto, donde se sitúan dos terminales pulverizadores de agua (4) (uno a cada lado del manillar) que apuntan hacia el conductor, proporcionándole así frescor cuando escoja, mediante el pulsador (7), impulsar agua.

30

El pulsador (7) va sobre el manillar, de manera que sea de fácil acceso, y se conecta mediante un cable con un fusible (6) interpuesto a la batería de la moto (5), y mediante otro cable a la bomba impulsora de agua (2).

35

ES 1 190 986 U

Así, accionando al pulsador (7), mediante un circuito eléctrico y otro de agua, el agua del depósito (1) sale de forma pulverizada por los terminales (4), para refrescar al conductor.

REIVINDICACIONES

1. Aparato pulverizador de agua para motocicletas caracterizado porque está integrado por un depósito de agua conectado a una bomba impulsora mediante una manguera y
5 unos terminales pulverizadores situados en cada extremo del manillar de la motocicleta. En el manillar se sitúa un pulsador conectado mediante un cable con fusible a la batería de la motocicleta y mediante otro cable a la bomba impulsora.

10

15

20

25

30

35

Figura 1.



Figura 2.



Figura 3.

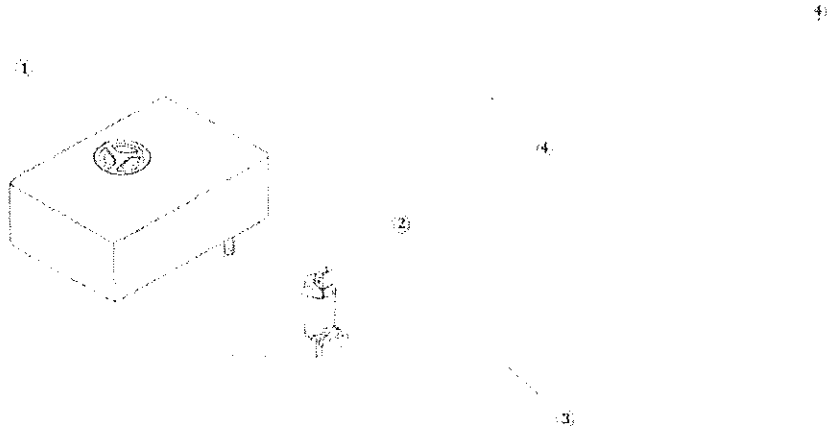

Figura 4.

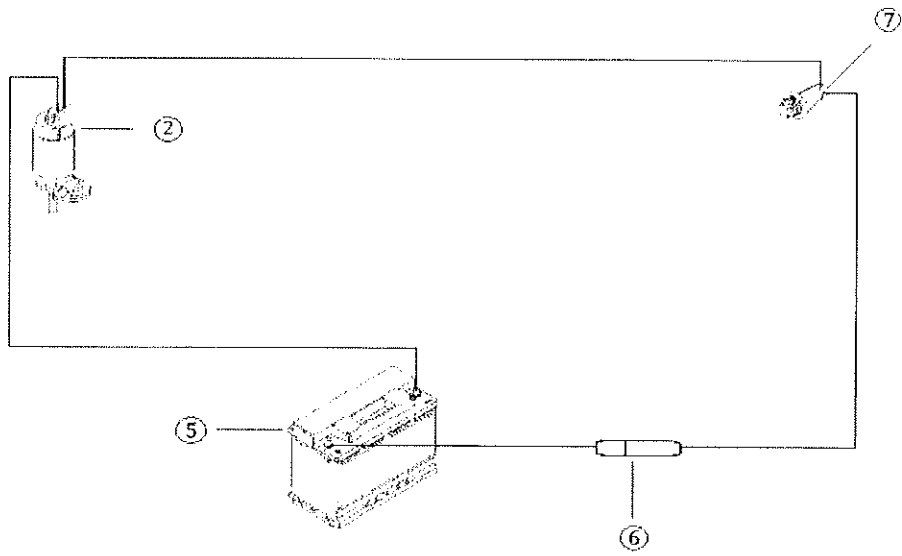
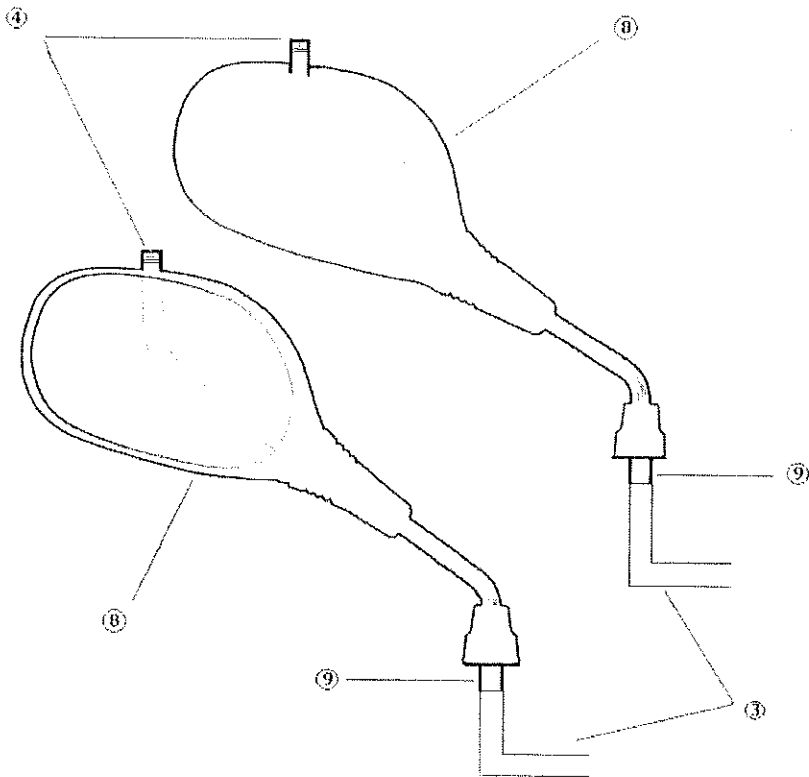