

19



OFICINA ESPAÑOLA DE
PATENTES Y MARCAS

ESPAÑA



11 Número de publicación: **1 193 333**

21 Número de solicitud: 201700660

51 Int. Cl.:

H04M 1/11 (2006.01)

12

SOLICITUD DE MODELO DE UTILIDAD

U

22 Fecha de presentación:

28.09.2017

43 Fecha de publicación de la solicitud:

13.10.2017

71 Solicitantes:

**AGUYE BATISTA, Ramón (100.0%)
Alfredo Marquerie 4 Escalera Izda. 1º A
28034 Madrid, ES**

72 Inventor/es:

AGUYE BATISTA, Ramón

54 Título: **Soporte de teléfonos móviles ajustable en los palos de las sombrillas de playa y otros elementos tubulares**

ES 1 193 333 U

DESCRIPCIÓN

SOPORTE DE TELÉFONOS MÓVILES
AJUSTABLE EN LOS PALOS DE LAS SOMBRILLAS DE PLAYA
Y OTROS ELEMENTOS TUBULARES

5

SECTOR DE LA TÉCNICA

10 La presente solicitud de modelo de utilidad tiene por objeto el registro de un soporte de teléfonos móviles ajustable en los palos de las sombrillas de playa y otros elementos tubulares, como las patas o brazos de las sillas de playa. Dicho soporte también permite albergar otros objetos, como la cartera, llaves, etc...

15 Cuando vamos a la playa no sabemos dónde dejar el teléfono móvil. Encima de la toalla se puede mojar o llenar de arena, y si lo guardamos dentro de la bolsa de playa no oímos las llamadas ni los avisos de mensajes. El presente modelo viene a resolver dicho problema ofreciendo una solución sencilla a los usuarios de teléfonos móviles.

ANTECEDENTES DE LA INVENCION

20

Existen modelos similares al descrito en la presente invención, pero distintos en sus componentes y con otros sistemas de fijación. Tanto los modelos como las oportunidades de uso son muy diferentes al presentado en esta solicitud.

EXPLICACIÓN DE LA INVENCION

25

30 El soporte de teléfonos móviles reivindicado está formado por un contenedor para albergar dichos dispositivos móviles y otros pequeños objetos. Este compartimento, en su parte posterior, tiene una abrazadera cuyo propósito es facilitar la sujeción del soporte en los palos de las sombrillas de playa o de otros elementos de sección similar, como por ejemplo los brazos y patas de las sillas de playa.

35 El presente modelo, además de su utilidad como soporte para el teléfono móvil en un lugar que no interfiera el sonido de las llamadas y avisos de mensajes, tiene el valor añadido que supone el uso de algo sencillo, moderno, simpático, estético e innovador.

Además, el recorrido del modelo tanto en diseño como producto publicitario y elemento de marketing es muy amplio, ofreciendo innumerables posibilidades.

BREVE DESCRIPCIÓN DE LOS DIBUJOS

5

Figura 1: Vista frontal con una línea discontinua marcando el corte de la sección.

Figura 2: Sección.

10

Figura 3: Lateral derecho.

Figura 4: Lateral izquierdo.

Figura 5: Vista trasera.

15

Figuras 6: Vista desde arriba.

Figura 7: Vista general del uso del modelo.

20

Figura 8: Perspectiva frontal del modelo.

Figura 9: Perspectiva desde arriba del modelo.

25 REALIZACIÓN PREFERENTE DE LA INVENCION

30

Siguiendo los dibujos puede apreciarse que el soporte está compuesto por un contenedor (1), con un tamaño apropiado para albergar teléfonos móviles, pudiendo ser utilizado también para guardar otros objetos de tamaño similar o más pequeños, como carteras o llaves.

35

El contenedor (1) tiene una apertura de tamaño suficiente que facilita un acceso fácil para depositar o coger el teléfono móvil y otros objetos de tamaño similar o más pequeños. Esta apertura además permite que el usuario pueda oír con claridad los sonidos que emite el teléfono móvil, como llamadas o entradas de mensajes.

En la parte posterior el contenedor (1) tiene una abrazadera (2) cuyo propósito es la fijación a elementos tubulares, como los palos de las sombrillas de playa o brazos y patas de sillas.

5 **APLICACIÓN INDUSTRIAL**

El soporte de teléfonos móviles ajustable en sombrillas de playa y otros elementos tubulares, se fabricará con los materiales apropiados para su uso y componentes, en material plástico, ABS o metálico.

REIVINDICACIONES

1. Un soporte de teléfonos móviles ajustable en sombrillas de playa y otros elementos tubulares, caracterizado por estar formado por un cuerpo contenedor (1) con una
5 apertura de tamaño suficiente que permite dejar y coger con facilidad dichos dispositivos móviles; y una abrazadera (2) en la cara posterior que permite la fijación de dicho contenedor (1) en los palos de las sombrillas de playa y en otros elementos tubulares, como los brazos o patas de una silla.
- 10 2. Un soporte de teléfonos móviles ajustable en sombrillas de playa y otros elementos tubulares según reivindicación 1 caracterizada porque la apertura del contenedor (1) puede cerrarse con un pequeño panel.
3. Un soporte de teléfonos móviles ajustable en sombrillas de playa y otros elementos
15 tubulares según cualquiera de las reivindicaciones 1 y 2 caracterizada porque el contenedor (1) presenta ganchos para colgar objetos.
4. Un soporte de teléfonos móviles ajustable en sombrillas de playa y otros elementos tubulares según cualquiera de las reivindicaciones 1, 2 y 3 caracterizada porque el
20 contenedor (1) presenta divisiones interiores para separar los objetos que pueda contener.



Figura 1



Figura 2

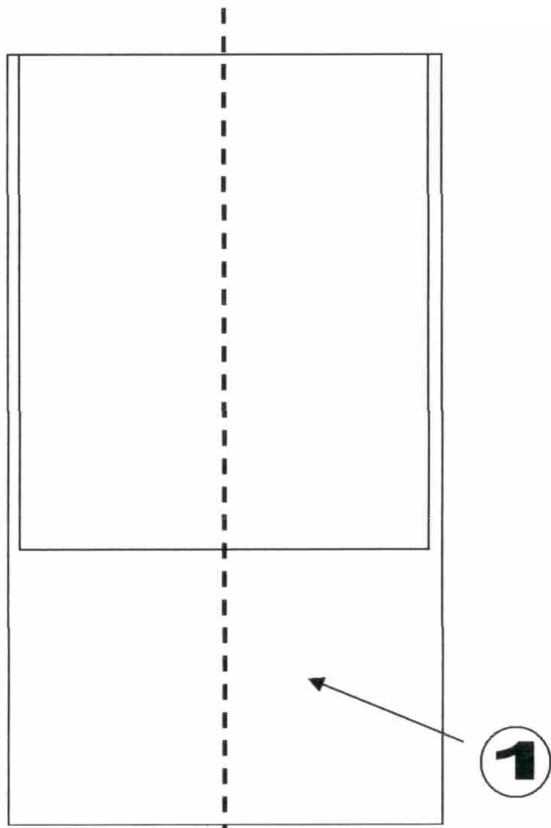

Figura 3

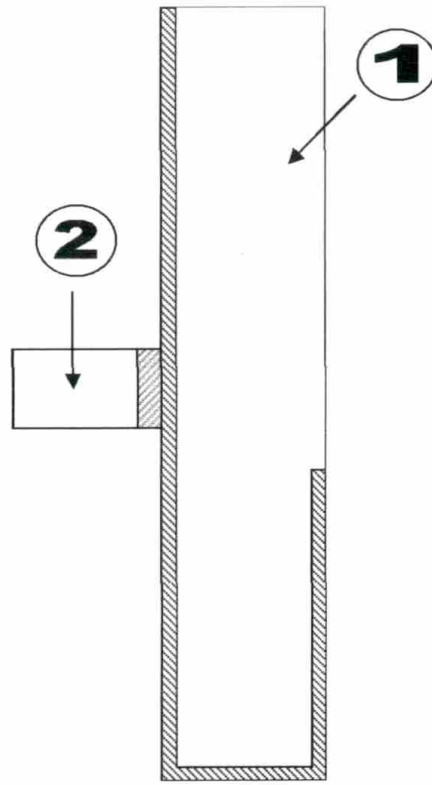

Figura 4

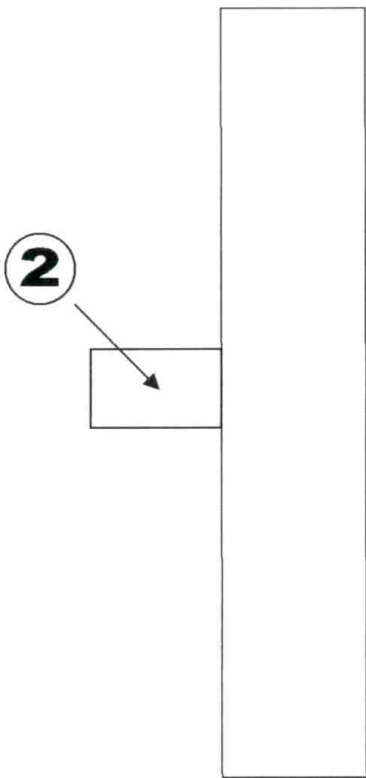

Figura 5

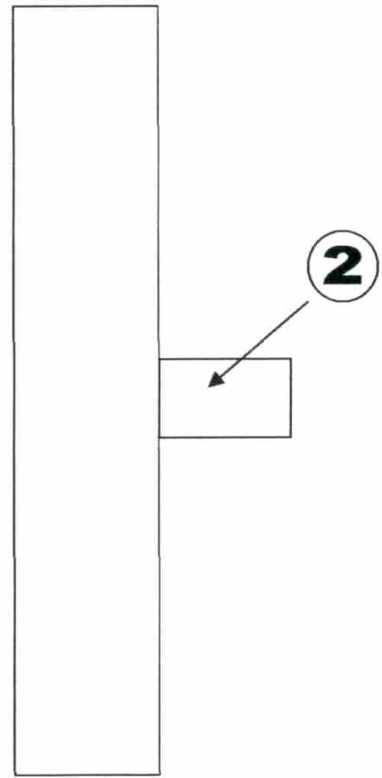
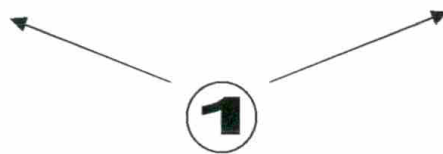

Figura 6

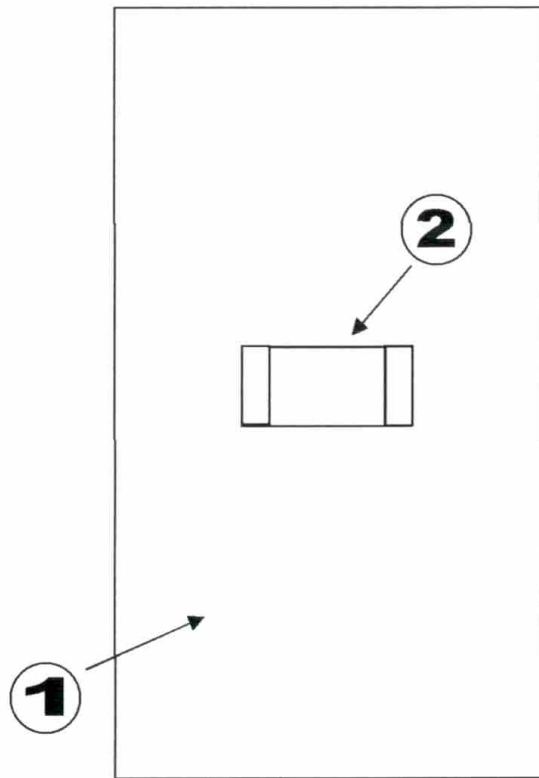

Figura 7

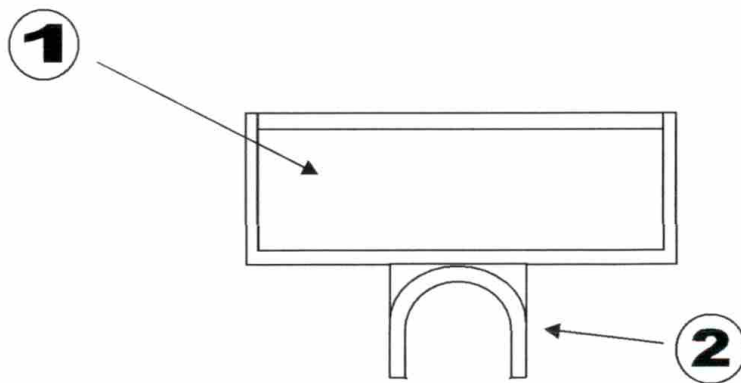

Figura 8

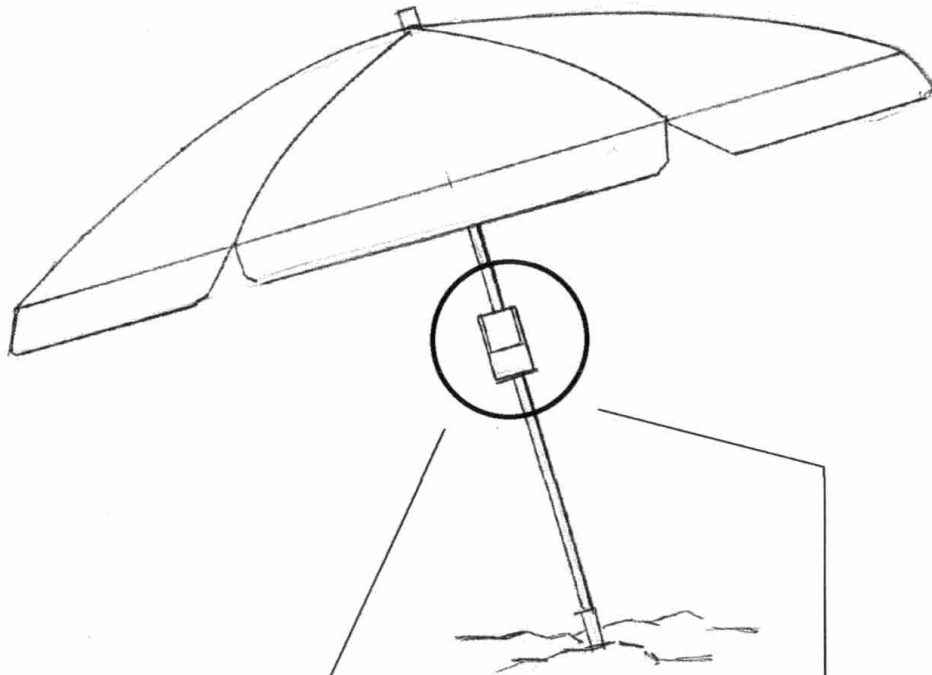
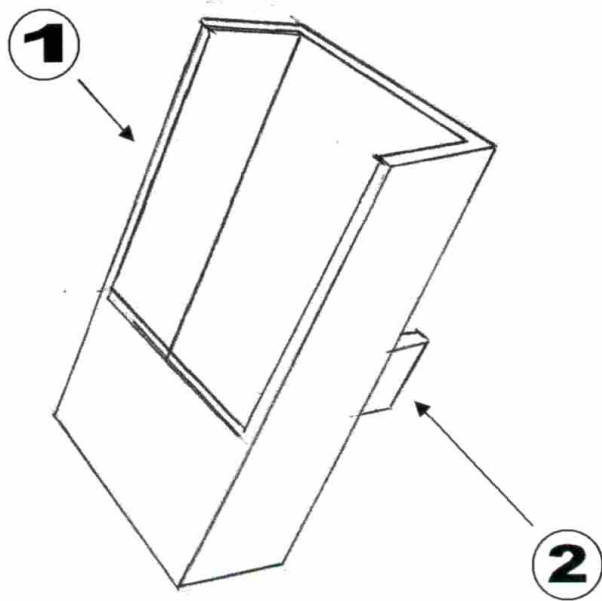
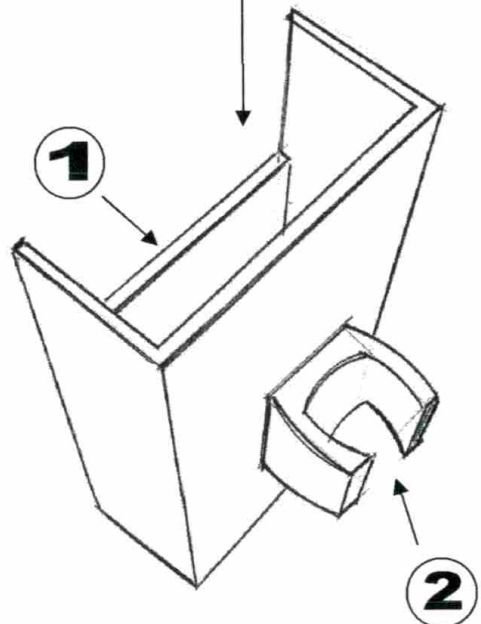

Figura 9