

19



OFICINA ESPAÑOLA DE
PATENTES Y MARCAS

ESPAÑA



11 Número de publicación: **1 194 634**

21 Número de solicitud: 201731168

51 Int. Cl.:

B65D 27/00 (2006.01)

12

SOLICITUD DE MODELO DE UTILIDAD

U

22 Fecha de presentación:

05.10.2017

43 Fecha de publicación de la solicitud:

20.10.2017

71 Solicitantes:

**EDITORIAL ARGUVAL S.L. (100.0%)
WMaría Malibran 16- P.I. Trevenez 1- Fase
29590 Mz laga (Málaga) ES**

72 Inventor/es:

ARGy ELLES ARGy ELLES, Francisco

74 Agente/Representante:

CALCERRADA CARRIÓN, Francisco

54 Título: **Funda para regalo**

ES 1 194 634 U

FUNDA PARA REGALO

DESCRIPCIÓN

5 **Objeto de la Invención**

La presente invención se refiere a una funda para regalo, y más concretamente se refiere a una funda para regalar billetes o tarjetas de regalo laminares flexibles, por ejemplo utilizable en eventos tales como bodas, comuniones y similares.

10

Antecedentes de la invención

En la actualidad se conocen unas fundas para regalo, que comprenden un receptáculo conformado por dos porciones laminares flexibles enfrentadas unidas por su contorno, presentando en dicho contorno una abertura para inserción del contenido (billetes o pliegos flexibles), y que comprende una línea de plegado (central) que se encuentra definiendo dos tramos (usualmente mitades iguales) plegables entre sí, de forma que introduciendo el contenido y doblando la funda, la línea de plegado coincide sustancialmente en posición con el doblez de los billetes, formando un conjunto compacto y cerrado esencialmente, pero con una

20

abertura que permite apreciar discretamente el contenido.

No obstante con la configuración actual se pueden separar con facilidad los tramos de la funda, perdiendo la ventaja de su compacidad, y además pudiendo propiciar la caída accidental del contenido a través de la abertura.

25

Descripción de la invención

La funda para regalo de la invención tiene una configuración que asegura su compacidad y evita que se salga accidentalmente el contenido.

30

La funda para regalo de la invención comprende un receptáculo conformado por dos porciones laminares flexibles enfrentadas unidas por su contorno, presentando en dicho contorno una abertura para inserción del contenido (billetes fundamentalmente), y que comprende una línea de plegado que se encuentra definiendo dos tramos (usualmente

mitades iguales) plegables entre sí, y de acuerdo con la invención comprende unos medios de fijación entre los dos tramos en posición plegada entre sí.

5 De esta forma el mantenimiento de la posición plegada sujeta en su interior al contenido, al presionar dicho plegado una porción laminar contra la otra, y por tanto ejerciendo un pinzamiento contra el contenido, sin perder la ventaja de la fácil observación del contenido.

Breve Descripción de los Dibujos

10 Figura 1 y 2.- Muestran sendas vistas de la funda de la invención en posición desplegada y plegada

Figura 3.- Muestra una vista de una plantilla a partir de la cual se obtiene la funda de la invención.

15

Descripción de la Forma de Realización Preferida

20 La funda (1) para regalo de la invención comprende un receptáculo (2) conformado por dos porciones laminares (3, 4) flexibles enfrentadas unidas por su contorno, presentando en dicho contorno una abertura (5) para inserción del contenido (billetes (6) en este caso), y que comprende una línea de plegado (17) central que se encuentra definiendo dos tramos (7, 8) , en este caso mitades iguales, plegables entre sí, que de acuerdo con la invención comprende unos medios de fijación entre los dos tramos (7, 8) en posición plegada entre sí para mantener su fijación.

25

30 Los medios de fijación comprenden preferentemente aplicaciones (9) de pegamento dispuestas en, al menos, uno de los tramos (7, 8) y enfrentadas al tramo contrapuesto, como aparece en el ejemplo preferente de la invención mostrado la figura 1 y 2. En otra posible opción, no representada, los medios de fijación comprenderían una solapa de cierre dimanante del extremo de uno de los tramos para solapar sobre el extremo del tramo contrapuesto, comprendiendo en dicha solapa aplicaciones de pegamento. En ambos casos el pegamento comprendería muy preferentemente pegamento despegable, lo que permite desplegar las mitades con facilidad, y pegarlas sucesivas veces.

Alternativamente los medios de fijación podrían comprender una lengüeta, no representada, dimanante del extremo de uno de los tramos y una ranura, no representada para recibir a dicha lengüeta dispuesta en el tramo contrapuesto.

5 La funda (1) configurada tiene dimensiones muy preferentemente ligeramente superiores a los del billete (6) de curso legal de mayor tamaño, para que entre dentro de la misma cualquier billete sin doblar.

10 Adicionalmente se ha previsto la disposición en la funda (1) de unas zonas impresas (20) con mensajes de felicitación y/o para consignación de datos del regalo y/o persona que lo realiza.

15 En este ejemplo preferente (ver fig 3), la funda (1) se encuentra configurada a partir de una plantilla (10) laminar que comprende un primer sector (11) cuadrangular coincidente con la primera porción laminar (3), que comprende por uno de sus lados una línea de doblado inferior (12), a continuación de la cual se encuentra dispuesto un segundo sector (13) sensiblemente igual al primer sector (11) y coincidente con la segunda porción laminar (4); comprendiendo
20 unas pestañas laterales (14) en el primer sector (11) y/o en el segundo sector (13), definidas mediante líneas de doblado laterales (15), para unión (pegado) con el sector opuesto para armado de la funda (1). Idealmente el segundo sector (13) comprende un rebaje longitudinal (16) para configurar una embocadura (17) en la abertura (5) de la funda (1) una vez conformada.

25 No obstante lo anterior, y puesto que la descripción realizada corresponde únicamente a un ejemplo de realización preferida de la invención, se comprenderá que dentro de su esencialidad podrán introducirse múltiples variaciones de detalle, asimismo protegidas, que podrán afectar a la forma, el tamaño o los materiales de fabricación del conjunto o de sus partes, sin que ello suponga alteración alguna de la invención en su conjunto, delimitada únicamente por las reivindicaciones que se proporcionan en lo que sigue.

30

REIVINDICACIONES

- 5 1.-Funda (1) para regalo, que comprende un receptáculo (2) conformado por dos porciones laminaras (3, 4) flexibles enfrentadas unidas por su contorno, presentando en dicho contorno una abertura (5) para inserción del contenido, y que comprende una línea de plegado (17) que se encuentra definiendo dos tramos (7, 8) plegables entre sí; **caracterizada porque** comprende unos medios de fijación entre los dos tramos (7, 8) en posición plegada entre sí.
- 10 2.-Funda (1) para regalo según reivindicación 1 **caracterizada porque** los medios de fijación comprenden aplicaciones (9) de pegamento dispuestas en, al menos, uno de los tramos (7, 8) y enfrentadas al tramo contrapuesto.
- 15 3.-Funda (1) para regalo según reivindicación 1 **caracterizada porque** los medios de fijación comprenden una solapa de cierre dimanante del extremo de uno de los tramos para solapar sobre el extremo del tramo contrapuesto, comprendiendo en dicha solapa aplicaciones de pegamento.
- 20 4.-Funda (1) para regalo según reivindicación 2 o 3 **caracterizada porque** el pegamento comprende pegamento despegable.
- 25 5.-Funda (1) para regalo según reivindicación 1 **caracterizada porque** los medios de fijación comprenden una lengüeta dimanante del extremo de uno de los tramos y una ranura para recibir a dicha lengüeta dispuesta en el tramo contrapuesto.
- 30 6.-Funda (1) para regalo según cualquiera de las reivindicaciones anteriores **caracterizada porque** tiene dimensiones ligeramente superiores a los del billete de curso legal de mayor tamaño.
- 7.-Funda (1) para regalo según cualquiera de las reivindicaciones anteriores **caracterizada porque** comprende unas zonas impresas (20) con mensajes de felicitación y/o para consignación de datos del regalo y/o persona que lo realiza.
- 8.-Funda (1) para regalo según reivindicación 2 **caracterizada porque** se encuentra configurada a partir de una plantilla (10) laminar que comprende un primer sector (11)

5 cuadrangular coincidente con la primera porción laminar (3) que comprende por uno de sus lados una línea de doblado inferior (12), a continuación de la cual se encuentra dispuesto un segundo sector (13) sensiblemente igual al primer sector (11) y coincidente con la segunda porción laminar (4); comprendiendo unas pestañas laterales (14) en el primer sector (11) y/o en el segundo sector (13), definidas mediante líneas de doblado laterales (15), para unión con el sector opuesto para armado de la funda (1)

10 9.-Funda (1) para regalo según reivindicación 8 **caracterizada porque** el segundo sector (13) comprende un rebaje longitudinal (16) para configurar una embocadura (17) en la abertura (5) de la funda (1) una vez conformada.

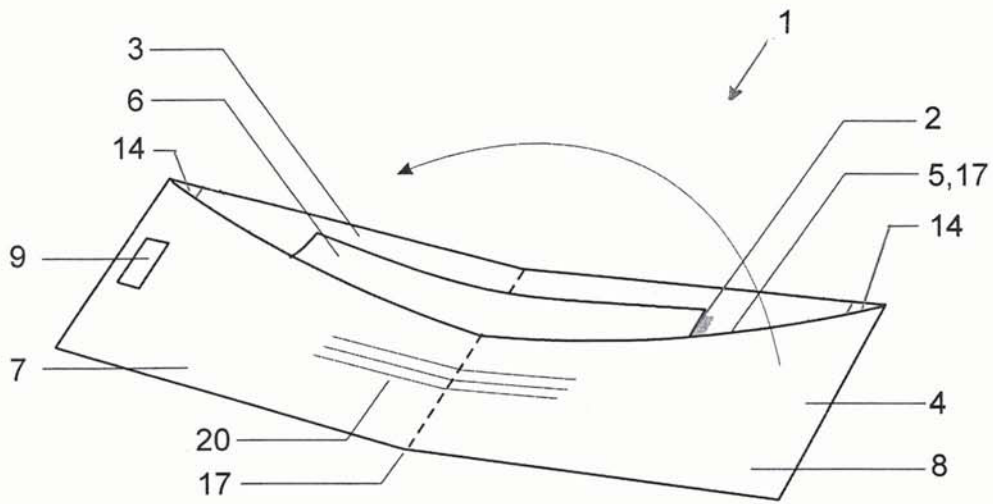

FIG. 1

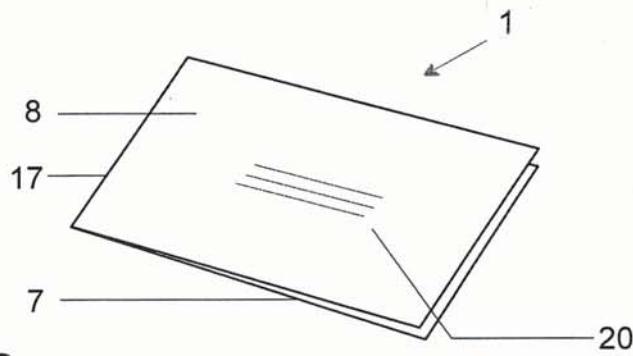

FIG. 2

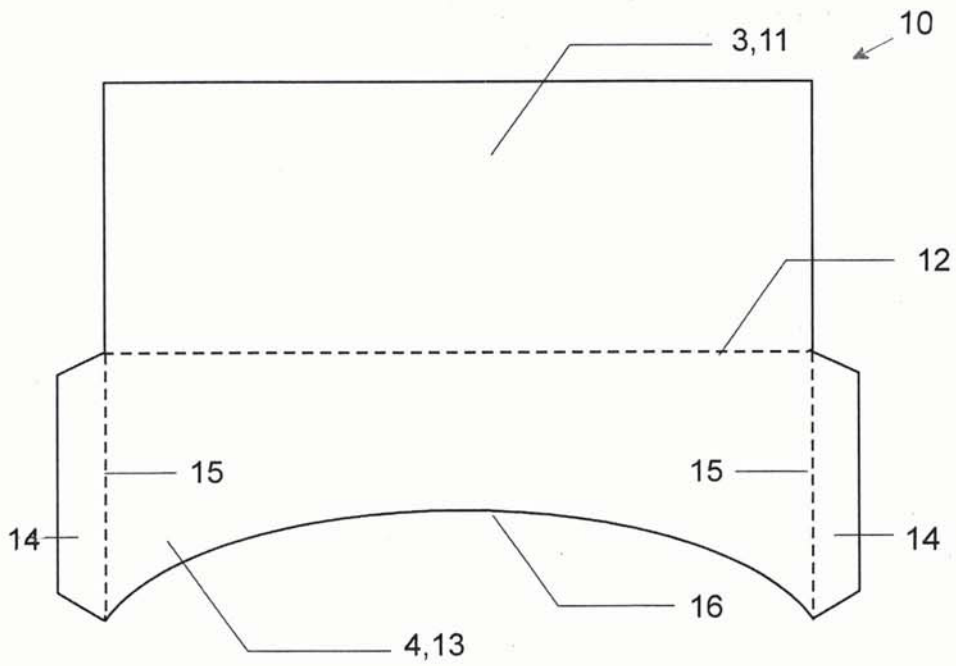

FIG. 3