

19

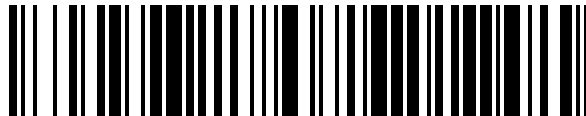

OFICINA ESPAÑOLA DE
PATENTES Y MARCAS

ESPAÑA



11 Número de publicación: **1 196 059**

21 Número de solicitud: 201731252

51 Int. Cl.:

A47F 5/10 (2006.01)

12

SOLICITUD DE MODELO DE UTILIDAD

U

22 Fecha de presentación:

19.10.2017

43 Fecha de publicación de la solicitud:

31.10.2017

71 Solicitantes:

**GARCIA LOPES, Vasco (100.0%)
Parque Industrial de Sampaio
3430-414 Oliveirinha-Carregal Do Sal PT**

72 Inventor/es:

GARCIA LOPES, Vasco

74 Agente/Representante:

SALVA FERRER, Joan

54 Título: **DESARROLLO PARA EXPOSITOR PLEGABLE**

ES 1 196 059 U

DESCRIPCIÓN

DESARROLLO PARA EXPOSITOR PLEGABLE

5 Más concretamente la invención se refiere a un desarrollo de varias piezas, para el armado de un expositor plano que incluye estantes y, que resulta del armado de una plancha de cartón tipo sándwich previamente troquelado que permite contar con un cuerpo, el del expositor de una gran fortaleza y con una superficie para exponer productos a distintos niveles de una forma rápida y simple, sirviéndose montado y plegado.

10

Antecedentes de la invención

Existen en el mercado, y por tanto pueden considerarse como el Estado de la Técnica, una pluralidad de desarrollos fabricados en planchas de cartón tipo “sándwich” que después de ser debidamente troqueladas, permiten merced a su especial configuración diversas utilidades, entre otras la servir una vez armados dichos desarrollos a exponer productos de distinta naturaleza, predominando los llamados expositores que además de visionar el producto al cliente sirven también para almacenar el mismo encima de bandejas a distintos niveles.

20

Este tipo de desarrollo para expositor presenta una cierta complejidad en su armado, debido principalmente a la disposición de una pluralidad de estantes, los cuales una vez armado el expositor deben quedar en posición horizontal soportar el peso de los productos y conseguir que dicho expositor una vez cargado goce de la correspondiente estabilidad, y de trasladarse montado ocupa mucho lugar, por el contrario, si el mismo se sirve en forma de plancha sin armar el usuario no siempre tiene la habilidad suficiente para montarlo, y en caso de que sea suficientemente hábil, en algunos casos, en la operación de montaje daña alguna parte del desarrollo restándole fortaleza estructural una vez desplegado y armado.

Finalidad de la invención

La finalidad de la presente invención es poder servir el desarrollo totalmente montado, pero plegado, sin que por otra parte ocupe el volumen que tendría una vez totalmente armado, con lo cual el usuario solo debe desplegarlo y el transportista puede cargar con un gran número de unidades sin problemas de espacio.

35

Una vez llegado el desarrollo armado y plegado a su punto de destino, el usuario con solo dos movimientos lo deja totalmente en condiciones de trabajo y puede colocar los productos encima de las bandejas y el propio peso de dichos productos estabiliza el expositor.

5 Descripción de la invención

El objeto de la invención preconizada es un desarrollo para expositor que se sirve montado y plegado y permite, a diferencia de los desarrollos convencionales, ser armado en fabrica y servirse plegado, pero sin necesidad de encajar las distintas partes del mismo, merced a las
10 ventajosas características formales y funcionales de su diseño, que permiten dicho armado del desarrollo en fábrica de forma totalmente automatizada.

El expositor resultante del armado del desarrollo preconizado se sirve plegado al usuario y el mismo lo despliega y lo arma, merced a que el cuerpo del expositor incluye cuatro
15 subdesarrollos dos de ellos el segundo y el tercero juntos, y el primero y el cuarto se unen entre sí rodeando a dichos segundos y tercer desarrollo gracias a lo cual con solo dos movimientos queda listo para su uso.

Los cuatro subdesarrollos tienen su origen en sendas planchas de cartón tipo sándwich, que
20 debidamente troquelados, configuran tanto la parte estética del expositor como su funcionalidad necesaria al estar dotado el cuarto subdesarrollo de los correspondientes estantes, los cuales quedan solidarizados al tercer desarrollo y su cara frontal mediante las oportunas pestañas.

El primer y tercer subdesarrollos configuran la parte exterior del expositor y están dotados
25 cada uno de ellos de una cara frontal y central, de los cuales, y en cada uno de ellos, emerge de sus partes laterales las correspondientes pestañas, en la cara frontal del primer subdesarrollo se han diseñado sendos huecos para la accesibilidad a los estantes, además de respectivos refuerzos en forma de franjas horizontales en la parte frontal del expositor.

30 Por otra parte, el tercer desarrollo sirve de soporte de los estantes del cuarto desarrollo, los cuales están dotados de las correspondientes pestañas y lengüetas que sirven para solidarizar dichos estantes a la cara frontal del tercer subdesarrollo, al haber previsto en la misma sendos cortes en los que se encajan dichas lengüetas.

35

Para que el expositor pueda apoyarse en el suelo de forma estable, el mismo dispone de forma independiente una base formada por una superficie plana de forma sensiblemente rectangular, cuyo perímetro incluye en las correspondientes pestañas las prolongaciones de dos de ellas enfrentadas en sendos salientes que encajan en respectivos cortes previstos en las otras dos pestañas también enfrentadas.

Otros detalles y características se irán poniendo de manifiesto en el transcurso de la descripción que a continuación se da, en la cual se hace referencia a las figuras que se acompañan a la memoria en las que se muestra a título ilustrativo, pero no limitativo una realización práctica de la invención, la cual podrá ser realizada en todo tipo de medidas y materiales adecuados a la invención.

Breve descripción de las figuras

Sigue a continuación una relación de las distintas partes de la invención, que con la ayuda de los números correspondientes se pueden identificar en las figuras que se acompañan según la relación que sigue: (10) primer subdesarrollo, (11) cuerpo del subdesarrollo (10), (12) cara frontal, (13 y 13') pestañas, (14) línea de doblez, (15) pestaña, (16) cara lateral, (17) cara central, (18) cara lateral, (19) pestaña, (20) pestaña , (21) cabecera, (22) cuerpo de la cabecera, (23) superficie plana, (24) cuerpo de la base del expositor (40), (25) pestañas, (26) líneas de doblez, (27) prolongaciones, (28) salientes de las pestañas (25), (29) segundo desarrollo, (30) líneas de doblez, (31) rehundidos, (32) pestañas, (33) entallas, (34) tercer desarrollo, (35) cara frontal, (36) cuerpo de (34), (37) pestañas, (38) escalón, (39) estantes, (39') pestañas, (39'') refuerzos, (40) expositor, (41) cortes, (42) pestañas en la base (23), (43) cuarto subdesarrollo, (44) lengüetas laterales, (45) ranuras en la cara frontal, (46) extensión, (47) franjas horizontales, (48) apéndices laterales, (49) perímetro, (50) entallas, (51) línea de doblez, (52) cuerpo.

La figura 1 es una vista en planta superior de un primer subdesarrollo (10), cuyo cuerpo (11) comprende una cara frontal (12) de la que emergen a derecha y a izquierda las pestañas (13) y (15), a través de las líneas de doblez (26).

La figura 2 es una vista en planta superior de un segundo subdesarrollo (29) que se monta con el primer subdesarrollo (10) y que comprende una cara frontal (17), de la que emerge a derecha y a izquierda la cara lateral (16) y la cara lateral (18) a través de las líneas de doblez (30), y en la parte superior de la cara central (17) la extensión (46).

La figura 3 es una vista en planta superior de la cabecera (21) de cuerpo (22), la cual encaja merced a las entallas (33) en las pestañas (19), (20) del segundo subdesarrollo (29) y en las entallas (50).

5

La figura 4 es una vista en planta superior de la base (23) de cuerpo (24) que comprende la citada base (23), de la que emergen de sus cuatro costados las pestañas (25) de las que emergen, en sus partes extremas, las prolongaciones (27) y de éstas a su vez los salientes (28) y, las pestañas (32) (figura 1) con entallas (33) (figura 3).

10

La figura 5 es una vista en planta superior de un tercer subdesarrollo (34) de cara frontal (35), que se prolonga a derecha y a izquierda en las pestañas (37), y en la parte superior del cuerpo (36), del tercer subdesarrollo (34), el soporte de cabecera (32) de la cabecera (21).

15

La figura 6 es una vista frontal en alzado del expositor (40) dotado de estantes (41), y en su parte inferior la base de apoyo (23) que se encaja en el perímetro (42) merced a los escalones (38).

20

La figura 7 es una perspectiva del expositor (40) una vez montado, con sendos detalles "A" y "B"; el detalle "A" es una ampliación del sistema de encaje de la cabecera (21) en las caras laterales (16 y 18) del primer subdesarrollo (10), y el detalle "B" es una ampliación de una esquina de la base (23), cuando los salientes (28) entran en las hendiduras (41) presentes en las pestañas (42).

25

La figura 8 es una vista frontal en alzado del cuarto subdesarrollo (43), que consta de las bandejas (46) las cuales quedan embebidas en el primer subdesarrollo (10).

30

La figura 9 es una vista en planta superior de los refuerzos (39') que se adhieren en la parte superior de los estantes (39) de la figura 8.

Descripción de una realización preferida

En una de las realizaciones preferidas de la invención, y tal y como puede verse en las figuras adjuntas 1 a 9, el desarrollo para el expositor plegable comprende una estructura formada por cuatro subdesarrollos (10, 29, 34 y 43) respectivamente, que se solidarizan entre sí mediante pegado y con ayuda de las pestañas correspondientes, hasta formar el expositor (40), véase

figura 7, dotado de estantes (39), el expositor (40) se sirve ya montado, pero plegado, con lo que es muy fácil al usuario su armado posterior, prácticamente en el mismo punto donde ocupara su posición en el establecimiento oportuno, a la vez que el espacio que ocupa antes de armar es muy reducido, cuando de lo que se trata es de transportar un número elevado de los mismos, ocupando el mínimo espacio en la caja de un camión furgoneta o similar.

Asimismo el primer subdesarrollo (10), tal y como puede verse en la figura 1, ocupa en el expositor (40) representado en la figura 7 la posición frontal, y sobre el mismo (10) van encajados y/o pegados el segundo subdesarrollo (29) de la figura 2 por sus caras laterales (13) y (15) respectivamente, encima de las caras laterales (16 y 18) de dicho primer subdesarrollo (10), quedando situado el segundo subdesarrollo (29) en el interior del primer subdesarrollo (10) y concretamente en el cuerpo (11) del mismo.

El segundo subdesarrollo (29) tal y como puede verse en la figura 2, está formado por tres caras, una cara central (17) que se extiende lateralmente a derecha y a izquierda merced a las líneas de doblez (30), en las caras laterales (16 y 18) respectivamente, dicha cara central (17) presenta en su parte superior una extensión (46) en la queda adherido el soporte (32) de la cabecera (21), representada en la figura 3, la cual (21) y en su cuerpo (22) se encuentran las entallas (33), las cuales (33) se superponen a las también entallas (50). También en la cara frontal (17) se han previsto unas franjas (47) horizontales, tal y como puede verse en la figura 7, al doblarse 180° refuerzan la parte frontal del expositor (40), siendo su función la de proteger dicha parte frontal de eventuales golpes que se producen cuando el usuario coloca los productos sobre los estantes (39).

Las pestañas (19 y 20) situadas en la parte superior de las caras (16 y 18) de dicho segundo subdesarrollo (29) se doblan sobre sí mismas hacia adentro, encima de las caras laterales (16 y 18), al igual que los apéndices (48) formando el perímetro (49), tal y como puede verse en la figura 8, posibilitando que el usuario pueda ver los productos exhibidos en los estantes (39).

Dicho primer subdesarrollo (10) comprende una cara frontal (12) que ocupa una posición central emergiendo a izquierda y derecha de (12) las pestañas (13, 13' y 15) respectivamente, las cuales quedan adheridas a las caras (16 y 18) del segundo subdesarrollo (29).

A su vez el tercer subdesarrollo (34), véase la parte derecha de la figura 1, dobla 180° sus pestañas (37), y las mismas (37) quedan adheridas una vez dobladas a la parte trasera de la

cara frontal (35), mientras que un cuarto subdesarrollo (43) queda adherido al tercer desarrollo (34), por su cara posterior a la cara anterior de dicho tercer subdesarrollo (34).

5 El cuarto subdesarrollo (43) tal y como se muestra en la figura 8 comprende los estantes (39) y, en la parte inferior de cada uno de ellos se encuentran las pestañas (39') y entre ellas las lengüetas (44).

10 El cuarto subdesarrollo (43), tal y como puede verse en la figura 8, se ha proyectado con la finalidad de que una vez queda armado el expositor (40), los estantes (39) queden en posición horizontal, tal y como puede verse en la figura 7, quedando protegidos los productos depositados encima de dichos estantes (39) por las franjas horizontales (47), en evitación que los productos o agrupación de productos situados encima de dichos estantes (39) puedan deslizarse por el borde de dichos estantes (39) y, caer al suelo lo cual se evita con dichas franjas (47) actuando a modo de barreras protectoras. A su vez los estantes (39) nacen, tal y como puede verse en la figura 8, de la inmovilización por sus pestañas (39') a la cara frontal (35) del subdesarrollo (34) y encaje de las lengüetas (44) en los cortes (45) presentes en dicha cara frontal (35), y su doblado posterior hacia arriba adhiriéndose a la parte posterior de la cara frontal (35), todo ello tal y como puede verse en las figuras 1 y 8.

20 La base del expositor (40), tal y como puede verse en la figura 4, presenta un cuerpo (24), el cual comprende una superficie plana (23), la cual se prolonga en los cuatro sentidos según pestañas (25) y (42), estas pestañas (25) a su vez se extienden en las prolongaciones (27), y la parte inferior de (27) en los salientes (28), que una vez dobladas las pestañas (25) por las líneas de doblez 90° respecto de dicha base (23) sitúan los salientes (28) en los cortes (41).

25 A los solos efectos de reforzar los estantes (39) se ha previsto unas láminas o superficies (39''), a modo de refuerzos de la misma superficie que (39), véase la figura 9, que se desgajan del cuerpo (52) y cada una de ellas (39'') se adhiere por cualquier medio conocido a la parte superior de todos y cada uno de los estantes (39), todo ello en fábrica de manera que tal y como se ha descrito anteriormente el cliente o usuario no debe realizar ninguna de las operaciones convencionales obligadas para el armado de expositores del tipo de los que consta de estantes.

35 El armado final del expositor (40), que se sirve montado y plegado, se realiza con dos movimientos el primero cuando el usuario despliega los subdesarrollos respectivos (10, 29, 34 y 43) y estira hacia abajo la cabecera (21) y posteriormente presiona la superficie de los

estantes (39) verticalmente y hacia abajo, hasta que los mismos quedan en posición horizontal a la vez que las hendiduras (33) quedan alojadas en la parte superior del subdesarrollo (10), colocándose posteriormente el expositor (40) encima de la base (23), quedando pues (40) listo para utilizarse.

5

Descrita suficientemente la presente invención en correspondencia con las figuras anexas, fácil es comprender que podrán realizarse en la misma cualesquiera modificaciones de detalle que se estimen convenientes, siempre y cuando no se altere la esencia de la invención que queda resumida en las siguientes reivindicaciones.

10

REIVINDICACIONES

1.- Desarrollo para expositor plegable de los que se fabrican a partir de láminas de cartón tipo sándwich debidamente troqueladas y que posteriormente se arman al estar provistas dichas
5 láminas ya troqueladas de respectivas pestañas y extensiones, **caracterizado** en que el expositor (40) comprende:

- subdesarrollos (10, 29, 34, y 43),
- cabecera (21),
- estantes (39), y
- 10 - refuerzos (39''),

de manera que sobre el primer subdesarrollo (10) y en sus caras laterales (16 y 18) van encajados y/o pegados el segundo subdesarrollo (29) merced a sus caras laterales (16 y 18) de forma que dicho segundo subdesarrollo (29) queda en el interior del primero (10) y del
15 cuerpo del mismo (11), a la vez que el segundo subdesarrollo (29) y sus pestañas (13, 13') y (15) respectivamente quedan adheridas a las caras (16 y 18) del primer subdesarrollo (10), montándose los estantes (39) del cuarto subdesarrollo por sus lengüetas (44) en los cortes (45) previstos en la cara frontal (35) del tercer subdesarrollo (34), mientras que por el extremo opuesto los estantes (39) se adhieren a las franjas horizontales (47) del primer subdesarrollo
20 (10), desplazándose el tercer desarrollo (34) verticalmente arriba y abajo respecto de los subdesarrollos (10 y 29) al desplazar igualmente la cabecera (21) solidarizada al soporte (22), encajándose la base del expositor (40) en la base (23).

2.- Desarrollo para expositor plegable según la reivindicación 1, **caracterizado** en que el
25 segundo subdesarrollo (29) está formado por tres caras, una cara central (17) que se extiende lateralmente a derecha y a izquierda merced a las líneas de dobléz (30), en las caras laterales (16 y 18) respectivamente, dicha cara central (17) presenta en su parte superior una extensión (46) en la queda adherido el soporte (32) de la cabecera (21), la cual (21) y en su cuerpo (22) queda afectada por las entallas (33), las cuales (33) se superponen a las también entallas
30 (50).

3.- Desarrollo para expositor plegable según cualquiera de las reivindicaciones anteriores, **caracterizado** en que en la cara frontal (17) del segundsubdesarrollo(29)se han previsto unas franjas (47) horizontales, que al doblarse 180° refuerzan la parte frontal del expositor
35 (40).

- 5 4.- Desarrollo para expositor plegable según cualquiera de las reivindicaciones anteriores, **caracterizado** en que las pestañas (19 y 20) situadas en la parte superior de las caras (16 y 18) del segundo subdesarrollo (29) se doblan sobre sí mismas hacia adentro, quedando situadas encima de las caras laterales (16 y 18) al igual que los apéndices (48) formando el perímetro (49).
- 10 5.- Desarrollo para expositor plegable según cualquiera de las reivindicaciones anteriores, **caracterizado** en que primer subdesarrollo (10) comprende una cara frontal (12) que ocupa una posición central emergiendo a izquierda y derecha de dicha cara (12) las pestañas (13, 13') y (15) respectivamente, las cuales quedan adheridas a las caras (16 y 18) del primer subdesarrollo (10).
- 15 6.- Desarrollo para expositor plegable según cualquiera de las reivindicaciones anteriores, **caracterizado** en que los estantes (39) unen sus pestañas (39') a la cara frontal (35) del subdesarrollo (34) y posterior encaje de las lengüetas (44) en los cortes (45) presentes en dicha cara frontal (35) y, su doblado posterior hacia arriba adhiriéndose a la parte posterior de la cara frontal (35).
- 20 7.- Desarrollo para expositor plegable según cualquiera de las reivindicaciones anteriores, **caracterizado** en que para reforzar los estantes (39) se ha previsto unas láminas o superficies (39'') a modo de refuerzos de la misma superficie que (39), que se desgajan del cuerpo (52) y cada una de ellas (39'') se adhiere por cualquier medio conocido a la parte superior de todos y cada uno de los estantes (39).
- 25 8.- Desarrollo para expositor plegable según cualquiera de las reivindicaciones anteriores, **caracterizado** en que el tercer subdesarrollo (34) dobla 180° sus pestañas (37) y, las mismas (37) quedan adheridas una vez dobladas a la parte trasera de la cara frontal (35).
- 30 9.- Desarrollo para expositor plegable según cualquiera de las reivindicaciones anteriores, **caracterizado** en que el cuarto subdesarrollo (43) comprende los estantes (39) y en la parte inferior de cada uno de ellos se encuentran las pestañas (39') y las lengüetas (44).
- 35 10.- Desarrollo para expositor plegable según la reivindicación 1, **caracterizado** en que la base del expositor (40) presenta un cuerpo (24), el cual comprende una superficie plana (23) la cual se prolonga por su perímetro según pestañas (25) y (42), estas (25) a su vez se extienden en las prolongaciones (27) y, la parte inferior de (27) en los salientes (28), que una

vez dobladas las pestañas (25) por las líneas de dobléz 90° respecto de dicha base (23) sitúan los salientes (28) en los cortes (41).

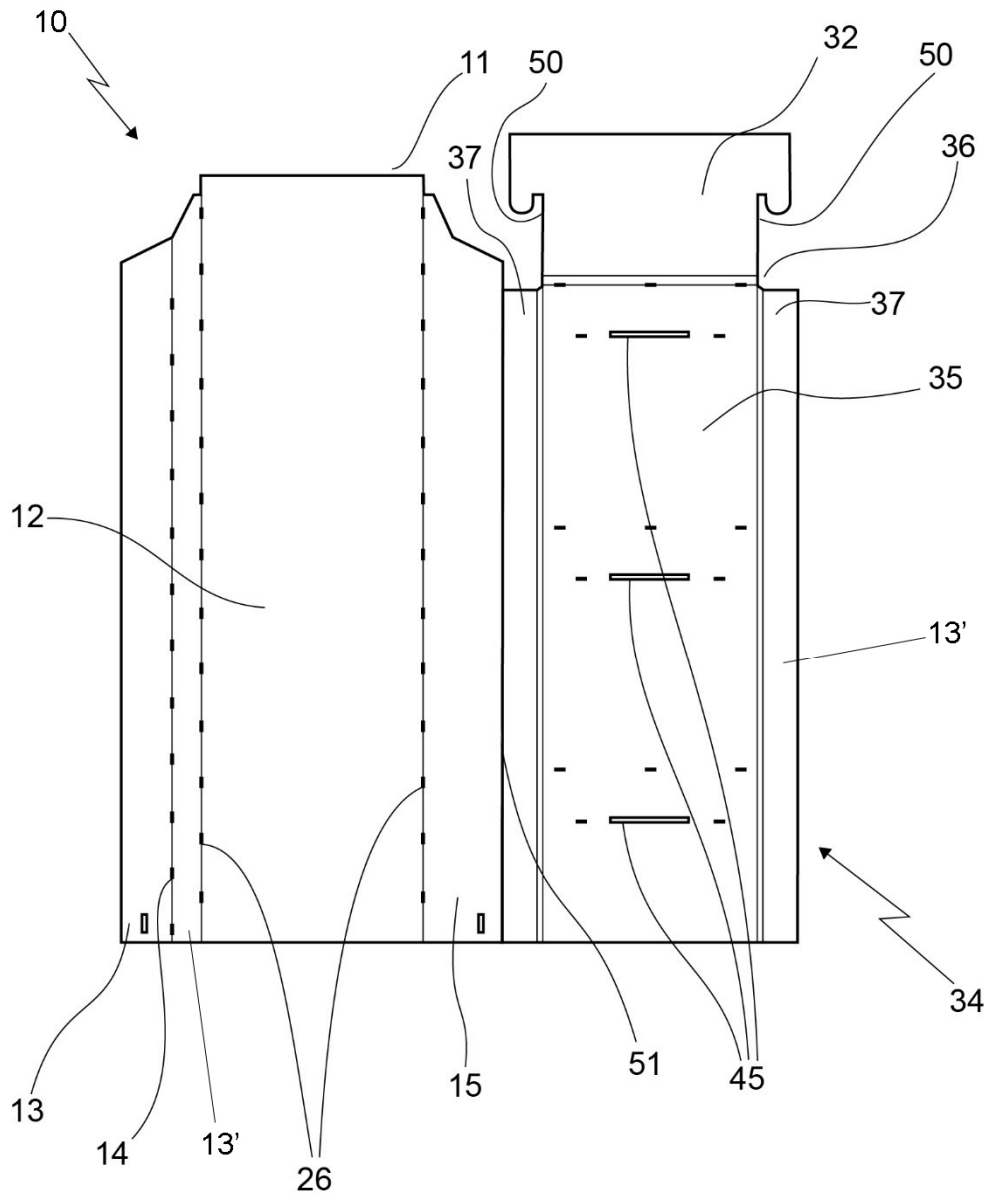

Fig. 1

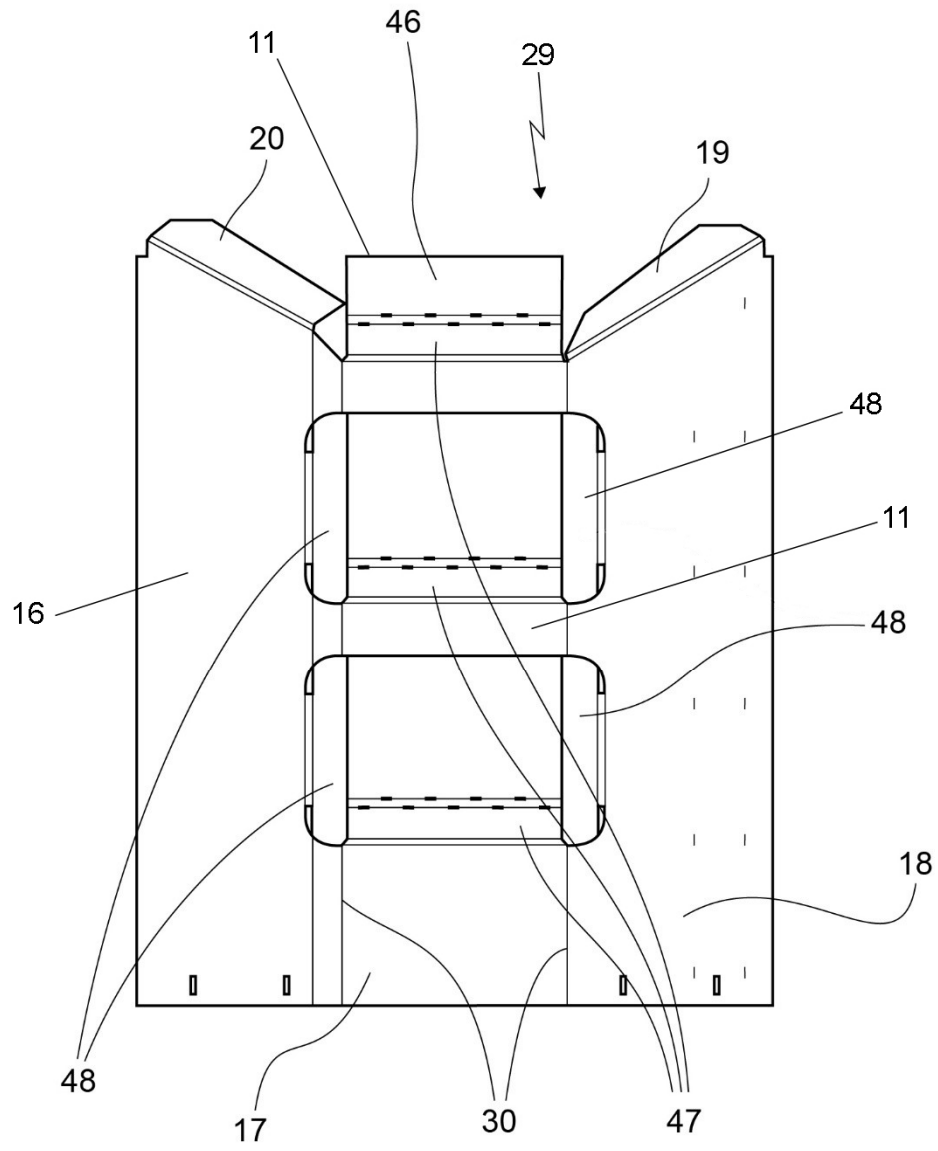

Fig. 2

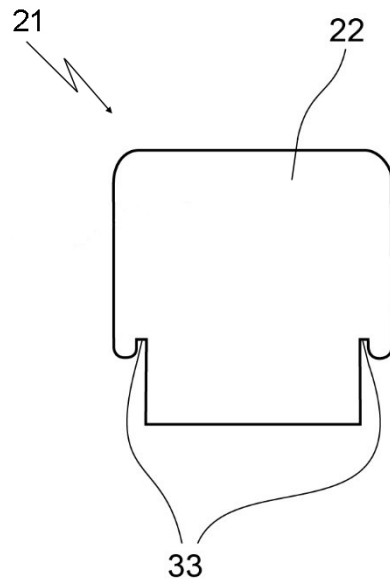

Fig. 3

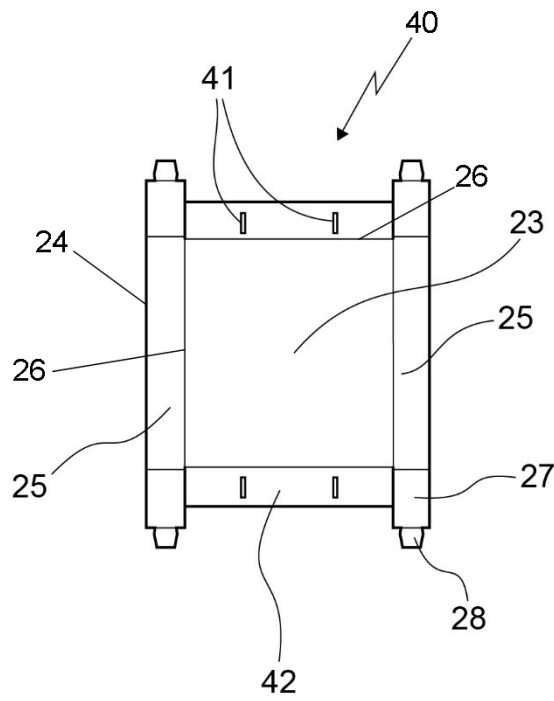

Fig. 4

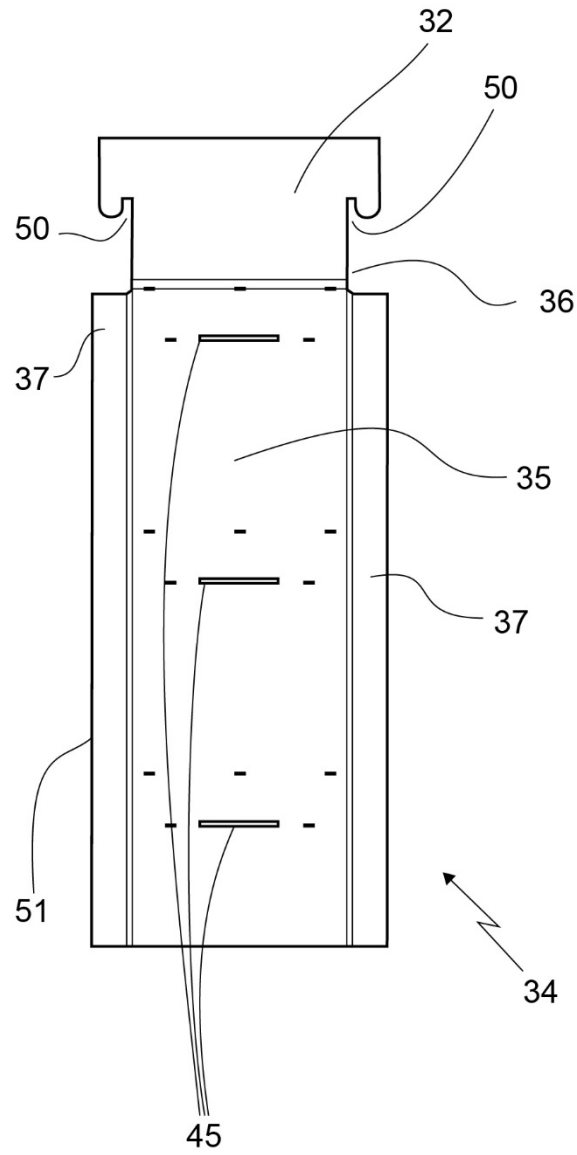

Fig. 5

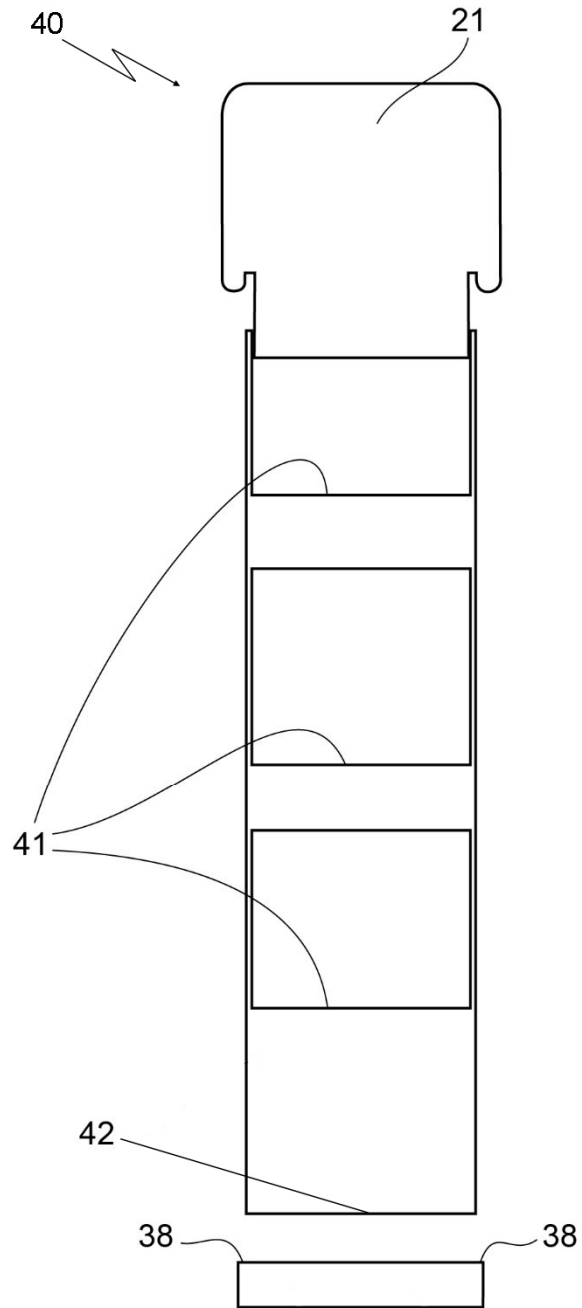

Fig. 6

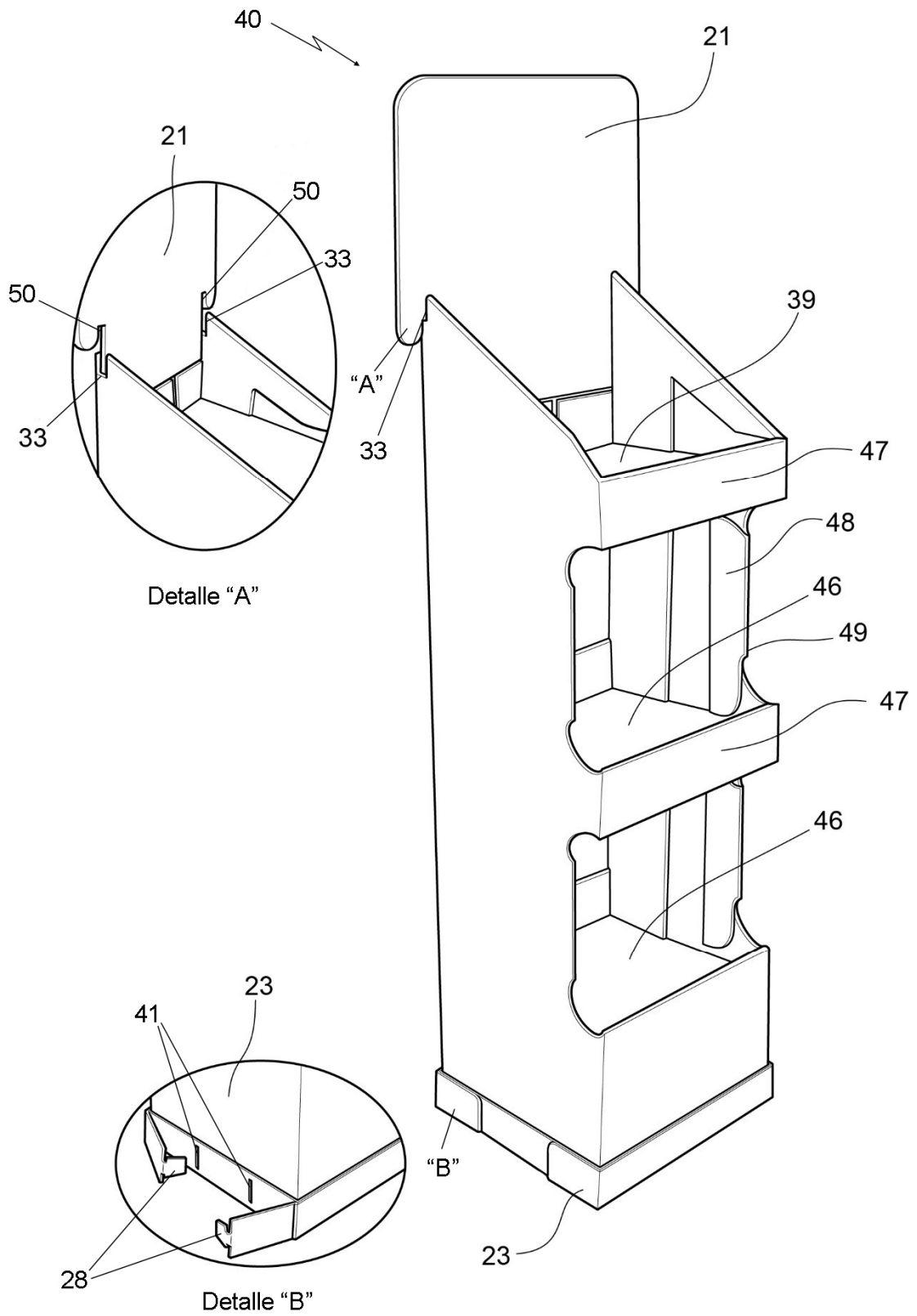

Fig. 7

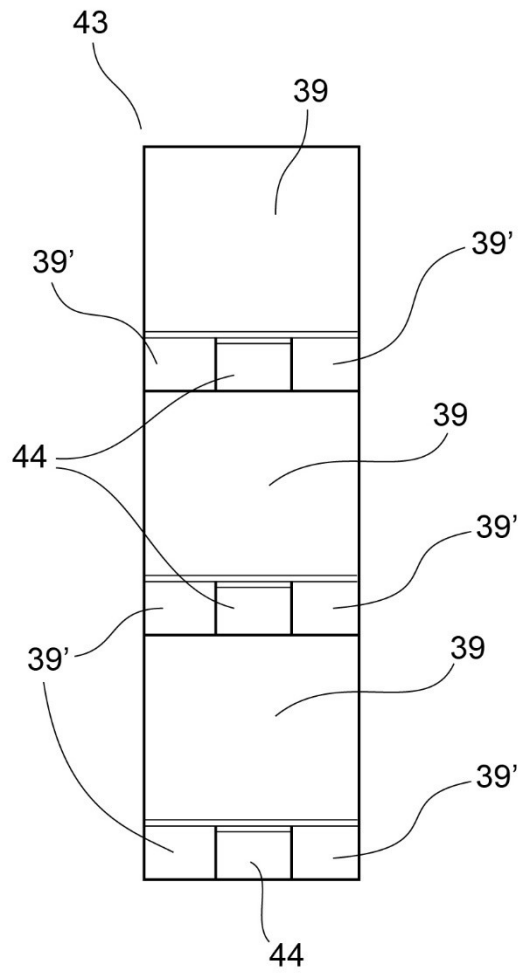

Fig. 8

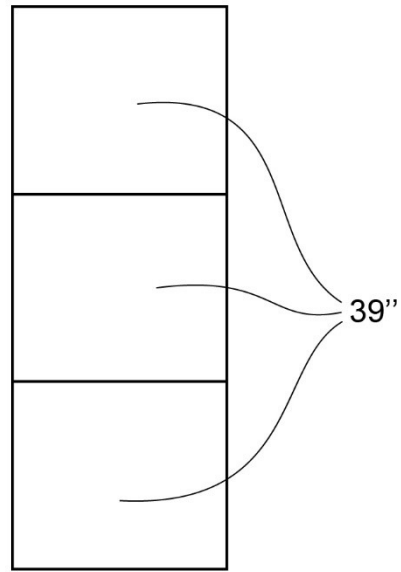

Fig. 9