

19

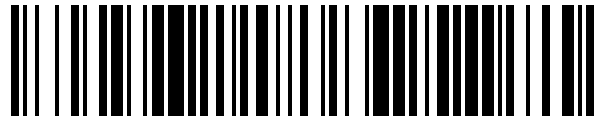

OFICINA ESPAÑOLA DE  
PATENTES Y MARCAS

ESPAÑA



11 Número de publicación: **1 203 694**

21 Número de solicitud: 201830016

51 Int. Cl.:

**E04H 15/56** (2006.01)

12

SOLICITUD DE MODELO DE UTILIDAD

U

22 Fecha de presentación:

**05.01.2018**

43 Fecha de publicación de la solicitud:

**24.01.2018**

71 Solicitantes:

**HERRERO AYMERICH , Pedro (50.0%)  
TOMAS ALONSO 144 ÁTICO D  
36203 VIGO (Pontevedra) ES y  
VEIGA MUÑOZ, Carolina (50.0%)**

72 Inventor/es:

**HERRERO AYMERICH , Pedro y  
VEIGA MUÑOZ, Carolina**

74 Agente/Representante:

**DEL VALLE VALIENTE, Sonia**

54 Título: **TIENDA DE CAMPISMO**

**ES 1 203 694 U**

**TIENDA DE CAMPISMO**

**DESCRIPCIÓN**

5

**OBJETO DE LA INVENCION**

10 La presente invención se refiere a una tienda de campismo que incorpora elementos para mejorar la comodidad durante su uso.

**ANTECEDENTES DE LA INVENCION**

15 Se conocen unas tiendas de campismo, las cuales proporcionan un refugio para las personas a la hora de acampar.

20 Estas tiendas de campismo comprenden una envolvente laminar flexible que se monta en una estructura, entendiendo como estructura un conjunto de elementos portantes, ya sean metálicos, sintéticos, plásticos e incluso hinchables, formando una carpa en cuyo interior queda definido un habitáculo de tamaño suficiente para acoger un determinado número de personas, existiendo tiendas de reducidas dimensiones, por ejemplo para una o dos personas, como tiendas de mucho mayor tamaño capaces de acoger 6, 8 o más personas.

25 Una parte fundamental de la envolvente para conseguir un recinto completamente aislado del exterior es el suelo, que está materializado por una porción de cerramiento inferior. Dado que la envolvente es laminar y flexible, dicha porción inferior no puede tener un gran espesor o resistencia, lo que obliga a acarrear unas colchonetas de campismo para poder reposar con cierta comodidad sin apoyar directamente el cuerpo sobre la dureza del suelo. Estas colchonetas normalmente comprenden una porción enrollable de un material como  
30 neopreno o similar, que si bien son ligeras y enrollables ocupan cierto volumen y además tienen que ser acarreadas junto con la tienda, y por otro lado deben tener un espesor contenido, de unos tres centímetros como máximo, para precisamente facilitar su enrollado y ocupar un espacio lo más reducido posible. Por tanto existe un problema de comodidad a la hora de reposar en las tiendas de campismo actuales, que obliga a acarrear dichas

colchonetas, que además ocupan un cierto espacio. Este problema se soluciona con la utilización de la tienda de campismo de la invención.

## **DESCRIPCIÓN DE LA INVENCION**

5

La tienda de campismo de la invención es del tipo que comprenden una envolvente laminar flexible que se monta en una estructura (de elementos rígidos, metálicos, hinchables, flexibles, etc.), y de acuerdo con la invención dicha envolvente comprende una porción de cerramiento inferior para el suelo, en la cual se encuentra dispuesto, al menos, un sector hinchable; comprendiendo unos medios de hinchado y unos medios de deshinchado de dicho sector hinchable.

10

De este modo, dándole una forma apropiada al sector hinchable, se consigue una superficie de reposo de amplitud suficiente para el reposo de las personas, hinchándolo en el momento de montar la tienda, y deshinchándolo a la hora de desmontar la misma, sin perjudicar el plegado, y sin aumentar de forma apreciable al tamaño de la tienda en posición plegada ya que es simplemente se materializa con una capa adicional sobre el cerramiento normal del suelo.

15

Dicho sector hinchable puede ser un único sector hinchable que abarque la totalidad del suelo de la envolvente, proporcionando además un aislamiento térmico con respecto al suelo, o bien puede tratarse de diferentes sectores se configuren por ejemplo varias camas o zonas de reposo.

20

## **DESCRIPCIÓN DE LOS DIBUJOS**

25

La figura 1.- Muestra una vista de la tienda de la invención antes de hinchar el sector hinchable.

La figura 2.- Muestra una vista de la tienda de la invención con el sector hinchable hinchado.

30

## **REALIZACIÓN PREFERENTE DE LA INVENCION**

La tienda (1) de campismo de la invención es del tipo que comprenden una envolvente (2)

laminar flexible que se monta en una estructura (3) (de elementos rígidos, metálicos, hinchables, flexibles, etc.), y de acuerdo con la invención la envolvente (2) comprende una porción de cerramiento inferior (4) para el suelo, en la cual se encuentra dispuesto, al menos, un sector hinchable (5); comprendiendo unos medios de hinchado y unos medios de deshinchado de dicho sector hinchable (5).

En la realización preferente mostrada en las figuras, el sector hinchable (5) abarca la totalidad de la porción de cerramiento inferior (4) configurando un doble suelo con aislamiento o térmico respecto al terreno. Para ello las paredes del sector hinchable (5) deberán tener la resistencia adecuada contra punzonamiento y abrasión. En otra variante, no representada, el sector hinchable (5), o sectores, pueden abarcar zonas localizadas de la porción de cerramiento inferior (4).

Por su parte los medios de hinchado pueden ser por ejemplo un compresor (6) y/o una bomba de inflado del accionamiento manual, no representada, mientras que los medios de deshinchado comprenden, al menos, una válvula de deshinchado (7), que puede ser igualmente utilizada para el hinchado.

Indicar que el sector hinchable (5) puede comprender unas costuras interiores (50) para determinar formas de hinchado, tanto en amplitud como en configuración.

Descrita suficientemente la naturaleza de la invención, se indica que la descripción de la misma y de su forma de realización preferente debe interpretarse de modo no limitativo, y que abarca la totalidad de las posibles variantes de realización que se deduzcan del contenido de la presente memoria y de las reivindicaciones.

## **REIVINDICACIONES**

- 5 1.-Tienda (1) de campismo; del tipo que comprenden una envolvente (2) laminar flexible que se monta en una estructura (3) **caracterizada porque** la envolvente (2) comprende una porción de cerramiento inferior (4) para el suelo, en la cual se encuentra dispuesto, al menos, un sector hinchable (5); comprendiendo unos medios de hinchado y unos medios de deshinchado de dicho sector hinchable (5).
- 10 2.-Tienda (1) de campismo según reivindicación 1 **caracterizada porque** el sector hinchable (5) abarca la totalidad de la porción de cerramiento inferior (4).
- 3.-Tienda (1) de campismo según reivindicación 1 **caracterizada porque** el sector hinchable (5) abarca zonas localizadas de la porción de cerramiento inferior (4).
- 15 4.-Tienda (1) de campismo según cualquiera de las reivindicaciones anteriores **caracterizada porque** los medios de hinchado se encuentran seleccionados entre:  
-un compresor (6),  
-una bomba de inflado del accionamiento manual.
- 20 5.-Tienda (1) de campismo según cualquiera de las reivindicaciones anteriores **caracterizada porque** los medios de deshinchado comprenden, al menos, una válvula de deshinchado (7).
- 25 6.-Tienda (1) de campismo según cualquiera de las reivindicaciones anteriores **caracterizada porque** el sector hinchable (5) comprende unas costuras interiores (50) para determinar formas de hinchado.

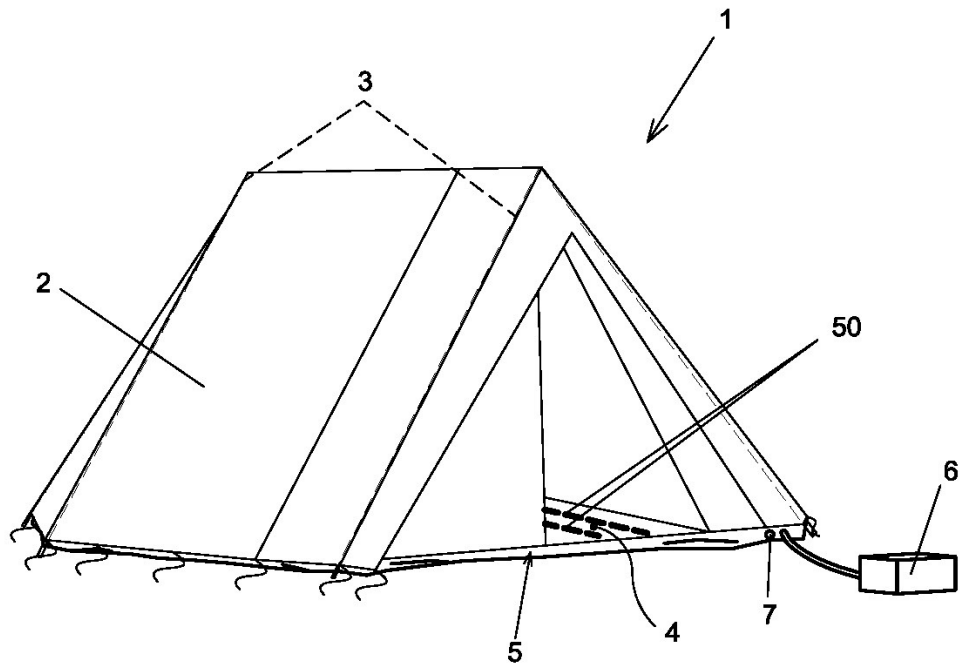

Fig 1

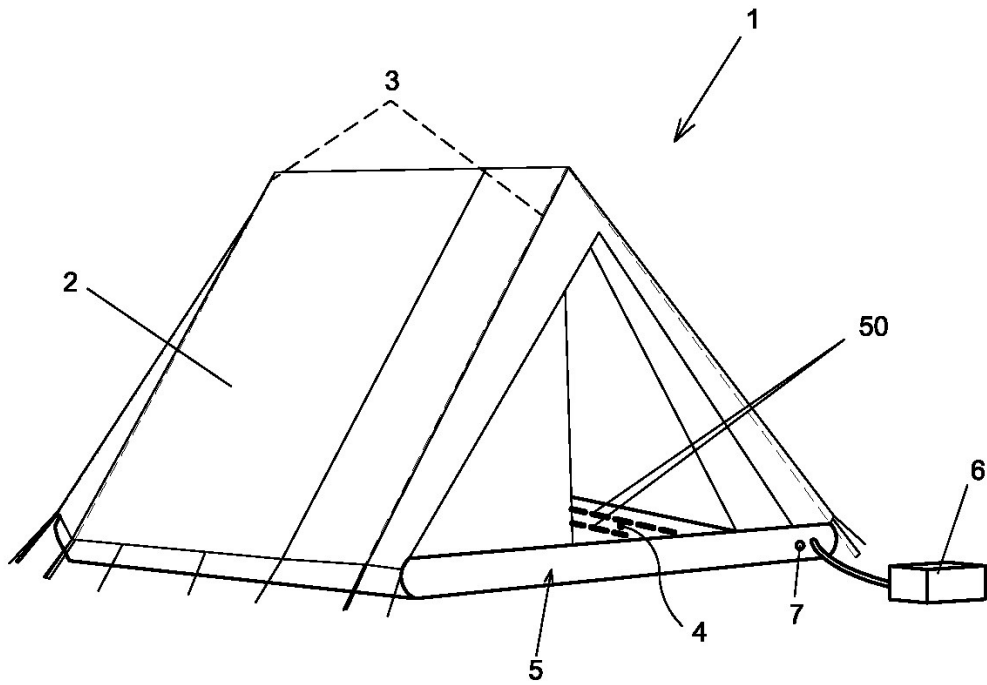

Fig 2