

19



OFICINA ESPAÑOLA DE
PATENTES Y MARCAS

ESPAÑA



11 Número de publicación: **1 204 436**

21 Número de solicitud: 201731458

51 Int. Cl.:

G09F 7/14 (2006.01)

12

SOLICITUD DE MODELO DE UTILIDAD

U

22 Fecha de presentación:

28.11.2017

43 Fecha de publicación de la solicitud:

02.02.2018

71 Solicitantes:

**GRUPO OM COMUNICACIÓN VISUAL, S.L.
(100.0%)**

**C/ Mariano Benlliure, 2
28521 RIVAS VACIAMADRID, MADRID, ES**

72 Inventor/es:

SEBASTIAN MANZANARES, Alfonso

74 Agente/Representante:

GONZÁLEZ LÓPEZ-MENCHERO, Álvaro Luis

54 Título: **PORTAPRECIOS ESTANCO CON SUPLEMENTO DE OFERTA**

ES 1 204 436 U

DESCRIPCIÓN

PORTAPRECIOS ESTANCO CON SUPLEMENTO DE OFERTA

5 OBJETO DE LA INVENCIÓN

Es objeto de la presente invención, tal y como el título establece, un portaprecios estanco provisto de un suplemento de oferta especialmente diseñado para alimentos frescos.

10 Caracteriza a la presente invención la especial configuración y diseño de cada una de las partes que lo componen, que hacen del mismo un objeto especialmente diseñado para portar precios de alimentos frescos, evitando que la cartelería indicadora de los precios quede desprotegida y sin posibilidad de verse dañada o afectada por el medio en el que se encuentra sin que esto suponga menoscabo de sus posibilidades informativas.

15 Por lo tanto, la presente invención se circunscribe dentro del ámbito de los objetos empleados para soportar o portar los carteles indicadores de los precios.

ANTECEDENTES DE LA INVENCIÓN

20 Son numerosos los diseños que se han realizado de objetos portaprecios, en algunos casos cuentan con números seleccionables, en otros casos con carteles removibles, y siempre buscando ser realizados en materiales que soporten las condiciones en las que van a trabajar, siendo preferentemente los materiales plásticos o similares los empleados con mayor frecuencia.

25 En el caso de los soportes para carteles de precios, los carteles se cambian dependiendo de los diferentes precios que tengan los productos, por lo que deben estar accesibles y estar realizados en materiales que sean capaces de soportar las condiciones circundantes que pudiera afectarles, tales como humedad, agua, o incluso proyección de nebulización de agua como ocurre en algunas pescaderías y similares.

30 Algunos registros conocidos de portaprecios son los descritos en los modelos de Utilidad U 200701121 (ES1065629), U 201331309 (ES1095155). En el Modelo de Utilidad U 200701121 (ES1065629) se describe un portaprecios perfeccionado que está formado por una caja que se cierra en la parte frontal con una tapa transparente que está provista de un

montaje abisagrado.

En el modelo de Utilidad U 201331309 (ES1095155) se describe un expositor de precios adaptable a distintos tipos de sujeción que está formado por un cuerpo que determina
5 alojamientos para la inserción de tarjetas contenedoras de informaciones.

En los siguientes registros ES1055925 y ES1047840 se describen unos portaprecios estancos. En particular en el modelo de Utilidad ES1055925 se describe un portaprecios perfeccionado, del tipo de los que comprenden un cuerpo-caja al menos parcialmente
10 transparente, en el cual se inserta un soporte portador de etiquetas contenedoras de informaciones. Mientras que en el Modelo de Utilidad ES1047840 se describe un expositor portaprecios perfeccionado, de los destinados para la incorporación de etiquetas cambiables, que comprende un cuerpo esencialmente plano, el cual determina una ranura que se extiende por todo el interior, con embocadura abierta por un borde, y un elemento
15 complementario que se puede insertar y extraer respecto de la mencionada ranura del cuerpo, comprendiendo dicho elemento complementario un panel provisto con enganches periféricos, para la sujeción de las etiquetas cambiables, mientras que el cuerpo posee en la cara frontal un sector transparente, a través del cual es visible la etiqueta incorporada en el elemento cuando está alojado dentro del mencionado cuerpo.

20 Todos los registros anteriores, particularmente los relativos a portaprecios estancos, cuentan con aspectos susceptibles de ser mejorados, en algunos casos carecen de suplementos para disponer información adicional, en otros carecen de carteles de información, siendo por lo tanto el objeto de la presente invención desarrollar un portaprecios estanco.

25

DESCRIPCIÓN DE LA INVENCIÓN

Es objeto de la presente invención un portaprecios estanco con suplemento de oferta, es decir, un objeto portador de carteles de precios en los que dichos carteles quedan alojados
30 en un espacio estanco y que además puede llevar un suplemento de oferta acoplable sobre el propio portaprecios sin afectar a su estanqueidad.

Para lograr dicha finalidad el portaprecios objeto de la invención comprende una carcasa exterior transparente hueca en su interior de sección transversal oblonga, es decir, más
35 larga que ancha, que aloja en su interior un soporte de portaprecios extraíble y que está unido a un pincho.

El soporte interior extraíble presenta un diseño tal que cuenta con un primer hueco para alojar un cartel de denominación del producto, un segundo hueco para disponer información de precios y un tercer hueco para alojar carteles informativos sobre el origen del producto, pudiendo ser alternada la ubicación de los diferentes carteles informativos.

5

El soporte interior extraíble en su extremo inferior, presenta un saliente de extremo libre puntiagudo y bordes acanalados con objeto de favorecer y asegurar la estabilidad del portaprecios una vez clavado.

- 10 La carcasa exterior transparente queda sellada en su borde inferior mediante una junta tórica de estanquidad. Sobre el borde superior de la carcasa exterior y por una de sus caras se puede soportar y fijar un suplemento de oferta provisto de un soporte inferior para la fijación y de un soporte de suplemento sobre el que se puede disponer un cartel de comunicación de oferta quedando ambos, el soporte portaprecios y el cartel de
- 15 comunicación cubiertos por medio de una carcasa transparente de suplemento.

Gracias a las características descritas se consigue un portaprecios que define un ambiente interior estanco en el que alojar y fijar de manera estable la cartelería indicadora de los precios, sin que ésta se vea afectada por las condiciones del medio circundante, tales como

20 agua, humedad, etcétera, quedando en todo momento protegidos, donde además es posible acoplar y fijar un suplemento de oferta sin que afecte a la estanqueidad del portaprecios.

Salvo que se indique lo contrario, todos los elementos técnicos y científicos usados en la presente memoria poseen el significado que habitualmente entiende un experto normal en la

25 técnica a la que pertenece esta invención. En la práctica de la presente invención se pueden usar procedimientos y materiales similares o equivalentes a los descritos en la memoria.

A lo largo de la descripción y de las reivindicaciones la palabra “comprende” y sus variantes no pretenden excluir otras características técnicas, aditivos, componentes o pasos. Para los

30 expertos en la materia, otros objetos, ventajas y características de la invención se desprenderán en parte de la descripción y en parte de la práctica de la invención.

EXPLICACIÓN DE LAS FIGURAS

- 35 Para complementar la descripción que se está realizando y con objeto de ayudar a una mejor comprensión de las características de la invención, de acuerdo con un ejemplo

preferente de realización práctica de la misma, se acompaña como parte integrante de dicha descripción, un juego de dibujos en donde con carácter ilustrativo y no limitativo, se ha representado lo siguiente.

5 En la figura 1, podemos observar una representación general en perspectiva del portaprecios estanco objeto de la invención, donde se muestra una primera realización para un suplemento de oferta.

En la figura 1A, se muestra la misma figura anterior, también en una vista anterior y
10 posterior, donde se aprecia una segunda forma de realización para el suplemento de oferta.

En la figura 2, podemos observar una representación del portaprecios explosionada en las piezas que lo conforman.

15 En la figura 3 se muestra el portaprecios sin el suplemento de oferta y que está desmontado.

En la figura 4 se muestra el conjunto montado sin el suplemento de oferta.

En las figuras 5 y 6 se muestran sendas vistas de la cara posterior del portaprecios y del
20 cartel de comunicación de oferta y la manera de fijar ambos elementos.

REALIZACIÓN PREFERENTE DE LA INVENCION.

A la vista de las figuras se describe seguidamente un modo de realización preferente de la
25 invención propuesta.

En las figuras 1, 1A y 2 podemos observar que el portaprecios objeto de la invención comprende:

- 30 - Un soporte interior extraíble (1) de cuyo borde inferior emerge unos medios para el clavado o sujeción del portaprecios
- Una carcasa exterior transparente (9) hueca en su interior, de sección obtenida al cortar por un plano horizontal oblonga o alargada de extremos redondeados, en la que se aloja el soporte interior extraíble (1) y que presenta en su borde inferior una junta tórica (10) de estanqueidad.
- 35 - Un suplemento de oferta (12) que se acopla a un raíl exterior (figuras 1, 1A, 4 y 5) de la carcasa (9) sin afectar a la estanqueidad del soporte inferior extraíble (1).

Los medios para el clavado o sujeción de portaprecios en la realización mostrada en las figuras consisten en un saliente alargado (2) cuyo extremo libre presenta una forma puntiaguda y los bordes del saliente son alabeados.

5 El soporte interior extraíble (1), en la realización mostrada, cuenta con un primer hueco (3) en el que se aloja un cartel (6) para denominación del producto, existiendo una segunda fila de huecos (4) para disponer carteles relativos al precio y una tercera fila de huecos (5) para alojar una serie de librillos de indicación del origen del producto (8) respectivamente, no siendo limitativa la ubicación de los diferentes librillos

10

El suplemento de oferta (12) que se acopla y fija al borde superior de la carcasa exterior transparente (9) por medio de unas guías (figuras 5 y 6) comprende un soporte de suplemento (14) provisto de un hueco en el que alojar un cartel de comunicación de oferta (15); del soporte de suplemento (14) emerge un saliente (18) para fijación, quedando el
15 soporte de suplemento (14) junto con el cartel de oferta (15) alojados en el espacio interior de una carcasa transparente de suplemento (13).

El suplemento de oferta (12) se coloca, fija y extrae de la carcasa exterior transparente (9) por medio de unas guías que hay en la carcasa transparente (9), mientras que la extracción
20 del soporte interior extraíble (1) se realiza por la inferior de la carcasa exterior transparente (9).

En las figuras 1 y 1A se muestran dos formas de realización para el suplemento de la oferta ambas se fijan en unas guías dispuestas en la parte posterior de la carcasa exterior
25 transparente, mientras que en la figura 1 el suplemento de la oferta (12) en su cara anterior queda alineada con la cara de la carcasa exterior transparente (9), en la figura 1A, el suplemento de la oferta (12) queda alineado con la cara posterior de la carcasa exterior transparente (9).

30 En la figura 3 se muestra el conjunto desmontado, habiendo extraído el soporte interior extraíble (1) del interior de la carcasa (9), pudiéndose observar el primer hueco (3), la segunda fila de huecos (4) y la tercera fila de huecos (5).

En la figura 4 se muestra cómo pese a tener alojado el soporte interior (1) extraíble dentro
35 de la carcasa exterior transparente (9) no se impide la visualización desde el exterior del soporte interior extraíble (1) y por lo tanto de la información que pudiera mostrar.

Finalmente, en las figuras 5 y 6 se muestra cómo se fija el suplemento de oferta (12) sobre el portaprecios, para ello la carcasa (9) del portaprecios por una de sus caras presenta unas guías (16) enfrentadas y entre las que discurre el saliente para sujeción (18), y que está limitado en su desplazamiento por unos topes (17).

5

Descrita suficientemente la naturaleza de la presente invención, así como la manera de ponerla en práctica, se hace constar que, dentro de su esencialidad, podrá ser llevada a la práctica en otras formas de realización que difieran en detalle de la indicada a título de ejemplo, y a las cuales alcanzará igualmente la protección que se recaba, siempre que no altere, cambie o modifique su principio fundamental.

10

REIVINDICACIONES

1.- Portaprecios estanco con suplemento de oferta caracterizado por que comprende:

- 5 - Un soporte interior extraíble (1) de cuyo borde inferior emerge unos medios para el clavado o sujeción del portaprecios
- Una carcasa exterior transparente (9) hueca en su interior, de sección obtenida al cortar por un plano horizontal oblonga o alargada de extremos redondeados, en la que se aloja el soporte interior extraíble (1) y que presenta en su borde inferior una junta tórica (10) de estanqueidad.
- 10 - Un suplemento de oferta (12) que se acopla al raíl exterior (figuras 4 y 5) de la carcasa (9) sin afectar al a estanqueidad del soporte interior extraíble (1).

2.- Portaprecios estanco con suplemento de oferta según la reivindicación 1 caracterizado porque los medios para el clavado o sujeción del portaprecios consiste en un saliente
15 alargado (2) cuyo extremo libre presenta una forma puntiaguada y los bordes del salientes son alabeados.

3.- Portaprecios estanco con suplemento de oferta según la reivindicación 1 ó 2
20 caracterizado por que el soporte interior extraíble (1) cuenta con un primer hueco (3) en el que se aloja un cartel (6) para denominación del producto, existiendo una segunda fila de huecos (4) y una tercera fila huecos (5), ambos para alojar una serie de librillos de indicación del precio (7) y de indicación extra del producto (8) respectivamente.

4.- Portaprecios estanco con suplemento de oferta según la reivindicación 1 ó 2 ó 3
25 caracterizado por que el suplemento de oferta (12) que se acopla y fija a la carcasa exterior transparente (9) por medio de un carril de guiado comprende un soporte de suplemento (14) provisto de un hueco en el que alojar un cartel de comunicación de oferta (15), además del soporte de suplemento (14) emerge un saliente (18) para fijación, quedando el soporte de suplemento (14) junto con el cartel de oferta (15) alojados en el espacio interior de una
30 carcasa transparente de suplemento (13).

5.- Portaprecios estanco con suplemento de oferta según cualquiera de las reivindicaciones anteriores caracterizado porque la carcasa (9) del portaprecios por una de sus caras presenta unas guías (16) enfrentadas y unos topes (17) de limitación del desplazamiento.

35

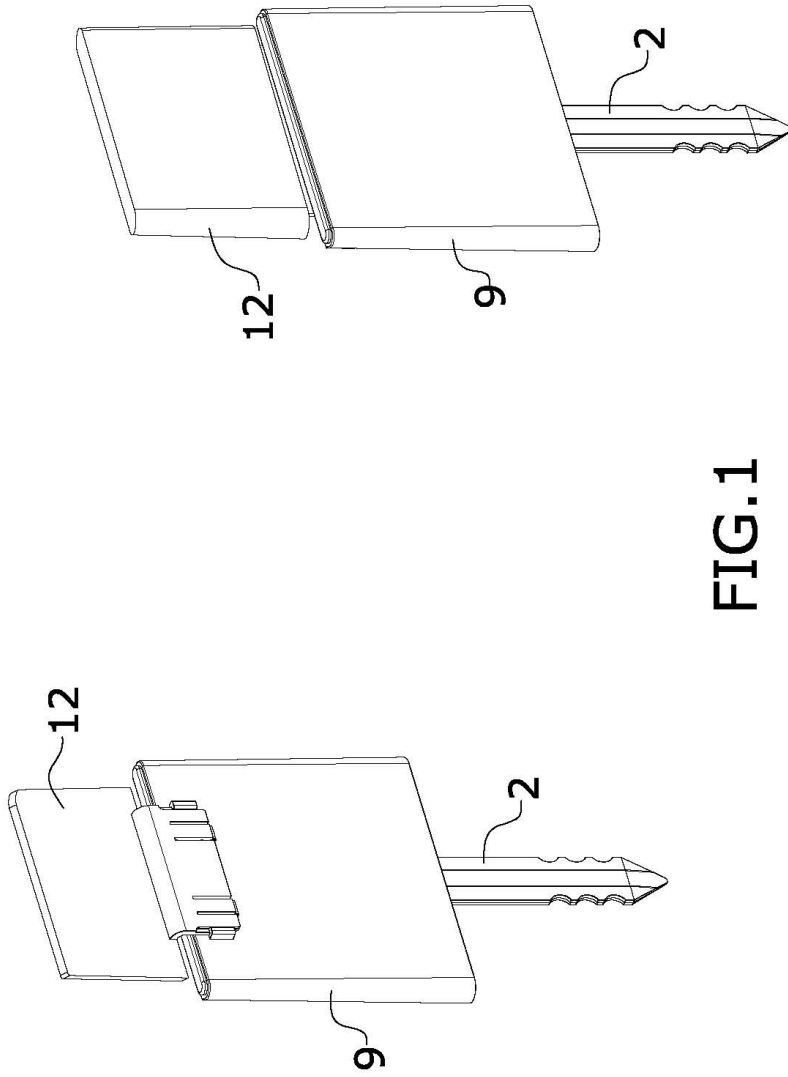
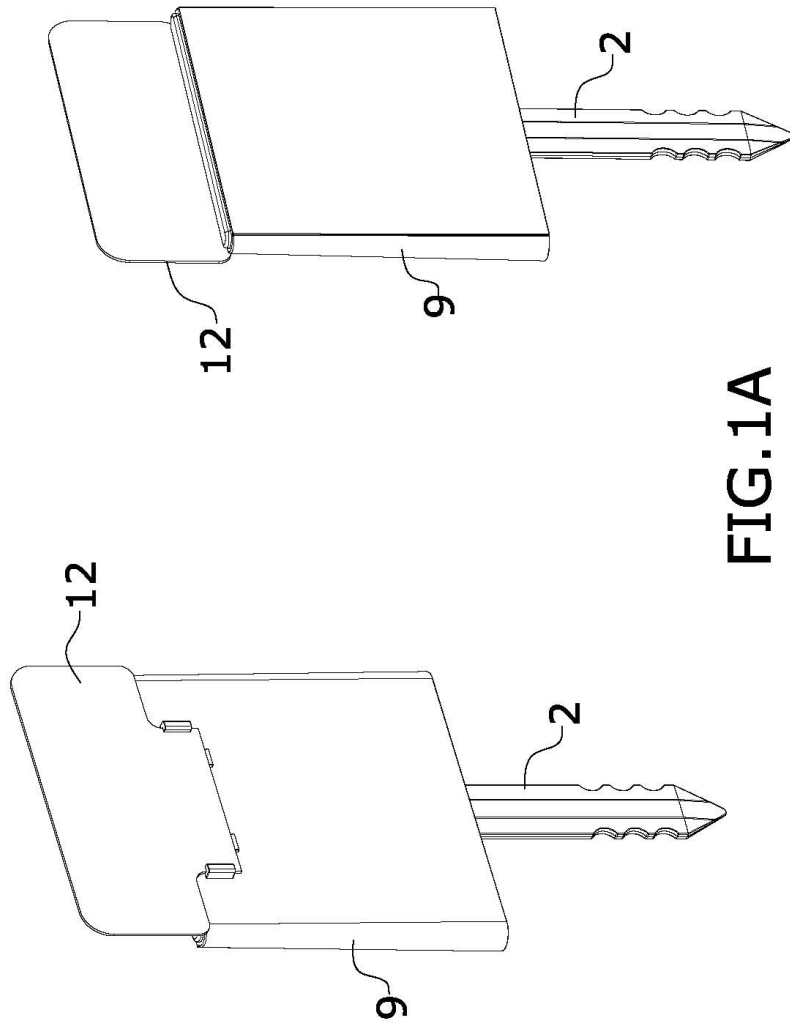

FIG.1



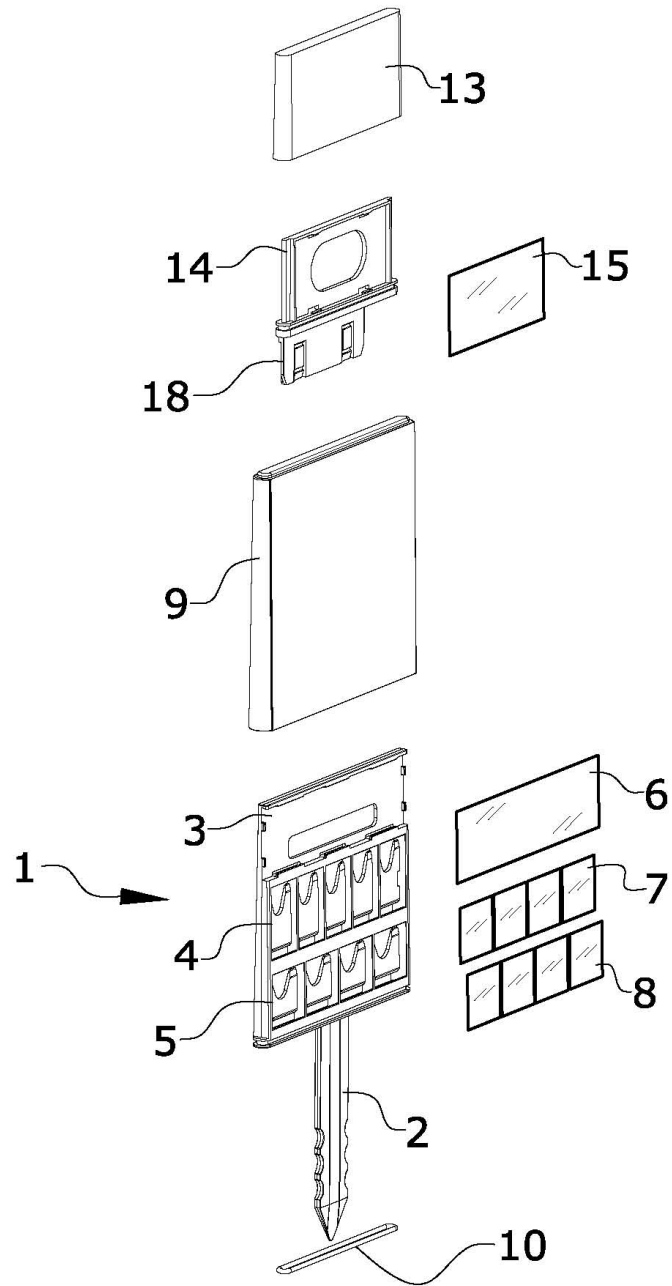

FIG.2

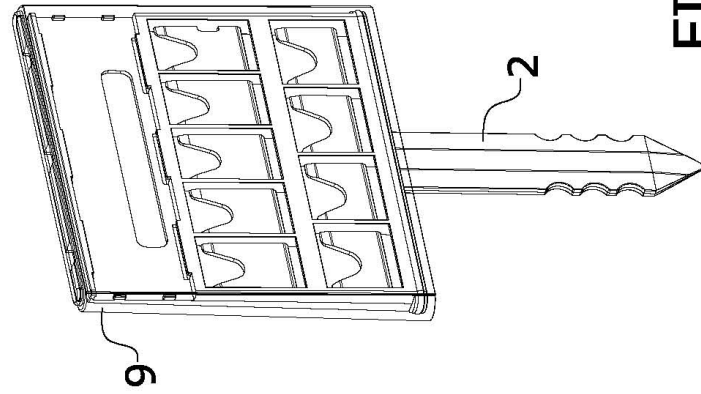

FIG. 4

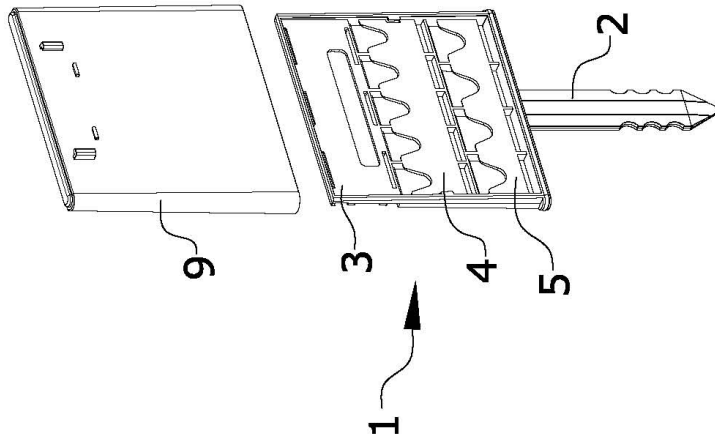

FIG. 3

