

19

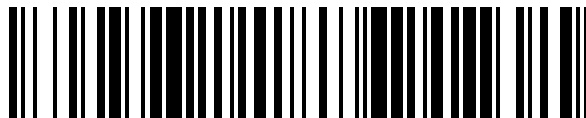

OFICINA ESPAÑOLA DE
PATENTES Y MARCAS

ESPAÑA



11 Número de publicación: **1 209 413**

21 Número de solicitud: 201830317

51 Int. Cl.:

G10F 1/06 (2006.01)

12

SOLICITUD DE MODELO DE UTILIDAD

U

22 Fecha de presentación:

09.03.2018

43 Fecha de publicación de la solicitud:

10.04.2018

71 Solicitantes:

**TORAL VAQUERO, M^a Yolanda (100.0%)
C/ Arkatxa 1 Nave 64
01006 VITORIA (Araba/Álava) ES**

72 Inventor/es:

TORAL VAQUERO, M^a Yolanda

74 Agente/Representante:

PRADOS HERRADA, E.Fernando

54 Título: **ENVASE MUSICAL PERSONALIZADO**

ES 1 209 413 U

DESCRIPCIÓN

ENVASE MUSICAL PERSONALIZADO

5 **Objeto de la invención**

El objeto de la presente memoria es un envase musical personalizado, como, por ejemplo, la invitación de una boda, un recuerdo de un acontecimiento importante (bautizo, comunión o similar), etc. Y donde, dicho envase aloja un mecanismo musical, y en su parte exterior se encuentra serigrafiado con un motivo personalizado, y donde el envase será tipo lata o similar, de tamaño suficiente para alojar el mencionado mecanismo.

Antecedentes de la invención

15 En la actualidad, en el ámbito de los motivos o presentes personalizados, como objeto de recuerdo para el invitado, existen una pluralidad de tipos de regalos susceptibles de ser personalizados.

Generalmente, estos presentes o regalos, suelen estar compuestos por un elemento totalmente serigrafiado con los motivos elegidos por el usuario, si bien es cierto, que suelen estar envueltos por plásticos o similares que no le dotan de la rigidez suficiente para una conservación óptimo, y donde, el regalo o motivo, está muy expuesto a los cambios de condiciones del ambiente, afectando a la composición del mismo, y, por tanto, evitando que puedan conservarse indefinidamente.

25

Descripción de la invención

El problema técnico que resuelve la presente invención es conseguir un envase personalizado en su parte exterior, que emita una melodía asociada al motivo del aspecto exterior del mismo, que proporcione un medio de conservación lo suficientemente como para que el citado mecanismo no se vea afectado por ello. Para ello, el envase musical personalizado, objeto del presente modelo de utilidad, está caracterizado porque comprende un cuerpo con forma de lata o similar, que en su parte superior presenta una tapa, y en su parte externa presenta unos motivos serigrafiados, y en su interior, se aloja un mecanismo musical, que emitirá una melodía acorde al motivo por el cual el envase ha sido

35

personalizado.

Gracias a su diseño, los envases podrán ser empleados como elementos personalizados para eventos, tales como: recuerdos de comuniones, bodas, bautizos, etc.; regalos de
5 empresa, navidad u otros acontecimientos varios.

A su vez, el envase también podrá disponer del espacio suficiente para alojar en su interior (aparte del mecanismo musical) de elementos delicatessen y/o gourmet, peluches, licores, espejos, cosméticos, gel, jabones, botellas de vino, carteras y un largo etcétera.
10

El envase tendrá unas dimensiones acordes al mecanismo musical y con espacio suficiente para alojar otro presente en su interior. Todos los envases podrán incorporar un abre fácil o una tapa.

15 **Breve descripción de las figuras**

A continuación, se pasa a describir de manera muy breve una serie de dibujos que ayudan a comprender mejor la invención y que se relacionan expresamente con una realización de dicha invención que se presenta como un ejemplo no limitativo de ésta.

- 20
FIG 1. Muestra una vista del envase musical personalizado, objeto de la presente memoria.
FIG 2. Muestra una vista de un ejemplo de un mecanismo musical empleado en el envase musical personalizado, objeto del presente modelo de utilidad.
FIG 3. Muestra una vista de un segundo ejemplo de un mecanismo musical empleado en el
25 envase musical personalizado.

Exposición de un modo detallado de realización de la invención

En las figuras adjuntas se muestra una realización preferida de la invención. Más
30 concretamente, el envase musical personalizado, objeto de la presente memoria, está caracterizado porque comprende un cuerpo (1) con forma de lata o similar, que en su parte superior presenta una tapa (2), y donde en su parte externa (1a) presenta unos motivos serigrafiados, acordes a los motivos del motivo elegido por el usuario. Y donde, interiormente dicho cuerpo (1) presenta una oquedad donde albergar un presente y alojar un

mecanismo musical (3), que emitirá una melodía asociada al evento o motivo de personalización del cuerpo (1).

5 En una realización práctica, el mecanismo musical (3) está compuesto por un mecanismo de cuerda (3a) que activa un eje (3b) que dota de movimiento a un cilindro (3c) con unas notas musicales resaltadas, encargadas de dotar de sonido al citado mecanismo (3).

10 En una segunda realización práctica, el mecanismo musical (3) estará compuesto por unos medios electrónicos (3d) asociados a un botón o pulsador (3e) y a un altavoz (3f) encargado de emitir la melodía grabada en los medios electrónicos (3d).

En una realización particular, la tapa (2) presentará un abrefácil (2a).

REIVINDICACIONES

- 5 1.- Envase musical personalizado que comprende un cuerpo (1) con forma de lata o similar, que en su parte superior presenta una tapa (2), y donde en su parte externa (1a) presenta unos motivos serigrafiados, acordes a los motivos del motivo elegido por el usuario y que está **caracterizada porque** interiormente dicho cuerpo (1) presenta una oquedad donde albergar un presente y alojar un mecanismo musical (3), que emitirá una melodía asociada al evento o motivo de personalización del cuerpo (1).
- 10 2.- Envase musical personalizado según la reivindicación 1 en donde el mecanismo musical (3) está compuesto por un mecanismo de cuerda (3a) que activa un eje (3b) que dota de movimiento a un cilindro (3c) con unas notas musicales resaltadas, encargadas de dotar de sonido al citado mecanismo (3).
- 15 3.- Envase musical personalizado según la reivindicación 1 en donde el mecanismo musical (3) está compuesto por unos medios electrónicos (3d) asociados a un botón o pulsador (3e) y a un altavoz (3f) encargado de emitir la melodía grabada en los medios electrónicos (3d).
- 20 4.- Envase musical personalizado según cualquiera de las reivindicaciones 1 – 2 en donde la tapa (2) presenta un abrefácil (2a).

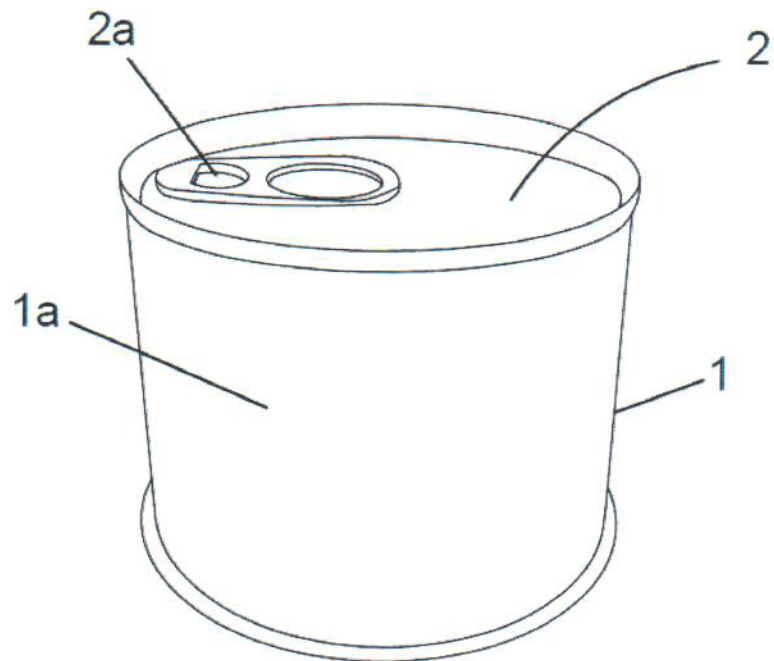

FIG.1

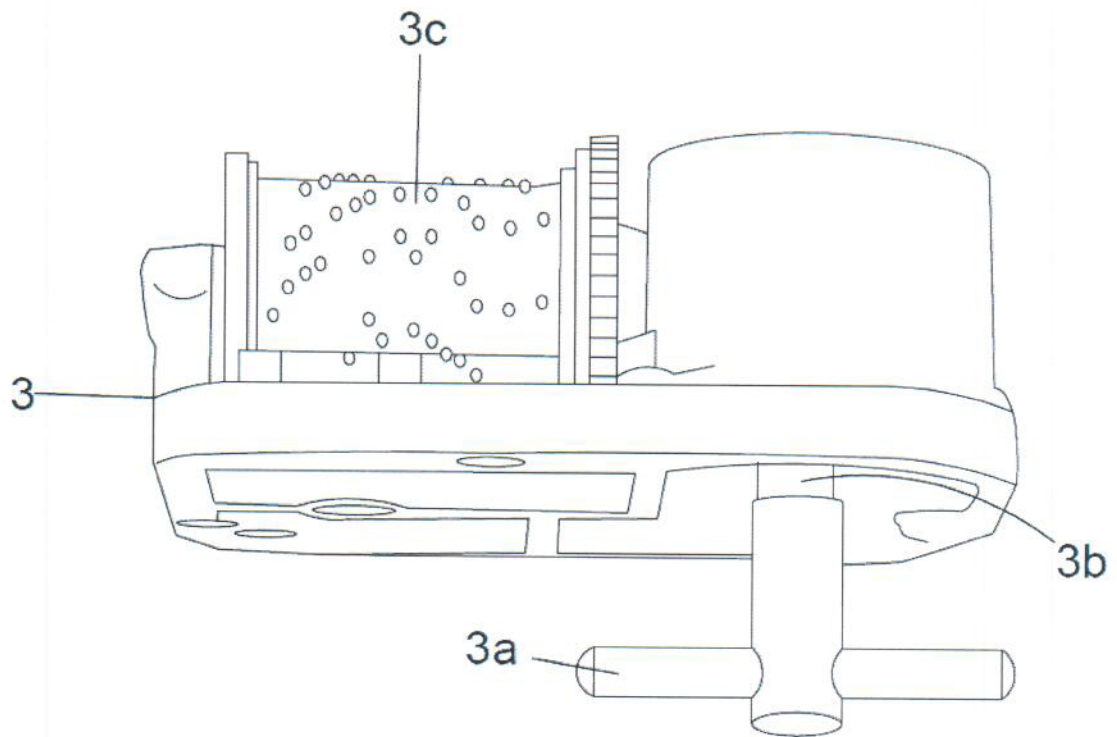

FIG.2

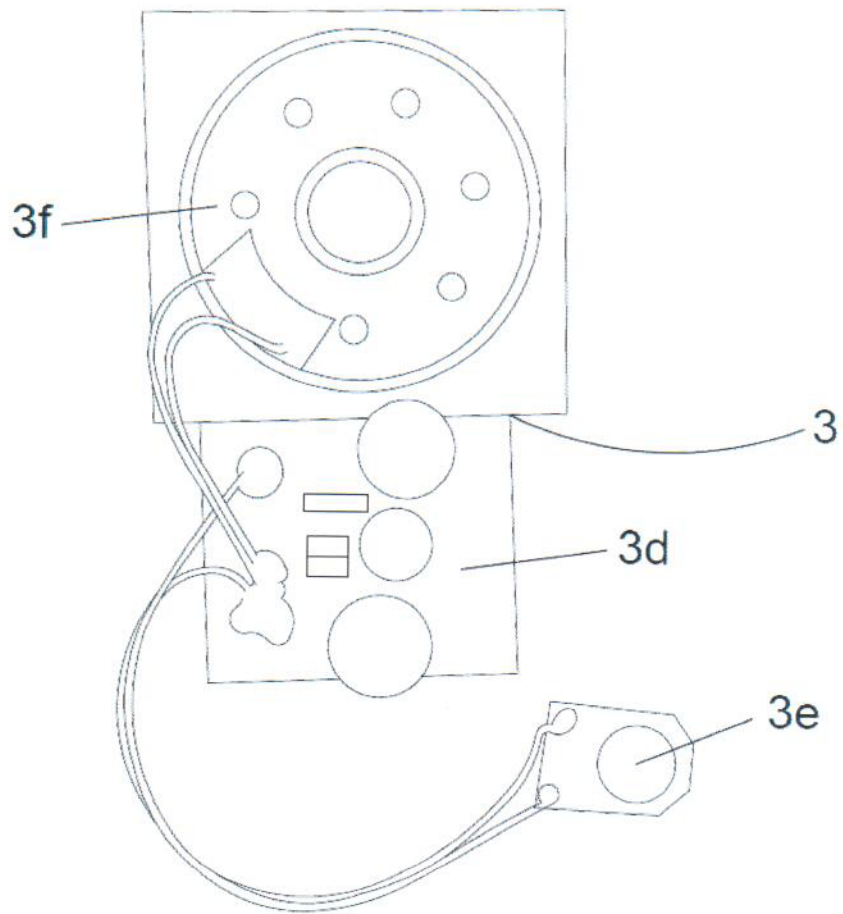

FIG.3