

19

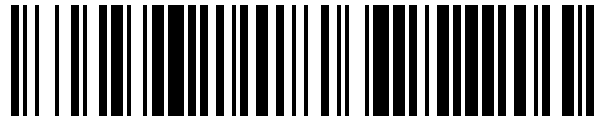

OFICINA ESPAÑOLA DE
PATENTES Y MARCAS

ESPAÑA



11 Número de publicación: **1 209 764**

21 Número de solicitud: 201830369

51 Int. Cl.:

A63H 3/00 (2006.01)

12

SOLICITUD DE MODELO DE UTILIDAD

U

22 Fecha de presentación:

16.03.2018

43 Fecha de publicación de la solicitud:

11.04.2018

71 Solicitantes:

**MAGIC BOX INT. TOYS, S.L.U. (100.0%)
Plaça Xavier Cugat 2, Edificio D, Planta 2 A
08174 SANT CUGAT DEL VALLES (Barcelona) ES**

72 Inventor/es:

BELLA MARTORELL, David

74 Agente/Representante:

PUIGDOLLERS OCAÑA, Ricardo

54 Título: **FIGURA DE JUEGO**

ES 1 209 764 U

DESCRIPCIÓN

5 Figura de juego.

Objeto de la invención.

10 La presente invención se refiere a una figura de juego que comprende un cuerpo de cualquier forma exterior y unas dimensiones adecuadas para su transporte en una mano o en un bolsillo.

15 Esta figura de juego presenta un cuerpo formado, en su totalidad o en parte, en un material elástico, presentando dicho cuerpo unas características orientadas a permitir el montaje y desmontaje en el mismo de una pieza extraíble portadora de unos motivos decorativos; y en consecuencia variar el aspecto de la figura.

Estado de la técnica.

20 Actualmente existen en el mercado un elevado número de figuras de juego, de unas dimensiones reducidas y adecuadas para ser transportadas cómodamente por los niños en la mano o en un bolsillo, y que presentan diferentes formas externas, ya sea de fantasía, imitando un objeto, o de forma humanoide.

25 Estas figuras están formadas habitualmente por un cuerpo monopieza, rígido y de aspecto invariable.

30 Algunas piezas de juego de este tipo se encuentran descritas, por ejemplo, en el modelo de utilidad ES1094558U o en las solicitudes del modelo de utilidad U200402725 y U200201239.

35 El problema técnico que se plantea es el desarrollo de una figura de juego que permita realizar de una forma cómoda, durante el desarrollo del juego, sucesivos montajes y desmontajes de una pieza portadora de motivos decorativos, y que permite variar el aspecto o caracterización de dicha pieza de juego.

Descripción de la invención.

La figura de juego objeto de esta invención, comprendiendo un cuerpo de cualquier
5 forma exterior y unas dimensiones reducidas, adecuadas para su transporte en una
mano o en un bolsillo, presenta unas características constructivas orientadas a
resolver de forma satisfactoria la problemática expuesta anteriormente.

Para ello, y de acuerdo con la invención, la totalidad o una parte del cuerpo de la figura
10 está conformada en un material elástico y presenta al menos una cavidad hueca
provista de una boca abierta al exterior; presentando dicha cavidad interiormente y
próximo a la boca, un asiento perimetral de retención del contorno de una pieza
extraíble, que presenta al menos en una primera cara unos motivos decorativos.

15 En una posición de montaje de la pieza extraíble en el cuerpo elástico, dicha primera
cara portadora de los primeros motivos decorativos se dispone orientada hacia el
exterior de la figura y es visible a través de la boca del cuerpo.

La posibilidad de liberación de la pieza desmontable permite variar la caracterización
20 de la figura de juego mediante su montaje y desmontaje, y utilizar esta pieza extraíble
como pieza independiente de juego una vez separada del cuerpo de la figura.

Otra característica de la invención consiste en que la cavidad hueca presenta por
detrás del asiento perimetral, y hacia el fondo de la misma, un tramo de sección
25 decreciente que, al ser presionado en dirección transversal, se deforma elásticamente
conjuntamente con la boca, y expulsa la pieza extraíble del asiento perimetral del
cuerpo elástico.

Esta característica permite que la pieza extraíble pueda ser desmontada fácilmente
30 por el jugador y ser montada nuevamente, simplemente deformando elásticamente el
material elástico del cuerpo de la figura, y sin necesidad de utilizar ningún objeto
adicional.

De acuerdo con la invención, la mencionada pieza extraíble presenta: una
35 configuración aplanada, una segunda cara portadora de unos segundos motivos

decorativos y un contorno simétrico que permite su montaje reversible en el asiento
perimetral del cuerpo de la figura, de forma que en función de la posición de montaje
de la pieza extraíble en el cuerpo de la figura quedan en posición visible los primeros o
los segundos motivos decorativos de la pieza extraíble, variando el aspecto de la
5 figura de juego.

Las características de la invención se comprenderán con mayor facilidad a la vista del
ejemplo de realización mostrado en las figuras adjuntas que se describen a
continuación.

10

Descripción de las figuras.

Para complementar la descripción que se está realizando y con objeto de facilitar la
comprensión de las características de la invención, se acompaña a la presente
15 memoria descriptiva un juego de dibujos en los que, con carácter ilustrativo y no
limitativo, se ha representado lo siguiente:

- La figura 1 muestra una vista esquemática en perspectiva de un ejemplo de
realización de la figura de juego según la invención con la pieza extraíble montada en
20 el cuerpo de material elástico de la figura de juego.

- La figura 2 muestra una vista en perspectiva del cuerpo de material elástico de la
figura anterior y la pieza extraíble desmontada, en dos posiciones diferentes para
permitir la observación de los motivos decorativos de las dos caras opuestas de la
25 misma.

- La figura 3 muestra una vista en planta de la figura de juego seccionada por un plano
horizontal, y en la que se puede observar la pieza extraíble montada en el asiento
perimetral de retención de la pieza de material elástico.

30

- La figura 4 muestra una sección análoga a la de la figura 3 con la pieza extraíble
desmontada del cuerpo de la figura.

Realización preferida de la invención.

35

En el ejemplo de realización mostrado en la figura 1, la figura de juego presenta un cuerpo (1) conformado en su totalidad en un material elástico y una pieza extraíble (2), de material rígido, montada en una cavidad hueca (10) del cuerpo (1) de material elástico.

5

El material elástico del cuerpo (1) es una goma o similar, mientras que el material rígido de la pieza extraíble (2) es de plástico, resina o similar.

10 Como se puede observar en la figura 2 la cavidad hueca (10) del cuerpo (1) dispone de una boca (10) e interiormente, próximo a dicha boca (11), de un asiento perimetral (12) para el alojamiento y la retención del contorno de la pieza extraíble (2) en una posición de montaje.

15 Esta pieza extraíble presenta una primera cara (2) portadora de unos primeros motivos decorativos (22), una segunda cara (23) portadora de unos segundos motivos decorativos (24), y un contorno (25) simétrico adecuado para su montaje reversible en el asiento perimetral (12) del cuerpo (1) de material elástico

20 En función de la posición de montaje de la pieza extraíble (2) en el cuerpo (1) son visibles desde el exterior de la figura y a través de la boca (11) los primeros (22) o los segundos (24) motivos decorativos; presentando la figura de juego dos caracterizaciones o aspectos diferentes.

25 Como se puede observar en las secciones de las figuras 2 y 3 la cavidad hueca (10) del cuerpo (1) presenta por detrás del asiento perimetral (12) y hacia el fondo de la misma, un tramo (13) de sección decreciente, en este caso escalonado, que al ser presionado en dirección transversal se deforma elásticamente conjuntamente con la boca (11) de la cavidad (10), provocando la expulsión de la pieza extraíble (2) del asiento perimetral (12) y su liberación del cuerpo (1) de la figura de juego.

30

Una vez descrita suficientemente la naturaleza de la invención, así como un ejemplo de realización preferente, se hace constar a los efectos oportunos que los materiales, forma, tamaño y disposición de los elementos descritos podrán ser modificados, siempre y cuando ello no suponga una alteración de las características esenciales de
35 la invención que se reivindican a continuación.

REIVINDICACIONES

1. Figura de juego, que comprende un cuerpo de cualquiera forma exterior y dimensiones adecuadas para su transporte en una mano o en un bolsillo; **caracterizado el cuerpo** (1) está conformado, en su totalidad o en parte, en un material elástico y presenta al menos una cavidad hueca (10) provista de una boca (11) y que presenta interiormente, próxima dicha boca (11) un asiento perimetral (12) de retención del contorno de una pieza extraíble (2); en la que dicha pieza extraíble presenta al menos una primera cara (10) portadora de unos primeros motivos decorativos (12) y que, en una posición de montaje de la pieza extraíble (2) en el cuerpo (1), se dispone orientada hacia el exterior de la cavidad (10) y visible a través de la boca (11) del cuerpo (1).

2.- Figura de juego, según la reivindicación 1, **caracterizado** por que la cavidad hueca (10) presenta por detrás del asiento perimetral (12) y hacia el fondo de la misma, un tramo (13) de sección decreciente que al ser presionado en dirección transversal se deforma elásticamente conjuntamente con la boca (11), y expulsa la pieza extraíble (2) del asiento perimetral (12).

3.- Figura de juego, según cualquiera de las reivindicaciones anteriores; **caracterizado** por que la pieza extraíble (2) presenta una configuración aplanada; una segunda cara (23) portadora de unos segundos motivos decorativos (24) y un contorno (25) simétrico para su montaje reversible en el asiento perimetral (12) del cuerpo (1).

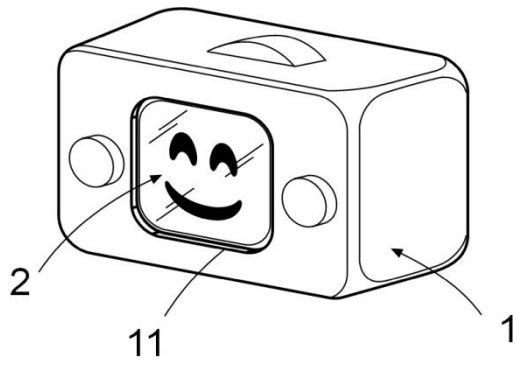

Fig. 1

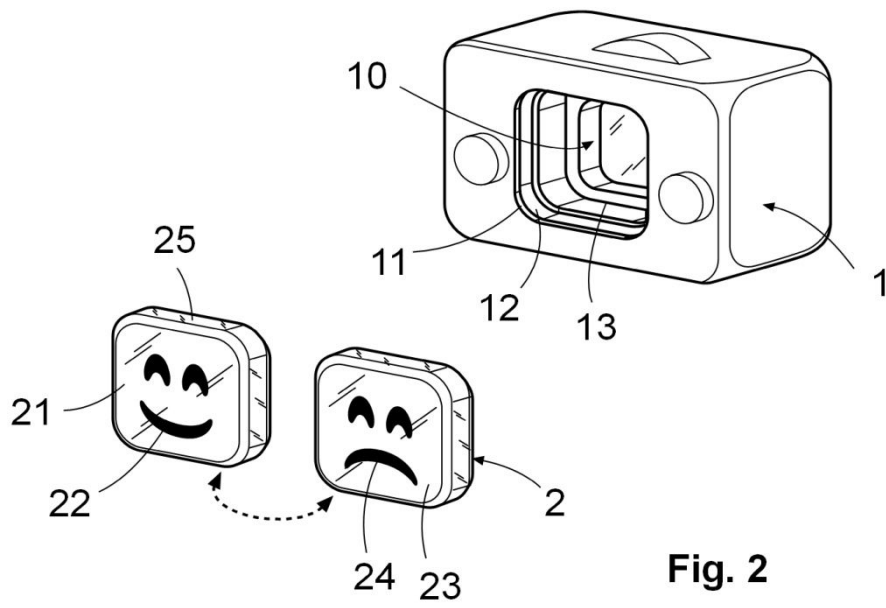

Fig. 2

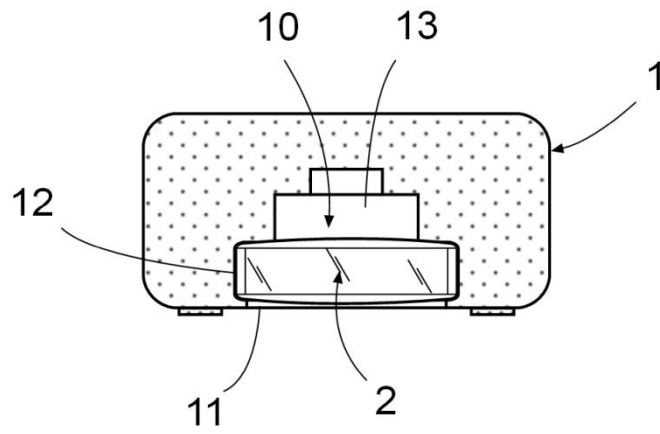

Fig. 3

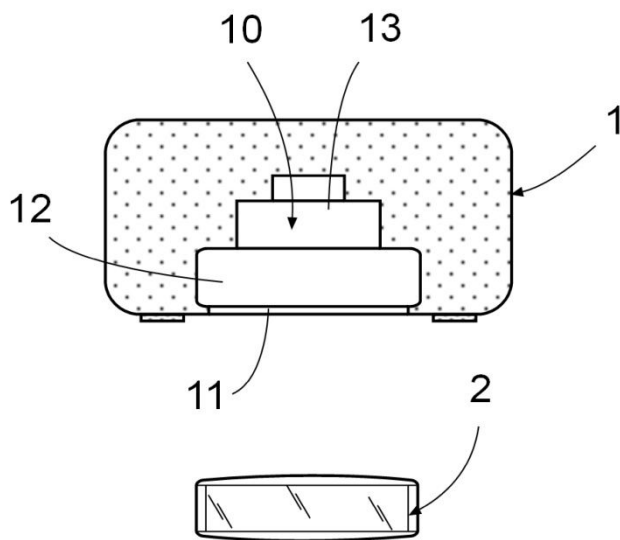

Fig. 4