

19

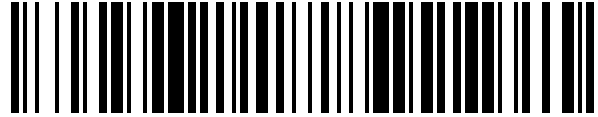

OFICINA ESPAÑOLA DE
PATENTES Y MARCAS

ESPAÑA



11 Número de publicación: **1 210 090**

21 Número de solicitud: 201830354

51 Int. Cl.:

A61H 19/00 (2006.01)

12

SOLICITUD DE MODELO DE UTILIDAD

U

22 Fecha de presentación:

14.03.2018

43 Fecha de publicación de la solicitud:

16.04.2018

71 Solicitantes:

**GARCÍA NOGALES, Francisco (100.0%)
Pasaje Licinio, 35
41089 Montequinto (Sevilla) ES**

72 Inventor/es:

GARCÍA NOGALES, Francisco

74 Agente/Representante:

ÁLVAREZ LÓPEZ, Sonia

54 Título: **DISPOSITIVO PARA AUMENTAR LA ESTIMULACION SEXUAL DURANTE EL COITO**

ES 1 210 090 U

DISPOSITIVO PARA AUMENTAR LA ESTIMULACION SEXUAL DURANTE EL COITO

DESCRIPCIÓN

5

OBJETO DE LA INVENCION

La presente invención se refiere a un dispositivo para aumentar la estimulación sexual durante el coito.

10

ANTECEDENTES DE LA INVENCION

Desde tiempos pretéritos se ha hablado mucho del orgasmo femenino, de la dificultad de su obtención, de la localización del clítoris, de la importancia de su correcta estimulación y, en definitiva, de la complejidad del placer sexual femenino, lo que muchas veces ha derivado en un desinterés por parte de la mujer al no obtener una estimulación satisfactoria.

15

Ahora los tiempos han cambiado y cada vez más las mujeres tienen claro que el placer es y debe ser cosa de dos; no obstante existe el problema de que mientras el hombre no suele tener problemas para obtener el goce durante la penetración, la mujer lo tiene más complicado.

20

Esto aparentemente es debido a que la forma del pene no consigue estimular eficientemente el órgano receptor que el cuerpo femenino tiene para generar placer durante el coito, que fundamentalmente es el clítoris. Esto es debido a la complejidad de este órgano, provisto de miles de terminaciones nerviosas, pero que solo es accesible exteriormente como máximo en una cuarta parte de su tamaño, prolongándose y ramificándose por partes interiores no fácilmente accesibles de la vagina por parte del pene.

25

Para intentar solucionar este inconveniente, se conocen en el mercado geles y cremas que producen contrastes de temperatura en el hombre y la mujer, y que aumentan el placer sexual, pero que en ningún modo son comparables con una estimulación directa por contacto. Se conocen también preservativos con estrías, pero no ofrecen un contacto lo suficientemente intenso para conseguir con efectividad el objetivo buscado, y tampoco tienen ni el mismo coste de fabricación, además de tener diferente diseño, función, colocación, objetivo, sensaciones y

30

resultado.

Por parte del inventor no se conoce en el mercado nada similar a lo propuesto en la presente invención.

5

DESCRIPCION DE LA INVENCION

10

El dispositivo para aumentar la estimulación sexual durante el coito de la invención tiene una configuración capaz de alcanzar con efectividad las terminaciones nerviosas más efectivas durante el coito, colocado en la zona adecuada del pene.

15

De acuerdo con la invención, el dispositivo comprende un cuerpo provisto de, al menos, una protuberancia superior y de un cara inferior formal y dimensionalmente adecuada para apoyar sobre la parte superior del pene de forma que las protuberancias quedan dirigidas hacia la zona de mayor estimulación de las terminaciones nerviosas sexuales, normalmente las terminaciones nerviosas del clítoris o cercanas a ellas, lo que se conoce como punto G.

20

El dispositivo puede ser utilizado conjuntamente con un preservativo, quedando enfundado entre el pene y dicho preservativo colocado en el mismo durante el coito, o se le pueden añadir al cuerpo medios de sujeción propios, por ejemplo zonas de pegado despegable directo sobre el pene en su cara inferior, para poder ser utilizado sin preservativo.

25

Colocado en su posición, consigue durante los movimientos propios del coito producir variaciones de presión directas en las terminaciones nerviosas más efectivas que aumentan las sensaciones en la mujer, y en definitiva producen un proceso sensorial más intenso y más rápido, aumentando su satisfacción. En caso de ser utilizado conjuntamente con un preservativo no hay riesgo ninguno de que el material afecte al órgano genital femenino ya que en ningún momento tiene contacto con el mismo. No obstante se prefiere su fabricación en material sanitario inerte.

30

35

El dispositivo puede ser ofrecido conjuntamente con el preservativo o con una caja de preservativos, ya que puede ser reutilizable en cierta medida, lo que serviría además como aliciente para el uso de preservativos, lo que aumenta la profilaxis contra las enfermedades de transmisión sexual y contra los embarazos no deseados. En el caso de que se ofrezca conjuntamente con cada preservativo, sería de un solo uso y se desecharía, junto con el

profiláctico, al quedarse en su interior cuando este se desprende del pene.

BREVE DESCRIPCION DE LOS DIBUJOS

5 La figura 1 muestra una vista de una variante del dispositivo de la invención donde el cuerpo queda colocado en el pene y sujeto a través de un preservativo que enfunda dicho cuerpo.

10 La figura 2 muestra una vista de otra variante del dispositivo de la invención donde el cuerpo queda colocado en el pene y sujeto a través de medios propios de sujeción, lo que permite su utilización sin preservativo

La figura 3 muestra una vista del funcionamiento del dispositivo de la invención durante el coito.

15 La figura 4 muestra una vista en detalle del cuerpo del dispositivo de la invención en una posible realización formal del mismo.

20 la figura 5 muestra una vista en sección ampliada del dispositivo colocado sobre la parte superior del pene, antes de colocar el preservativo.

DESCRIPCION DE UNA REALIZACION PRÁCTICA DE LA INVENCION

25 El dispositivo (1) para aumentar la estimulación sexual durante el coito de la invención comprende un cuerpo (3) provisto de, al menos, una protuberancia superior (4) y de un cara inferior (5) (ver fig 5) formal y dimensionalmente adecuada para apoyar sobre la parte superior del pene (6) de forma que las protuberancias (4) quedan dirigidas hacia la zona de mayor estimulación de las terminaciones nerviosas sexuales, normalmente las terminaciones interiores del clítoris (2) (ver fig 3).

30 En una primera variante mostrada en la fig 1, el cuerpo (3) carece de medios propios de sujeción quedando enfundado entre el pene (6) y un preservativo (7) colocado en el mismo durante el coito.

En una segunda variante de la invención mostrada en la fig 2, el cuerpo (3) comprende

medios de fijación propios para quedar fijado desmontablemente al pene sin necesidad de preservativo (7), tal como una capa de adhesivo despegable (10) dispuesta en su cara inferior.

5 Idealmente el cuerpo (3) comprende varias protuberancias superiores (4) (ver fig 4) ya que se multiplica el número de variaciones de intensidad de contacto con las terminaciones nerviosas por cada movimiento durante el coito. Además, preferentemente las protuberancias superiores (4) se encuentran dispuestas en sentido sensiblemente longitudinal, esto es, en el mismo sentido que los movimientos propios del coito, para conseguir el efecto indicado.

10 Las protuberancias superiores (4) pueden tener igual forma y tamaño o diferente forma y tamaño, ya que cada mujer tiene su propia sensibilidad o preferencias. Además, idealmente las protuberancias superiores (4) tienen contornos redondeados para conseguir transiciones de contacto más suaves.

15 Por su parte, la cara inferior (5) tiene forma plana y ligeramente cóncava en sentido transversal para conseguir un contacto pleno con la parte superior del pene (6) como se ve en la fig 5.

20 Idealmente el cuerpo (3) tiene configuración monobloque para evitar que pueda disgregarse en piezas más pequeñas, y además puede ser fabricado con facilidad por moldeo de una sola vez. El cuerpo (3) se encuentra preferentemente realizado en material flexible y elástico para evitar tectos bruscos y adaptarse a los cambios de postura o posición durante los movimientos del coito. Además el cuerpo (3) se encuentra realizado en material sanitario inerte para evitar focos de infección, cumpliendo satisfactoriamente todas las preferencias anteriores la silicona, por lo que muy preferentemente el cuerpo (3) se encuentra materializado en silicona.

25 Por último indicar que el cuerpo (3) tiene preferentemente una longitud comprendida entre 2 y 5 centímetros de longitud, si bien en casos excepcionales puede tener otras dimensiones mayores o menores

30 Descrita suficientemente la naturaleza de la invención, así como la manera de realizarse en la práctica, debe hacerse constar que las disposiciones anteriormente indicadas y representadas en los dibujos adjuntos son susceptibles de modificaciones de detalle en cuanto no alteren el principio fundamental.

35

REIVINDICACIONES

- 5 1.-Dispositivo (1) para aumentar la estimulación sexual durante el coito, **caracterizado porque** comprende un cuerpo (3) provisto de, al menos, una protuberancia superior (4) y de un cara inferior (5) formal y dimensionalmente adecuada para apoyar sobre la parte superior del pene (6) de forma que las protuberancias (4) quedan dirigidas hacia la zona de mayor estimulación de las terminaciones nerviosas sexuales.
- 10 2.-Dispositivo (1) para aumentar la estimulación sexual durante el coito según reivindicación 1 **caracterizado porque** el cuerpo (3) carece de medios propios de sujeción, quedando enfundado entre el pene (6) y un preservativo (7) colocado en el mismo durante el coito.
- 15 3.-Dispositivo (1) para aumentar la estimulación sexual durante el coito según reivindicación 1 **caracterizado porque** el cuerpo (3) comprende medios de fijación propios para quedar fijado desmontablemente al pene sin necesidad de preservativo (7).
- 20 4.-Dispositivo (1) para aumentar la estimulación sexual durante el coito según cualquiera de las reivindicaciones anteriores **caracterizado porque** el cuerpo (2) comprende varias protuberancias superiores (4).
- 25 5.-Dispositivo (1) para aumentar la estimulación sexual durante el coito según reivindicación 4 **caracterizado porque** las protuberancias superiores (4) se encuentran dispuestas en sentido sensiblemente longitudinal.
- 30 6.-Dispositivo (1) para aumentar la estimulación sexual durante el coito según cualquiera de las reivindicaciones 4 o 5 **caracterizado porque** las protuberancias superiores (4) tienen igual forma y tamaño.
- 7.-Dispositivo (1) para aumentar la estimulación sexual durante el coito según cualquiera de las reivindicaciones 4 o 5 **caracterizado porque** las protuberancias superiores (4) tienen diferente forma y tamaño.
- 8.-Dispositivo (1) para aumentar la estimulación sexual durante el coito según cualquiera de las reivindicaciones anteriores **caracterizado porque** las protuberancias superiores (4) tienen

contornos redondeados.

5 9.-Dispositivo (1) para aumentar la estimulación sexual durante el coito según cualquiera de las reivindicaciones anteriores **caracterizado porque** la cara inferior (5) tiene forma plana y ligeramente cóncava en sentido transversal.

10 10.-Dispositivo (1) para aumentar la estimulación sexual durante el coito según cualquiera de las reivindicaciones anteriores **caracterizado porque** el cuerpo (3) tiene configuración monobloque.

11.-Dispositivo (1) para aumentar la estimulación sexual durante el coito según cualquiera de las reivindicaciones anteriores **caracterizado porque** el cuerpo (3) se encuentra realizado en material flexible y elástico.

15 12.-Dispositivo (1) para aumentar la estimulación sexual durante el coito según cualquiera de las reivindicaciones 9 o 10 **caracterizado porque** el cuerpo (3) se encuentra realizado en material sanitario inerte.

20 13.-Dispositivo (1) para aumentar la estimulación sexual durante el coito según reivindicación 12 **caracterizado porque** el cuerpo (3) se encuentra materializado en silicona.

25 14.-Dispositivo (1) para aumentar la estimulación sexual durante el coito según cualquiera de las reivindicaciones anteriores **caracterizado porque** el cuerpo (3) tiene una longitud comprendida entre 2 y 5 centímetros de longitud.

30

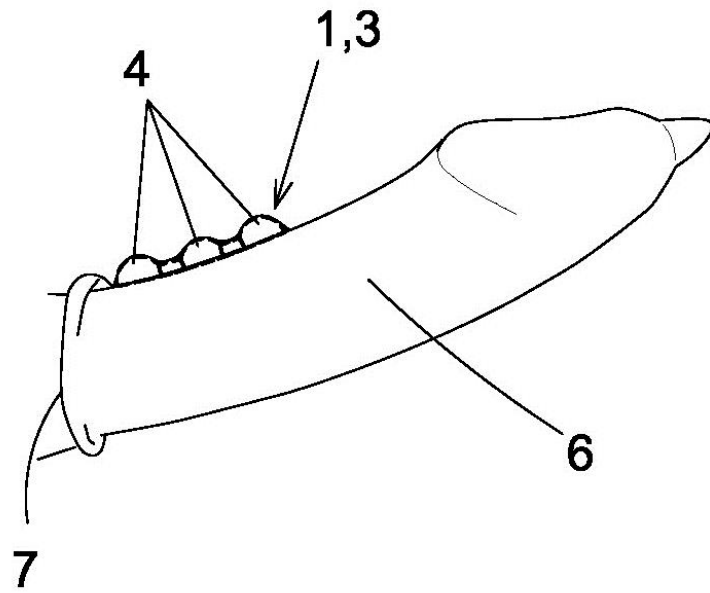

Fig 1

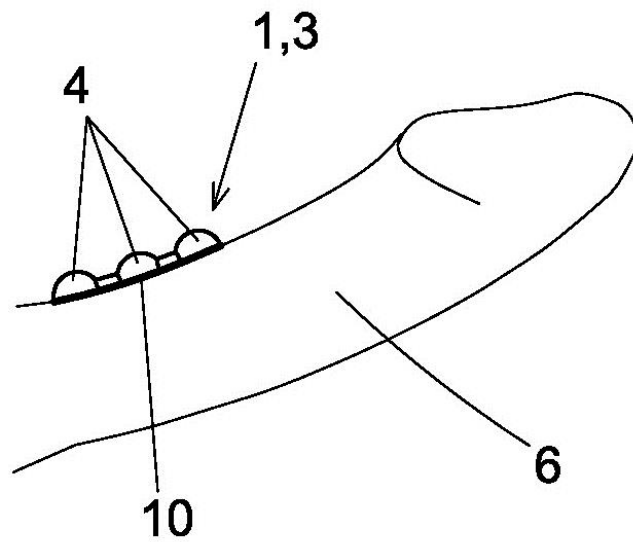

Fig 2

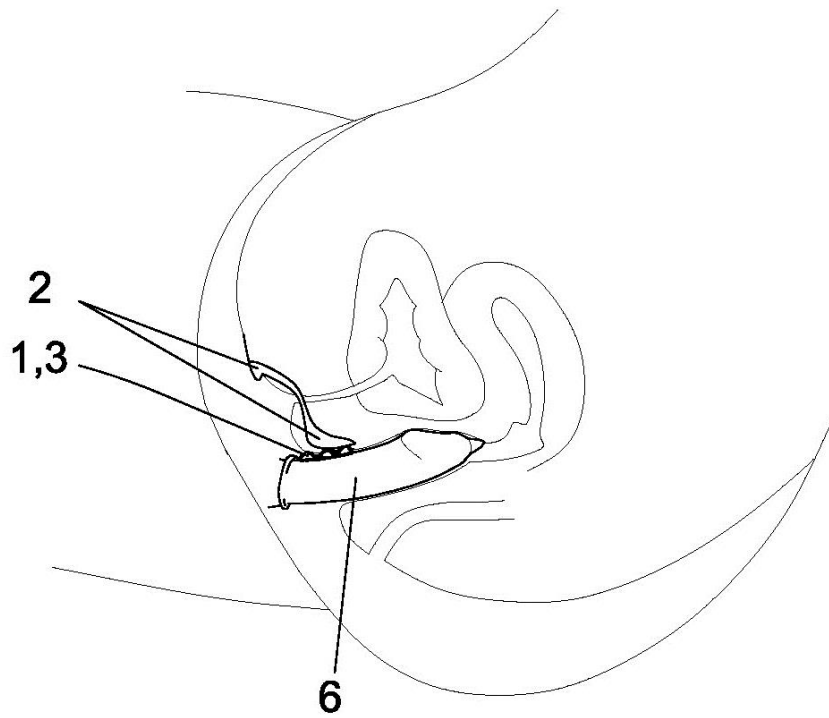

Fig 3

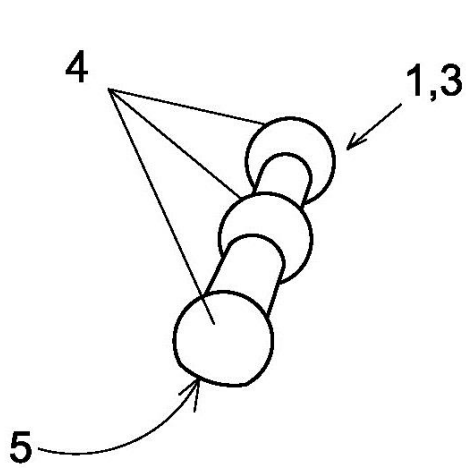

Fig 4

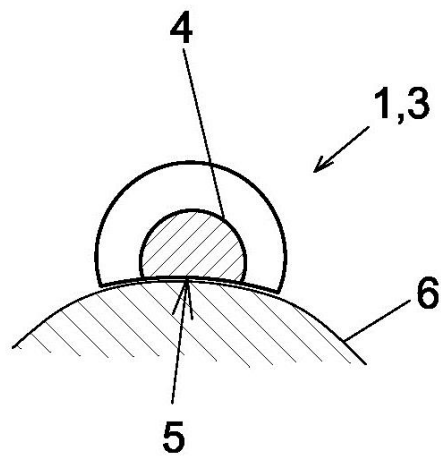

Fig 5