

19

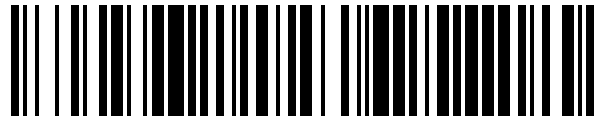

OFICINA ESPAÑOLA DE
PATENTES Y MARCAS

ESPAÑA



11 Número de publicación: **1 213 744**

21 Número de solicitud: 201830554

51 Int. Cl.:

A45F 4/02 (2006.01)

12

SOLICITUD DE MODELO DE UTILIDAD

U

22 Fecha de presentación:

18.04.2018

43 Fecha de publicación de la solicitud:

04.06.2018

71 Solicitantes:

**GADEA SOLIDORO, Gabriela (100.0%)
Mollet 11, 1º 4
08860 Castelldefels (Barcelona) ES**

72 Inventor/es:

GADEA SOLIDORO, Gabriela

74 Agente/Representante:

GADEA RIEDNER, Raúl Eugenio

54 Título: **Mochila deportiva transformable con aparatos de deporte**

ES 1 213 744 U

DESCRIPCIÓN

MOCHILA DEPORTIVA TRANSFORMABLE CON APARATOS DE DEPORTE

5

SECTOR DE LA TÉCNICA

El presente modelo se trata de una mochila que incluye en su propia estructura varios aparatos para hacer deporte. Esto facilita a los usuarios el salir a hacer deporte, gracias a su
10 conveniencia, ya que reduce sensiblemente la posibilidad de olvidarse algún aparato.

ANTECEDENTES DE LA INVENCION

No se han encontrado modelos con una finalidad como la que se presenta en esta solicitud.
15 El documento US2016278507 hace referencia a una mochila que tiene compartimentos para material húmedo o seco, así como compartimentos varios para guardar elementos. El documento KR101483376 es una mochila con un marco para hacer deporte. El documento US2014131409 se refiere a una mochila pequeña de neopreno para llevar objetos pequeños mientras se hace deporte. El documento KR20130136756 se refiere a una mochila que
20 protege la espalda contra lesiones al realizar ciertas actividades deportivas. La mochila del documento US4693402 está pensada específicamente para baseball, mientras que la del documento US7159878 es para uso civil o militar. La del documento US7159878 y la del documento WO9906304 facilitan el llevar el equipo con el que se ha hecho deporte y la del documento US7159878 está pensada para deportes acuáticos.
25 Ninguno de los modelos descritos convierten a la propia mochila en varios aparatos de gimnasia, como lo veremos más adelante.

EXPLICACIÓN DE LA INVENCION

30 Esta mochila deportiva transformable está diseñada para ser desplegada totalmente mediante cremalleras de manera que se convierte en una alfombrilla para hacer ejercicios. Es de material acolchado, lo cual facilita que sea utilizada como alfombrilla cuando está totalmente desplegada y también hace que, con forma de mochila cerrada, tenga una

capacidad aproximada de 15 dm³, suficiente para llevar una toalla, ropa seca, etc.

Por otro lado, las asas de la mochila pueden ser retiradas fácilmente de la misma, y al estar compuestas pesas y contar con correas, se adaptan fácilmente a tobillos o muñecas, según el ejercicio que se quiera realizar.

- 5 La mochila cuenta con una cuerda elástica que, en su forma plegada, sirve para portar efectos personales, pero que al retirarse de la mochila puede ser utilizada como cuerda para saltar o bien como banda elástica, para hacer ejercicios de musculación.

También cuenta con espacios para llevar la botella de agua, teléfono móvil, etc.

10 BREVE DESCRIPCIÓN DE LOS DIBUJOS

De manera complementaria a la descripción hecha, y para mejor comprensión del modelo de utilidad, se acompañan los siguientes dibujos:

- 15 Figura 1.- Muestra una vista en perspectiva del modelo, con áreas transparentes, para dar una mejor idea de sus distintas partes. Como toda mochila, cuenta con un cuerpo principal y asas para los hombros, así como bolsillos; cuenta también con una cuerda fijada a la propia mochila mediante ojales, que sirve en esta posición para portar objetos.

- Figura 2.- Muestra la cuerda mencionada, retirada de la mochila; al ser elástica, uno de sus
20 usos posibles, es como pesos para ejercitar los bíceps. Otros usos afectan el ejercicio de los abductores, dorsales, saltar la cuerda, etc.

- Figura 3.- Muestra las asas de la mochila, una vez retiradas de la misma. Son atadas a los tobillos o muñecas del usuario por medio de los mismos acoplamientos o cierres plásticos con los que se fijan al cuerpo principal de la mochila y, gracias a contener pesos, posibilitan
25 hacer distintos ejercicios.

Figura 4.- Muestra el cuerpo de la mochila, totalmente desplegado, tras accionar las cremalleras. Se logra una superficie plana y mullida sobre la que hacer ejercicios diversos.

REALIZACIÓN PREFERENTE DE LA INVENCION

30

Siguiendo los dibujos, se puede apreciar que las dos asas para los hombros de la mochila deportiva transformable se pueden separar rápidamente de la misma, y disponen de enganches para atarlas a los tobillos o muñecas del deportista. Estas asas contienen pesos,

distribuidos uniformemente en su longitud, de manera que cuando se llevan como asas no molestan y cuando se atan en las extremidades del deportista, son ideales para hacer los ejercicios.

5 El cuerpo principal de la mochila está construido de manera que se pueda abrir rápidamente en su totalidad, gracias a las cremalleras. Una vez totalmente abierta, el cuerpo de la mochila sirve para hacer los ejercicios acostado en el suelo, de manera que aporte comodidad al deportista.

10 La cuerda elástica está pensada para cumplir dos funciones: tanto para hacer el ejercicio de saltar la cuerda (por lo que deberán existir dos tallas de mochila, en función de la altura del usuario), como para hacer las funciones de pesas para realizar los ejercicios.

Por último, resaltar que se incluye un folleto explicativo de los ejercicios que se pueden realizar con la mochila deportiva transformable. Esta información y otros posibles ejercicios, también puede ser detallados en la página web correspondiente.

REIVINDICACIONES

1. Mochila deportiva transformable diseñada para facilitar la realización de muchos ejercicios físicos, caracterizada por estar formada por un cuerpo principal (1) de material acolchado, con dos asas (2) y (3) para los hombros ajustables en extensión; dispone de una cuerda elástica (4) ajustada a la mochila gracias a ojales (5), para portar efectos; dispone también de bolsillos (6) y (7) para llevar la botella de agua y efectos personales.
- 5
2. Mochila deportiva transformable según reivindicación 1 caracterizada porque las asas (2) se retiran de la misma gracias a acoplamiento plásticos (8), los cuales a su vez sirven para ajustarlos a los tobillos o muñecas del usuario.
- 10
3. Mochila deportiva transformable según reivindicación 1 caracterizada porque el propio cuerpo de la mochila (1) se puede desplegar gracias a unas cremalleras (9), de manera que adopta una forma plana, ideal para realizar ejercicios sobre el suelo.
- 15
4. Mochila deportiva transformable según reivindicación 1 caracterizada porque la cuerda elástica (4) puede ser retirada de la mochila con la finalidad de ser utilizada para saltar la cuerda o bien para ser utilizada como pesos (resistencias) para la realización de ejercicios.
- 20

Fig. 1

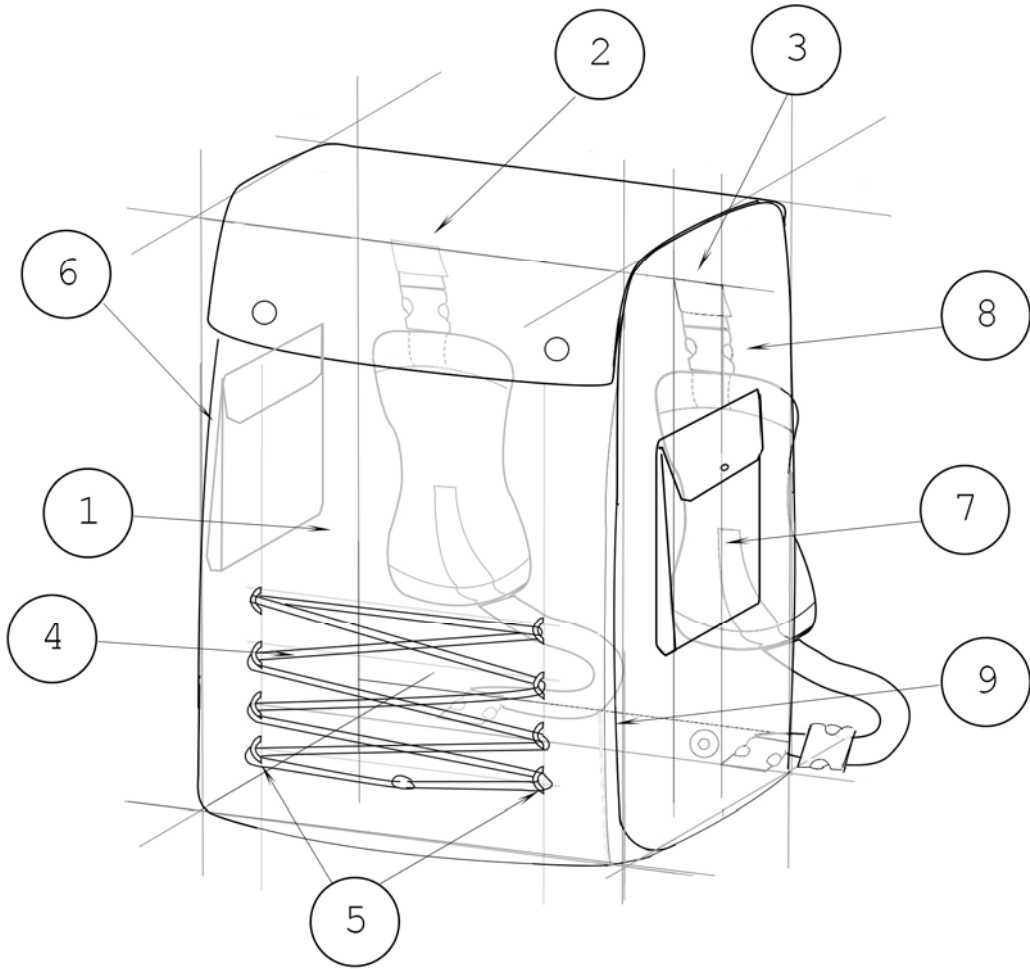

Fig. 2

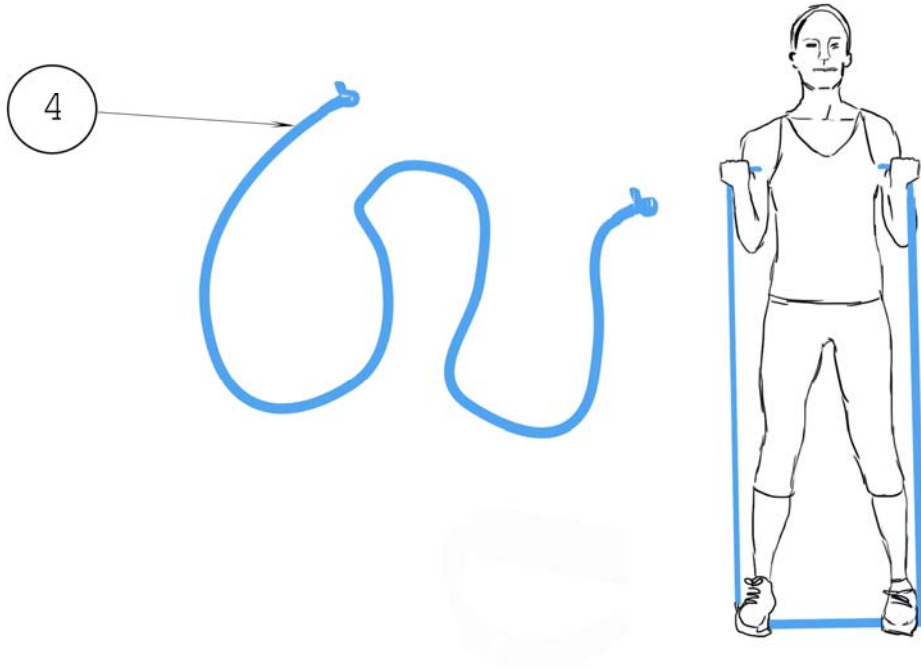

Fig. 3

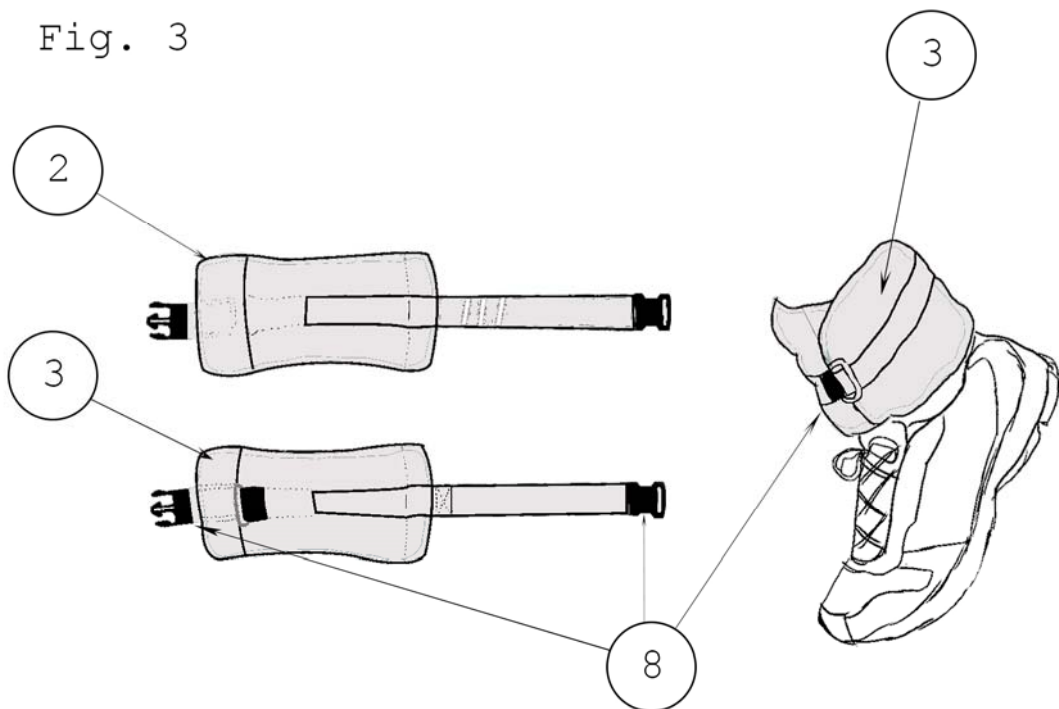

Fig. 4

