

19

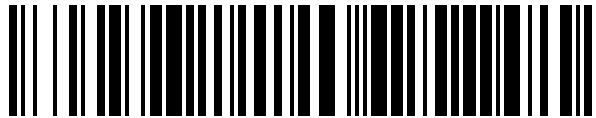

OFICINA ESPAÑOLA DE
PATENTES Y MARCAS

ESPAÑA



11 Número de publicación: **1 219 624**

21 Número de solicitud: 201831486

51 Int. Cl.:

A44C 7/00 (2006.01)

A44C 13/00 (2006.01)

12

SOLICITUD DE MODELO DE UTILIDAD

U

22 Fecha de presentación:

01.10.2018

43 Fecha de publicación de la solicitud:

26.10.2018

71 Solicitantes:

**ALDEGUER PALOU, Mar (100.0%)
CALLE JAZMIN, 5
28223 POZUELO DE ALARCON (Madrid) ES**

72 Inventor/es:

ALDEGUER PALOU, Mar

74 Agente/Representante:

DONOSO ROMERO, Jose Luis

54 Título: **PIEZA DE JOYERIA O BISUTERIA**

ES 1 219 624 U

PIEZA DE JOYERÍA O BISUTERIA

DESCRIPCIÓN

5

OBJETO DE LA INVENCION

La presente invención se refiere a una pieza de joyería o bisutería que permite cambiar su aspecto de forma fácil, tratándose preferentemente de un pendiente.

10

ANTECEDENTES DE LA INVENCION

En la actualidad las piezas de joyería y bisutería tienen una configuración permanente que limita su apariencia estética a un solo modelo, y que obliga a comprar diversas joyas o piezas de bisutería si se desea cambiar de aspecto.

15

Este inconveniente se soluciona con la utilización de la pieza de joyería o bisutería de la invención.

20

DESCRIPCION DE LA INVENCION

La pieza de joyería o bisutería de la invención comprende:

- un primer sector con medios de porte (entendiendo como tales los medios de fijación a la oreja en caso de pendientes, broches para fijación en pulseras o collares, etc, o sea los medios mediante los cuales la pieza se fija directamente a la persona o a otro elemento portado por la persona), y medios de fijación desmontables de sectores adicionales, y
- al menos un sector adicional provisto de medios complementarios de enganche a los medios de fijación desmontables.

25

De esta forma se permite combinar diferentes estilos y colores en una misma joya simplemente cambiando el sector o sectores adicionales que se fijan al primer sector, que siempre será el mismo, con la ventaja adicional de que el menor coste de los sectores adicionales propicia una mayor venta de éstos y una mayor capacidad de cambiar el aspecto de la pieza de joyería o bisutería.

35

BREVE DESCRIPCION DE LOS DIBUJOS

Las figuras 1 y 2 muestran un anverso y un reverso de una realización de la joya de la invención, concretamente un pendiente.

5

Las figuras 3 y 4 muestran un anverso y un reverso de otra realización de la joya de la invención, que también es un pendiente.

DESCRIPCION DE UNA REALIZACION PRACTICA DE LA INVENCION

10

La pieza (1) de joyería o bisutería de la invención comprende:

-un primer sector (2) con medios de porte, y medios de fijación desmontables de sectores adicionales (3),

15

-al menos un sector adicional (3) provisto de medios complementarios de enganche a los medios de fijación desmontables.

Además, el sector adicional (3) a su vez podría comprender medios de fijación desmontables para fijación desmontable de otros sectores adicionales (3) sucesivos, comprendiendo los sectores adicionales (3) sucesivos entonces medios complementarios de enganche a los medios de fijación desmontables, de forma que se amplían las capacidades de cambiar el aspecto de la pieza (1). Esta variante no se representa en las figuras.

20

De forma muy preferente, los medios de fijación desmontables y los medios complementarios comprenden un gancho (4) abierto dispuesto en uno de los sectores (2) a unir desmontablemente, y un ojal (5) dispuesto en el otro sector (3) a unir desmontablemente ya que se trata de una unión muy sencilla de realizar y fácil de manipular (ver figs 2 y 4). Además, idealmente el gancho (4) es plano para que no roce o moleste a la persona, y además muy preferentemente se encuentra totalmente desarrollado por la parte trasera del sector del que dimana para quedar oculto (ver figs 1 y 3), no viéndose por tanto los medios de unión entre los sectores, y en el caso de un pendiente, por ejemplo, cuando se pone en la oreja el gancho (4) no se ve en absoluto por la parte de delante. Queda completamente oculto.

25

30

Además, la invención también contempla que el gancho (4) pueda tener trayectoria inclinada para no interferir con los medios de porte (ver fig 4).

35

Como se ha indicado, la pieza (1) puede consistir en un pendiente tal como se muestra en las figuras, en cuyo caso los medios de porte podrían ser cualquiera de los conocidos para este tipo de pieza, por ejemplo:

- un broche de oreja,
- 5 -un cierre de perno (10) y mariposa (11) de presión,
- un cierre de perno y tope roscados,
- un cierre catalán,
- un cierre de omega,
- un cierre de ballesta,
- 10 -un gancho de cierre,
- un cierre africano.

Descrita suficientemente la naturaleza de la invención, así como la manera de realizarse en la práctica, debe hacerse constar que las disposiciones anteriormente indicadas y representadas en los dibujos adjuntos son susceptibles de modificaciones de detalle en cuanto no alteren el principio fundamental.

20

25

30

35

REIVINDICACIONES

1.-Pieza (1) de joyería o bisutería **caracterizada porque** comprende:

5 -un primer sector (2) con medios de porte y medios de fijación desmontables de sectores adicionales (3), y

-al menos un sector adicional (3) provisto de medios complementarios de enganche a los medios de fijación desmontables.

10 2.-Pieza (1) de joyería o bisutería según reivindicación 1 **caracterizada porque** el sector adicional (3) a su vez comprende medios de fijación desmontables, para fijación desmontable de sectores adicionales (3) sucesivos, comprendiendo los sectores adicionales (3) sucesivos medios complementarios de enganche a los medios de fijación desmontables.

15 3.-Pieza (1) de joyería o bisutería según cualquiera de las reivindicaciones anteriores **caracterizada porque** los medios de fijación desmontables y los medios complementarios comprenden un gancho (4) abierto dispuesto en uno de los sectores (2) a unir desmontablemente, y un ojal (5) dispuesto en el otro sector (3) a unir desmontablemente.

20 4.-Pieza (1) de joyería o bisutería según reivindicación 3 **caracterizada porque** el gancho (4) se encuentra totalmente desarrollado por la parte trasera del sector del que dimana para quedar oculto.

25 5.-Pieza (1) de joyería o bisutería según cualquiera de las reivindicaciones 3 o 4 **caracterizada porque** el gancho (4) es plano.

6.-Pieza (1) de joyería o bisutería según cualquiera de las reivindicaciones 3 a 5 **caracterizada porque** el gancho (4) tiene trayectoria inclinada para no interferir con los medios de porte.

30 7.-Pieza (1) de joyería o bisutería según cualquiera de las reivindicaciones anteriores **caracterizada porque** consiste en un pendiente

8.-Pieza (1) de joyería o bisutería según reivindicación 7 **caracterizada porque** los medios de porte se encuentran seleccionados entre:

-un broche de oreja,

35 -un cierre de perno (10) y mariposa (11) de presión,

-un cierre de perno y tope roscados,

-un cierre catalán,

-un cierre de omega,

-un cierre de ballesta,

5 -un gancho de cierre,

-un cierre africano.

10

15

20

25

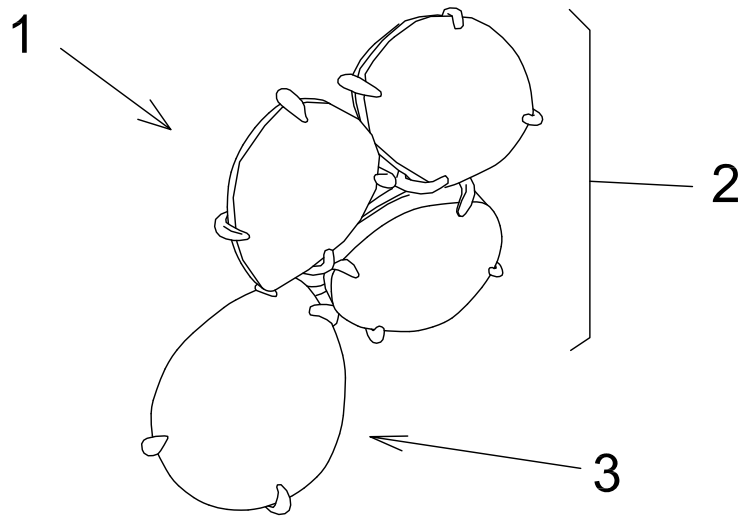

Fig 1

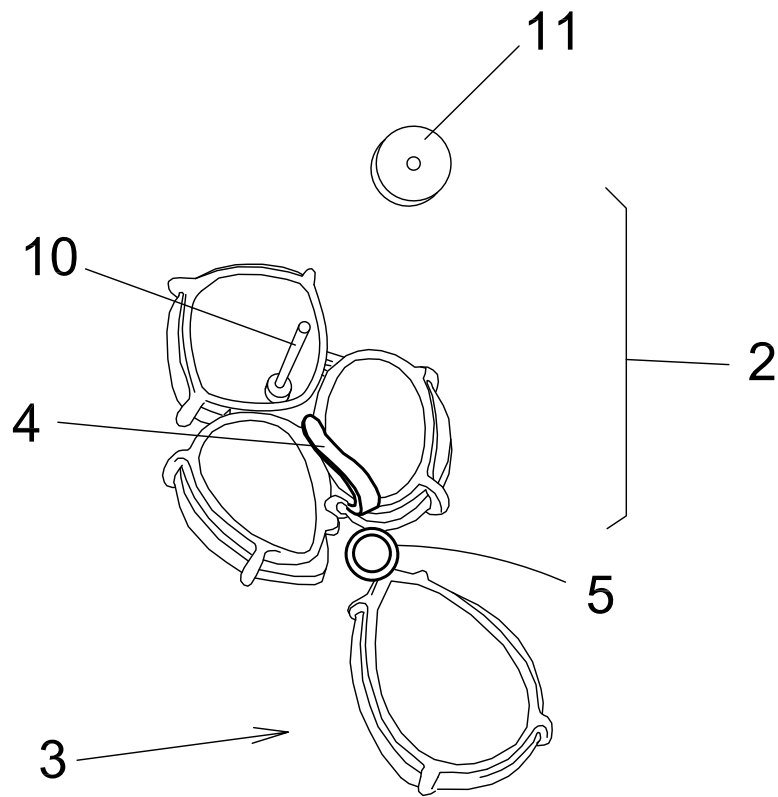

Fig 2

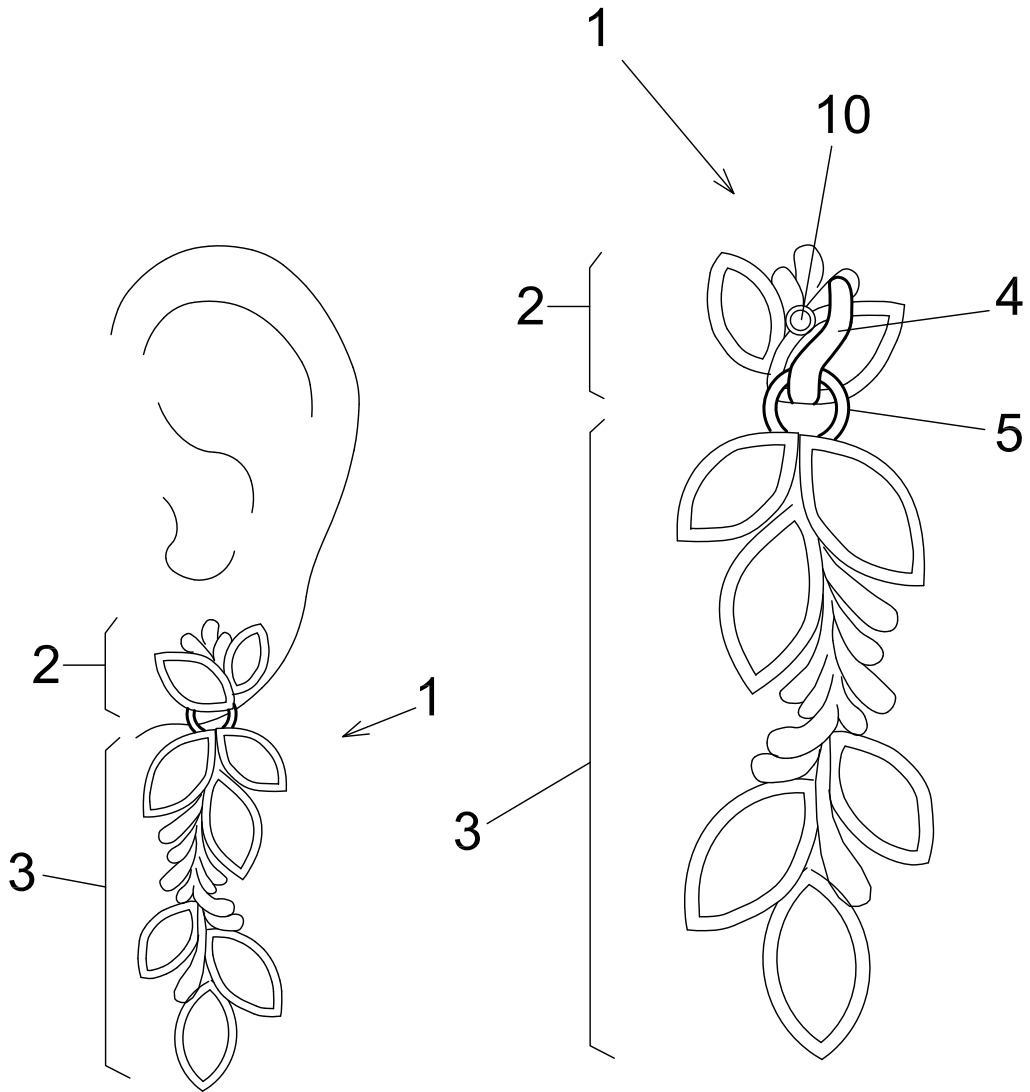

Fig 3

Fig 4