

19

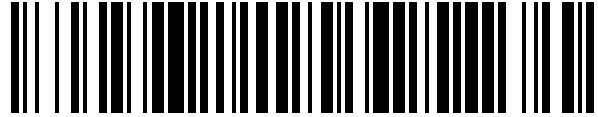

OFICINA ESPAÑOLA DE
PATENTES Y MARCAS

ESPAÑA



11 Número de publicación: **1 227 544**

21 Número de solicitud: 201930337

51 Int. Cl.:

B62B 3/02

(2006.01)

12

SOLICITUD DE MODELO DE UTILIDAD

U

22 Fecha de presentación:

28.02.2019

43 Fecha de publicación de la solicitud:

02.04.2019

71 Solicitantes:

**DOMÍNGUEZ BLÁZQUEZ, José Manuel (100.0%)
C / DE LA ROSA NUM 10
08415 BIGUES I RIELLS (Barcelona) ES**

72 Inventor/es:

DOMÍNGUEZ BLÁZQUEZ, José Manuel

74 Agente/Representante:

ALONSO PEDROSA, Guillermo

54 Título: **CARRO DE COMPRA PLEGABLE**

ES 1 227 544 U

DESCRIPCIÓN

CARRO DE COMPRA PLEGABLE

OBJETO DE LA INVENCION

5 La invención, tal y como el título de la presente memoria descriptiva establece, un carro de compra plegable, trata de una innovación que dentro de las técnicas actuales aporta ventajas desconocidas hasta ahora.

El carro de compra plegable, incorpora a las técnicas actuales un práctico y novedoso carro para la compra que podemos introducir en el interior del
10 maletero del coche con la compra en su interior, mediante un práctico sistema de plegado para los soportes de las ruedas de forma que se van plegando cuando el carro va siendo introducido en el maletero del coche, y se colocan en modo rodadura cuando el carro es extraído del maletero del coche.

Más concretamente el carro de compra plegable, tiene una cesta que se forma
15 a partir de una base que tiene unas paredes laterales abatibles para facilitar su plegado, la cesta está equipada con soportes plegables con ruedas para facilitar el desplazamiento y su introducción en el maletero del coche.

El carro de compra plegable, es completamente plegable porque sus paredes laterales y los soportes de las ruedas tienen la posibilidad de plegado contra la
20 base de la cesta para así minimizar el volumen ocupado por el carro de compra.

CAMPO DE APLICACIÓN DE LA INVENCION

25 La presente invención tiene su campo de aplicación, dentro del sector de los suministros para el hogar, y más concretamente como accesorio para facilitar la compra de los usuarios.

ANTECEDENTES DE LA INVENCION

30

Actualmente existe una amplia gama de carros para facilitar la compra, entre los más conocidos y utilizados son los carros para la compra que tienen los

centros comerciales que sirven para realizar la compra por los distintos departamentos del centro comercial, y al finalizar la compra con el carro de la compra nos acercamos hasta el coche para pasar los artículos de compra del carro al maletero del coche, estos carros no son plegables ni pueden ser
5 introducidos en el maletero del coche.

También tenemos los carros de compra de toda la vida que en definitiva son bolsas de compra con ruedas, muy útiles para realizar la compra y transportarla cómodamente hasta casa.

El carro de compra plegable, incorpora a las técnicas actuales un práctico y
10 novedoso carro para la compra que podemos introducir en el interior del maletero del coche con la compra en su interior, mediante un práctico sistema de plegado para los soportes de las ruedas de forma que se van plegando cuando el carro va siendo introducido en el maletero del coche, y se colocan en modo rodadura cuando el carro es extraído del maletero del coche.

15 Actualmente se desconoce la existencia de ningún carro de compra plegable, que presente características técnicas estructurales y constitutivas iguales o semejantes a las descritas en esta memoria descriptiva, según se reivindica.

DESCRIPCIÓN DE LA INVENCION

20 Es objeto de la presente invención un carro de compra plegable que aportan una innovación notable dentro de su campo de aplicación, estando los detalles caracterizadores que lo hacen posible convenientemente recogidos en las reivindicaciones finales que acompañan la presente descripción.

25 El carro de compra plegable, incorpora a las técnicas actuales un práctico y novedoso carro para la compra que podemos introducir en el interior del maletero del coche con la compra en su interior, mediante un práctico sistema de plegado para los soportes de las ruedas de forma que se van plegando
30 cuando el carro va siendo introducido en el maletero del coche, y se colocan en modo rodadura cuando el carro es extraído del maletero del coche.

Más concretamente el carro de compra plegable, tiene una cesta que se forma a partir de una base que tiene unas paredes laterales abatibles para facilitar su plegado. La cesta está equipada con soportes plegables con ruedas en su extremo inferior para facilitar el desplazamiento y su introducción en el maletero del coche.

El carro de compra plegable, también tiene una pieza en cuña para facilitar su extracción del maletero del coche.

La base de la cesta, forma una superficie plana, que en sus laterales tiene las conexiones de la base, en las que van montadas las paredes laterales, estas conexiones de la base permiten la articulación necesaria para plegar las paredes laterales hacia el interior y permiten desplegar las paredes laterales desde su posición de plegado solamente hasta una posición perpendicular con respecto a la base de la cesta.

Las paredes laterales, junto con la base forman la cesta en la que se podrán depositar los artículos de compra.

Cada pared lateral, en su lado inferior dispone de las conexiones de la pared compatibles con las conexiones de la base, de forma que cuando ambas están ensambladas, permiten el plegado de las paredes laterales y a su vez las dan la rigidez mecánica necesaria para realizar su función.

Las paredes laterales, disponen de elementos de fijación amovibles para mantenerlas estabilizadas en posición de desplegadas; para su plegado es necesario posicionar los elementos de fijación amovibles en posición de desbloqueo.

Una de las paredes laterales tiene un asidero, que provee de una zona de agarre al usuario.

Los soportes plegables con ruedas, van montados en la parte inferior de la base mediante elementos de fijación con sistema de bloqueo y desbloqueo, que permiten a los soportes plegables con ruedas, cuando están desbloqueados abatirse según la cesta va siendo introducida en el maletero del coche.

Los soportes plegables delanteros con ruedas, tienen posición de rodadura estabilizada mediante el sistema de bloqueo que las mantiene estables en esa

posición; cuando la cesta va a ser introducida en el maletero del coche y se activa el desbloqueo, los soportes plegables delanteros con ruedas se van plegando contra la parte inferior de la base de la cesta.

5 Los soportes plegables traseros con ruedas, tienen posición de rodadura estabilizada mediante el sistema de bloqueo que las mantiene estables en esa posición; cuando la cesta va a ser introducida en el maletero del coche y se activa el desbloqueo, los soportes plegables traseros se van plegando para hasta permitir la entrada de la cesta en el maletero del coche, y posteriormente se pliegan hasta que quedan a una altura inferior a la de las paredes laterales.

10 Los soportes plegables tienen ruedas giratorias para facilitar su maniobrabilidad.

La pieza en cuña, tiene las dimensiones adecuadas para hacer la función de rampa para facilitar la extracción de la cesta del maletero del coche.

15 Para sacar del maletero el carro de compra plegable, se coloca la pieza en cuña en posición, y según se va sacando la cesta, los soportes plegables con ruedas se van colocando en posición de rodadura, quedando estabilizados en posición de rodadura mediante el sistema de bloqueo.

20 El carro de compra plegable, tiene un diseño que permite su plegado completo para minimizar el volumen ocupado, para el plegado de las paredes laterales colocamos en posición de desbloqueo los elementos de fijación amovibles de las paredes laterales y las plegamos sobre la base, y para plegar los soportes de las ruedas desbloqueamos su sistema de bloqueo para permitir su plegado.

25 Es por ello que el carro de compra plegable de la presente invención presenta una innovación notable con respecto a las técnicas actuales.

EXPLICACION DE LAS FIGURAS

30 Para completar la descripción que se está realizando y con objeto de ayudar a la mejor comprensión de las características de la invención, se acompaña a la presente memoria descriptiva, como parte integrante de la misma, de unas figuras en la que con carácter ilustrativo y no limitativo, se ha representado lo siguiente.

La Figura 1 muestra una perspectiva del carro de compra plegable.

La Figura 2 muestra una perspectiva del carro de compra plegable, con las
5 diferentes posiciones que pueden ocupar los soportes según se van plegando.

La Figura 3 muestra una perspectiva de la pieza en cuña.

La Figura 4 muestra el detalle de las conexiones base-pared que permiten el
10 plegado de las paredes laterales.

REALIZACIÓN PREFERENTE DE LA INVENCION.

Es objeto de la presente invención un carro de compra plegable, que aportan
15 una innovación notable dentro de su campo de aplicación, estando los detalles caracterizadores que lo hacen posible, convenientemente recogidos en las reivindicaciones.

El carro de compra plegable que cuenta con una cesta (1), que se forma a partir de una base (2) que tiene unas paredes laterales (3) abatibles para
20 facilitar su plegado, la cesta (1) está equipada con soportes (4) y (5) plegables con ruedas (6) para facilitar el desplazamiento y su introducción en el maletero (no representado) del coche.

El carro de compra plegable, también tiene una pieza en cuña (7) para facilitar su extracción del maletero del coche.

25 La base (2) de la cesta (1), forma una superficie plana, que en sus laterales tiene unas primeras conexiones (2.1), en las que van montadas las paredes laterales (3), estas primeras conexiones (2.1) permiten la articulación necesaria para plegar las paredes laterales (3) hacia el interior y permiten desplegar las paredes laterales (3) desde su posición de plegado solamente hasta la una
30 posición perpendicular con respecto a la base (2) de la cesta (1).

Las paredes laterales (3), junto con la base (2) forman la cesta (1) en la que se podrán depositar los artículos de compra.

Cada pared lateral (3), en su lado inferior dispone de unas segundas conexiones (3.1) compatibles con las primeras conexiones (2.1), de forma que cuando ambas están ensambladas, permiten el plegado de las paredes laterales (3) y a su vez las dan la rigidez mecánica necesaria para realizar su
5 función.

Las paredes laterales (3), disponen de unos primeros elementos de fijación (3.2) amovibles para mantenerlas estabilizadas en posición de desplegadas; para su plegado es necesario posicionar los primeros elementos de fijación (3.2) amovibles en posición de desbloqueo.

10 Una de las paredes laterales (3) tiene un asidero (3.3), que provee de una zona de agarre al usuario.

Los soportes (4) y (5) plegables con ruedas (6), van montados en la parte inferior de la base (2) mediante unos segundos y terceros elementos de fijación (4.1) y (5.1) con sistema de bloqueo y desbloqueo, que permiten a los soportes
15 (4) y (5) plegables con ruedas (6), cuando están desbloqueados abatirse según la cesta (1) va siendo introducida en el maletero del coche.

Los primeros soportes (4) plegables delanteros, tienen posición de rodadura estabilizada mediante los segundos elementos de fijación (4.1) con sistema de bloqueo que las mantiene estables en esa posición; cuando la cesta (1) va a
20 ser introducida en el maletero del coche y se activa el desbloqueo, los primeros soportes (4) plegables delanteros se van plegando contra la parte inferior de la base (2) de la cesta (1).

Los segundos soportes (5) plegables traseros, tienen posición de rodadura estabilizada mediante los terceros elementos de fijación (5.1) con sistema de
25 bloqueo que las mantiene estables en esa posición; cuando la cesta (1) va a ser introducida en el maletero del coche y se activa el desbloqueo, los segundos soportes (5) plegables traseros se van plegando para hasta permitir la entrada de la cesta (1) en el maletero del coche, y posteriormente se pliegan hasta que quedan a una altura inferior a la de las paredes (3) laterales.

30 Los soportes (4) y (5) plegables tienen ruedas (6) giratorias para facilitar su maniobrabilidad.

La pieza en cuña (7), tiene las dimensiones adecuadas para hacer la función de rampa para facilitar la extracción de la cesta (1) del maletero del coche.

El carro de compra plegable, tiene un diseño que permite su plegado completo para minimizar el volumen ocupado, para el plegado de las paredes laterales

- 5 (3) colocamos en posición de desbloqueo los primeros elementos de fijación (3.2) amovibles de las paredes laterales (3) y las plegamos sobre la base (2), y para plegar los soportes (4) y (5) plegables los desbloqueamos mediante los segundos y terceros elementos de fijación (4.1) y (5.1) con sistema de bloqueo que las mantiene estables para permitir su plegado

10

REIVINDICACIONES

1.- Carro de compra plegable que cuenta con una cesta (1), caracterizado esencialmente, porque la cesta (1) se forma a partir de una base (2) que tiene
5 unas paredes laterales (3) abatibles y porque cuenta con soportes (4) y (5) plegables que cuentan en su extremo inferior con ruedas (6), de tal manera que los soportes (4) y (5) plegables van montados en la parte inferior de la base (2) mediante unos segundos y terceros elementos de fijación (4.1) y (5.1) con sistema de bloqueo y desbloqueo, que permiten a los primero soportes (4) y (5)
10 plegables con ruedas (6), cuando están desbloqueados abatirse según la cesta (1) va siendo introducida en el maletero del coche.

2.- Carro de compra plegable, según la reivindicación anterior, caracterizado esencialmente, porque los primeros soportes (4) plegables delanteros, tienen
15 posición de rodadura estabilizada mediante los segundos elementos de fijación (4.1) con sistema de bloqueo que las mantiene estables en esa posición cuando la cesta (1) va a ser introducida en el maletero del coche y se activa el desbloqueo, los soportes (4) plegables delanteros se van plegando contra la parte inferior de la base (2) de la cesta (1), y los segundos soportes (5)
20 plegables traseros, tienen posición de rodadura estabilizada mediante los terceros elementos de fijación (5.1) con sistema de bloqueo que las mantiene estables en esa posición; cuando la cesta (1) va a ser introducida en el maletero del coche y se activa el desbloqueo, los segundos soportes (5) plegables traseros se van plegando para hasta permitir la entrada de la cesta
25 (1) en el maletero del coche, y posteriormente se pliegan hasta que quedan a una altura inferior a la de las paredes (3) laterales.

3.- Carro de compra plegable, según reivindicaciones 1 y 2, caracterizado esencialmente, porque la base (2) forma una superficie plana, que en sus
30 laterales tiene unas primeras conexiones (2.1), en las que van montadas las segundas conexiones (3.1) con las que cuenta cada pared lateral (3) en su parte inferior de tal manera que permiten la articulación necesaria para plegar

las paredes laterales (3) hacia el interior y permiten desplegar las paredes laterales (3) desde su posición de plegado solamente hasta la una posición perpendicular con respecto a la base (2) de la cesta (1).

- 5 4.- Carro de compra plegable, según reivindicaciones anteriores, caracterizado esencialmente, porque las paredes laterales (3), disponen de unos primeros elementos de fijación (3.2) amovibles para mantenerlas estabilizadas en posición de desplegadas, y para su plegado es necesario posicionar los primeros elementos de fijación (3.2) amovibles en posición de desbloqueo.

10

5.- Carro de compra plegable, según reivindicaciones anteriores, caracterizado esencialmente, porque tiene una pieza en cuña (7) para facilitar su extracción del maletero del coche.

- 15 6.- Carro de compra plegable, según reivindicaciones anteriores, caracterizado esencialmente, porque una de las paredes laterales (3) tiene un asidero (3.3).



Figura 1



Figura 2

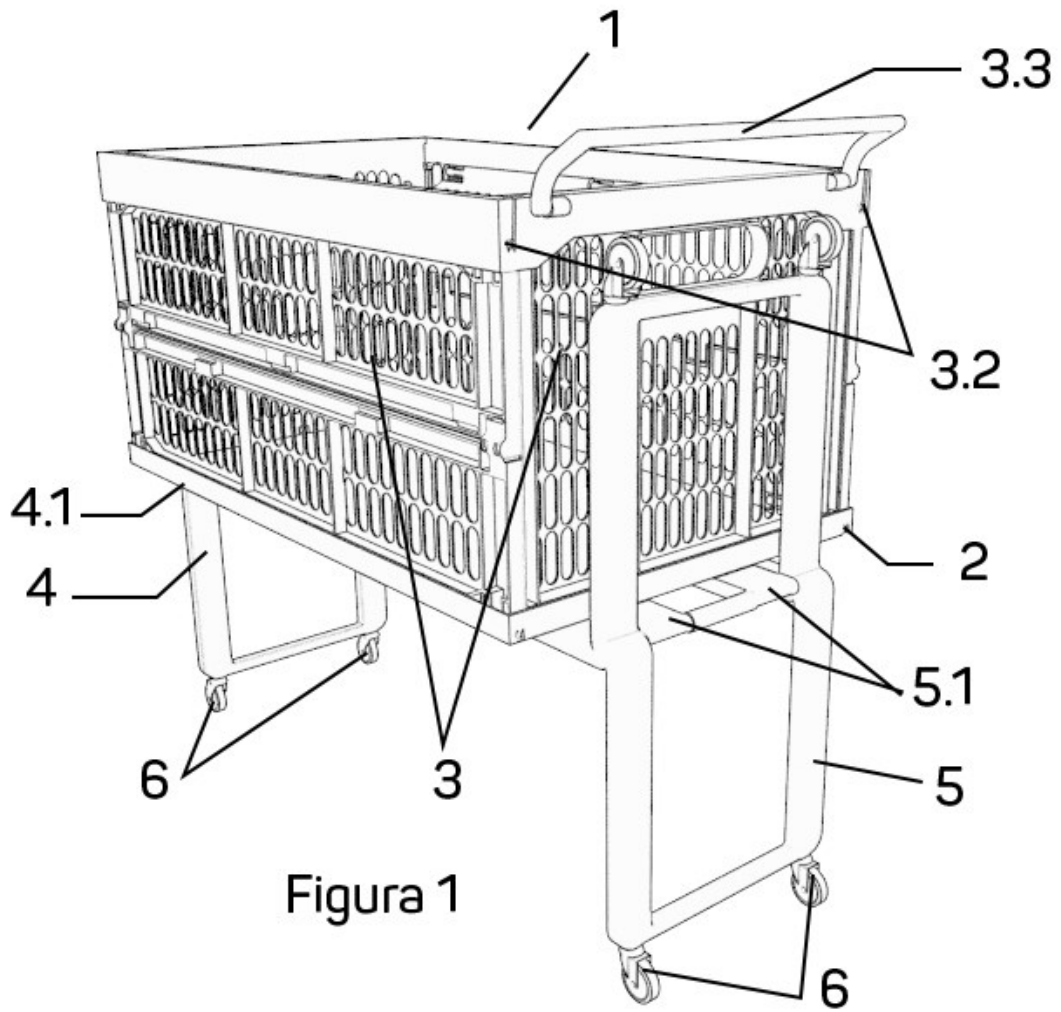