

19

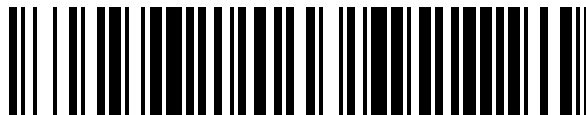

OFICINA ESPAÑOLA DE  
PATENTES Y MARCAS

ESPAÑA



11 Número de publicación: **1 231 670**

21 Número de solicitud: 201930945

51 Int. Cl.:

**B65D 1/20** (2006.01)

12

SOLICITUD DE MODELO DE UTILIDAD

U

22 Fecha de presentación:

**05.06.2019**

43 Fecha de publicación de la solicitud:

**28.06.2019**

71 Solicitantes:

**FERRUSOLA PEDREÑO, Eduard (100.0%)  
BONAVISTA 112 ESC A 2N2A  
08960 SANT JUST DESVERN (Barcelona) ES**

72 Inventor/es:

**FERRUSOLA PEDREÑO, Eduard**

74 Agente/Representante:

**DEL VALLE VALIENTE, Sonia**

54 Título: **ENVASE PARA BEBIDAS**

ES 1 231 670 U

**ENVASE PARA BEBIDAS**

**DESCRIPCIÓN**

5

**OBJETO DE LA INVENCION**

10 La presente invención se refiere a un envase para bebidas, que está provisto de varios compartimentos para poder ofrecer bebidas combinadas o mezcladas a base de dos bebidas originales, o la misma bebida que podrá ser consumida en momentos diferentes recién abierta, sin pérdida de propiedades (por ejemplo presión).

**ANTECEDENTES DE LA INVENCION**

15

Se conocen bebidas combinadas, en las cuales se parte de dos líquidos o bebidas diferentes, que se mezclan en un vaso o similar para conseguir la bebida combinada.

20

En la actualidad las dos bebidas originales están contenidas en envases diferentes, por ejemplo una botella de licor y una botella o lata de refresco, lo que supone la molestia de tener que acarrear, almacenar y manejar dos recipientes por un lado, y por otro la dificultad de conseguir la misma proporción de la mezcla que da lugar a la bebida combinada en servicios diferentes, por lo que puede variar su sabor. Además, en el caso de botella de licor o de bebidas originales que se sirven desde un mismo envase sucesivas veces, dicho  
25 envase permanece normalmente largo tiempo desprecintado y se abre sucesivas veces, por lo que dicha bebida original puede perder parte de sus propiedades.

30

Los inconvenientes descritos se solucionan con la utilización del envase para bebidas de la invención.

En relación con la presente invención, también se conocen envases de refrescos que están materializados en chapa metálica, que tienen forma cilíndrica con sendas bases extremas, una de las cuales comprende un primer sector practicable con medios de apertura para acceder al líquido o bebida contenida.

## **DESCRIPCIÓN DE LA INVENCIÓN**

El envase para bebidas de la invención es del tipo que se encuentran materializados en chapa metálica y que comprenden una envolvente cerrada con, al menos, una primera base  
5 en la que se encuentra dispuesto un primer sector practicable (desglosable o rasgable, mediante líneas de debilitamiento normalmente) con medios de apertura (una anilla por ejemplo) para acceso a un primer líquido, en el cual, de acuerdo con la invención, en dicha primera base se encuentra dispuesto un segundo sector practicable, comprendiendo interiormente una división que se encuentra configurando dos compartimentos, quedando el  
10 primer sector practicable dispuesto en el ámbito del primer compartimento generado, y el segundo sector practicable en el ámbito de un segundo compartimento generado.

De este modo cada sector rasgable da acceso a uno de los compartimentos, que se pueden abrir por separado para consumo en momentos diferentes de las bebidas sin que pierdan  
15 sus propiedades, pero sobre todo para preparar bebidas combinadas a base de las dos bebidas originales contenidas en ambos compartimentos, que se mezclarán en el momento de servirlos, sin perder propiedades, y siempre con la misma proporción si se desea, que será la proporción resultante de los volúmenes de ambos compartimentos.

## **DESCRIPCIÓN DE LOS DIBUJOS**

La figura 1.- Muestra una vista general del envase de la invención.

La figura 2.- Muestra una vista similar a la mostrada en la figura 1, antes de montar la  
25 primera base en el resto del envase.

## **REALIZACIÓN PREFERENTE DE LA INVENCIÓN**

El envase (1) para bebidas de la invención es del tipo que se encuentran materializados en chapa metálica, y que comprenden una envolvente (2) cerrada con, al menos, una primera base (3) en la que se encuentra dispuesto un primer sector (4) practicable definido por primeras líneas de debilitamiento (40) y con medios de apertura (una primera anilla (41) en este ejemplo de la invención) para acceso a un primer líquido, en el que, de acuerdo con la invención, en la primera base (3) se encuentra dispuesto un segundo sector (5) practicable,

5 definido en este ejemplo de la invención por segundas líneas de debilitamiento (50) y con medios de apertura tal que una segunda anilla (51), comprendiendo interiormente una división (6) que se encuentra configurando dos compartimentos (7, 8), quedando el primer sector (4) practicable dispuesto en el ámbito del primer compartimento (7), y el segundo sector (5) practicable en el ámbito del segundo compartimento (8), de forma que en cada compartimento (7, 8) hay un líquido o bebida (la misma para consumir en momentos diferentes, o diferentes bebidas originales para mezclarlas y obtener una bebida combinada).

10 Normalmente la envolvente (2) tiene forma cilíndrica, con una segunda base (9) opuesta a la primera base (3), lo que sirve para posar el envase (1) a través de dicha segunda base (9).

15 En este ejemplo de realización, la división (6) comprende un contorno cerrado dispuesto por el interior de la envolvente (2) y unido a la cara interior de la primera base (3). Esto facilita la fabricación por separado de la primera base (3) con la división (6) y luego simplemente se une el conjunto a la envolvente (2) del envase de la forma usual (engatillado).

20 Descrita suficientemente la naturaleza de la invención, se indica que la descripción de la misma y de su forma de realización preferente debe interpretarse de modo no limitativo, y que abarca la totalidad de las posibles variantes de realización que se deduzcan del contenido de la presente memoria y de las reivindicaciones.

## REIVINDICACIONES

5 1.-Envase (1) para bebidas, del tipo que se encuentran materializados en chapa metálica y que comprenden una envolvente (2) cerrada con, al menos, una primera base (3) en la que se encuentra dispuesto un primer sector (4) practicable con medios de apertura para acceso a un primer líquido **caracterizado porque** en la primera base (3) se encuentra dispuesto un segundo sector (5) practicable, comprendiendo interiormente una división (6) que se encuentra configurando dos compartimentos (7, 8), quedando el primer sector (4) practicable dispuesto en el ámbito del primer compartimento (7), y el segundo sector (5) practicable en el ámbito de segundo compartimento (8).

2.-Envase (1) para bebidas según reivindicación 1 **donde** la envolvente (2) comprende forma cilíndrica con una segunda base (9) opuesta a la primera base (3).

15 3.-Envase (1) para bebidas según cualquiera de las reivindicaciones anteriores **donde** la división (6) comprende un contorno cerrado dispuesto por el interior de la envolvente (2) y unido a la cara interior de la primera base (3).

20 4.-Envase (1) para bebidas según cualquiera de las reivindicaciones anteriores **donde** el segundo compartimento (8) y el primer compartimento (7) tienen capacidades iguales o desiguales.

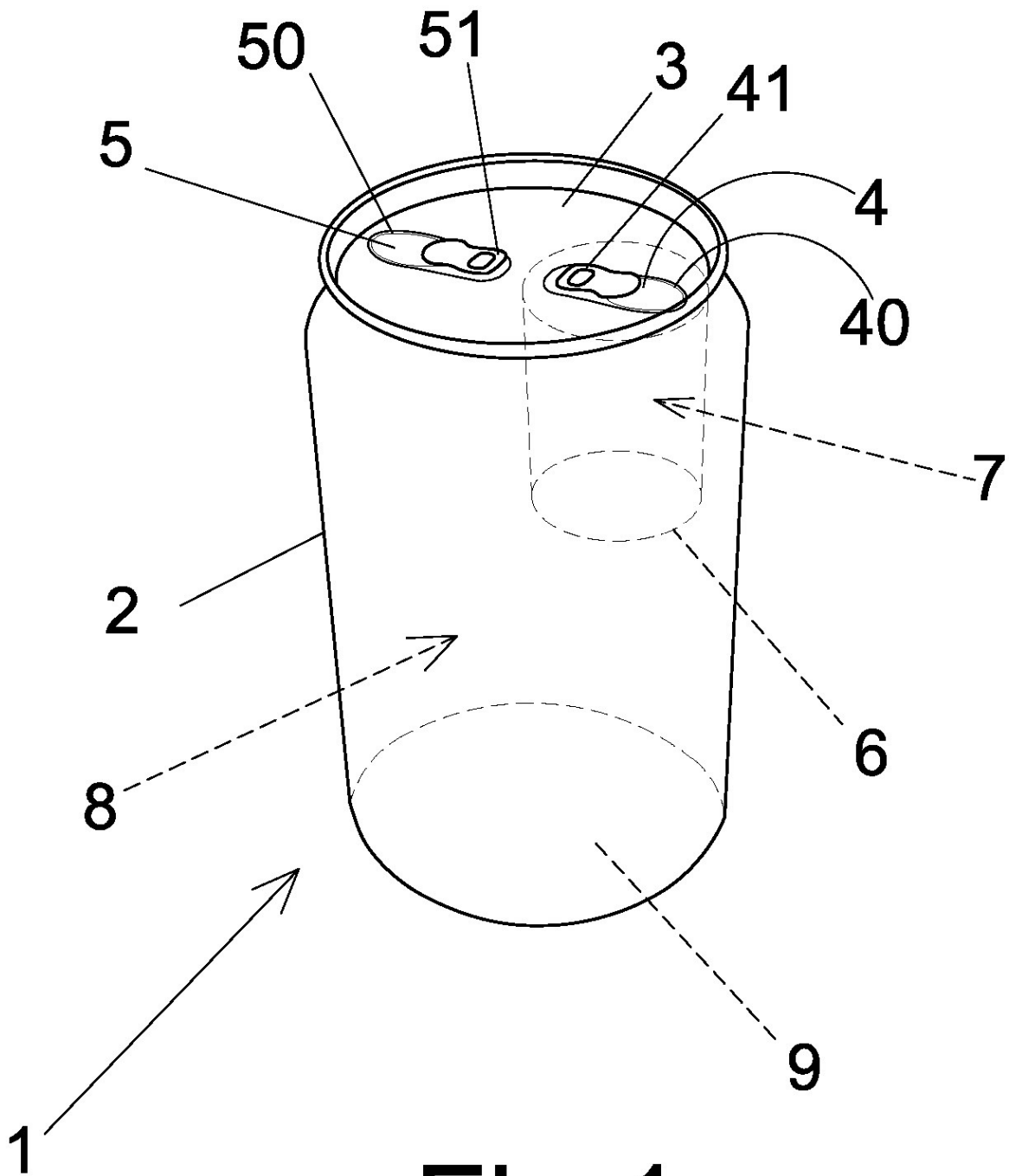
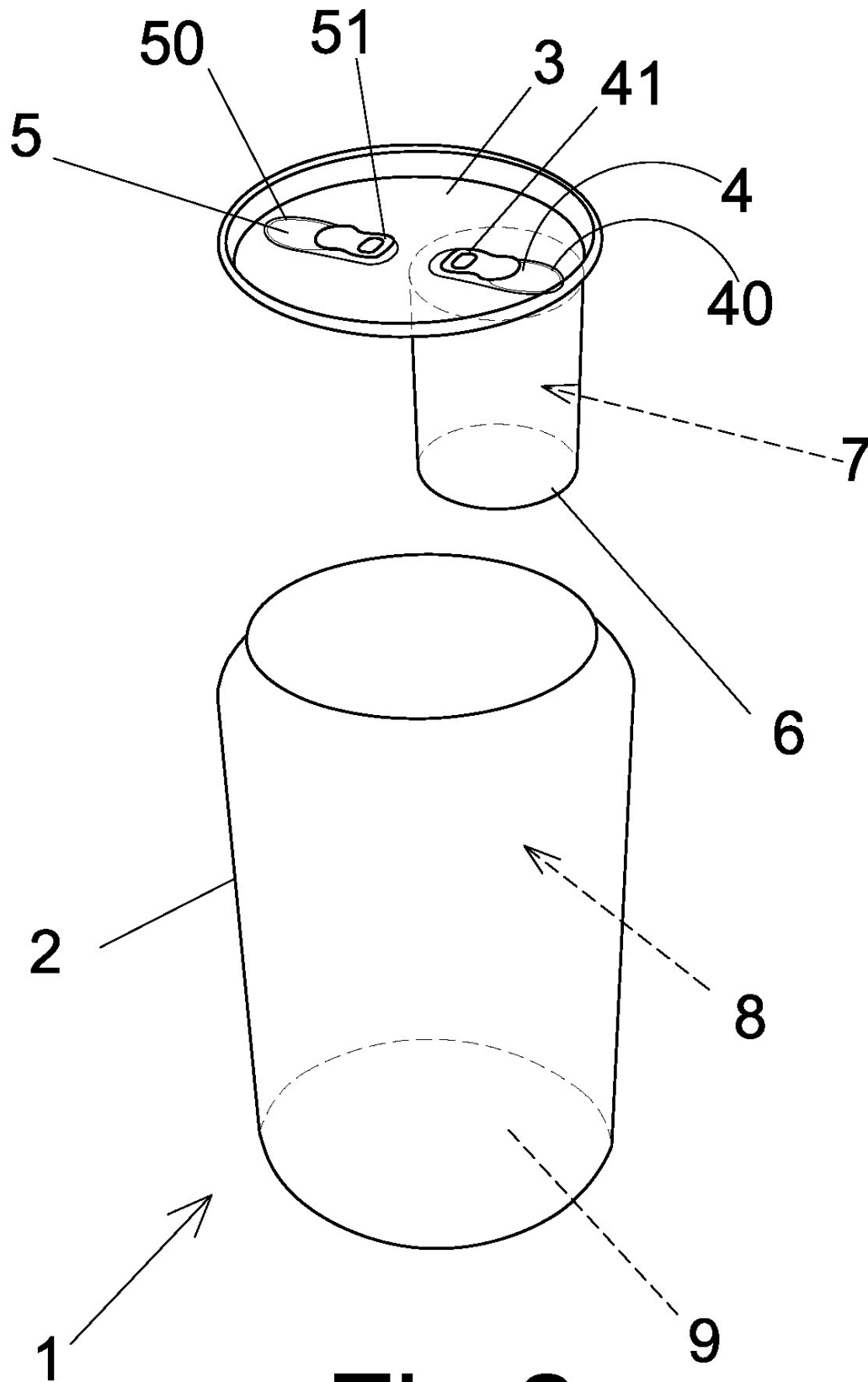

Fig 1



**Fig 2**