

19

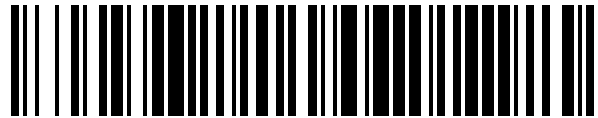

OFICINA ESPAÑOLA DE  
PATENTES Y MARCAS

ESPAÑA



11 Número de publicación: **1 231 819**

21 Número de solicitud: 201930887

51 Int. Cl.:

**A41B 9/12** (2006.01)

12

SOLICITUD DE MODELO DE UTILIDAD

U

22 Fecha de presentación:

**28.05.2019**

43 Fecha de publicación de la solicitud:

**02.07.2019**

71 Solicitantes:

**NAVARRO TEJADA, Maria Dolores (50.0%)  
CL. TIRANT LO BLANC, 4-3º.J  
03560 EL CAMPELLO (Alicante) ES y  
COBARRO BISQUERT, Juan (50.0%)**

72 Inventor/es:

**NAVARRO TEJADA, Maria Dolores y  
COBARRO BISQUERT, Juan**

74 Agente/Representante:

**HERRERA DÁVILA, Álvaro**

54 Título: **PAÑAL MASCULINO DOBLE ANTIHUMEDAD**

ES 1 231 819 U

**PAÑAL MASCULINO DOBLE ANTIHUMEDAD**

**OBJETO DE LA INVENCION**

La presente invención se refiere a un pañal para varones, que permite aislar las incontinencias urinarias del resto, y evitar que se humedezcan las zonas proclives a formarse úlceras y favorecer la cicatrización de las mismas. En úlceras por presión la zona se queda totalmente seca permitiendo su cicatrización.

Viene a resolver el problema hasta ahora no resuelto de mantener controlado en cuanto a humedad estas zonas más sensibles en pacientes y usuarios mayores, incapacitados o con muy poca movilidad, de forma que no haya que estar cambiando todo un pañal cada vez que aparezca la más mínima micción y se desee que la zona permanezca seca.

Para ello el pañal objeto de la presente invención cuenta un primer pañal base sin relleno en su parte frontal, donde se ubica un segundo pañal más pequeño con un orificio, por el cual el paciente pasa sus genitales al interior de este segundo pañal, que es el que contiene la orina.

Las ventajas de esta invención son las siguientes:

- Se ahorra mucha cantidad de pañales, pues no hay que cambiar el pañal completo cada vez que el paciente/usuario se orine encima.
- Se ahorra mucho tiempo ya que el segundo pañal descrito es mucho más sencillo y rápido de reponer.
- La modificación en el pañal base es mínima y muy fácil de implementar en un sistema de producción convencional.
- Mejora la solución ofrecida por pañales que ya incorporan el orificio para miccionar fuera de los mismos, ya que el segundo pañal interior permite que aquellos pacientes que no puede valerse o moverse por sí mismos puedan hacerlo quedando contenida la orina en dicho segundo pañal.
- El segundo pañal puede cambiarse y reponerse cuantas veces sean necesarias, simplemente abriendo el pañal base, que puede dejarse puesto por mucho más tiempo.

- El segundo pañal está diseñado para usarse sobre un pañal base sin relleno en su parte frontal-delantera, y también es apto para pañales convencionales.
- 5 - La utilización del pañal base sin celulosa-algodón absorbente de su parte frontal supone un ahorro considerable con respecto a los pañales convencionales.
- A la hora de realizar la higiene al paciente, la zona genital queda protegida mientras se lava y no se orina.
- 10 - Estéticamente no se aprecia este tipo de pañal ya que queda en el interior del pañal base.

La aplicación industrial de esta invención se encuentra dentro del sector de productos íntimos y de higiene, y más concretamente pañales masculinos antihumedades.

15 Su uso está orientado principalmente a geriátricos y centros hospitalarios.

### **ANTECEDENTES DE LA INVENCION**

Aunque no se ha encontrado ninguna invención idéntica a la descrita, exponemos a continuación los documentos encontrados que reflejan el estado de la técnica relacionado con la misma.

20 Así el documento ES2106036T3 hace referencia a un protector de incontinencia masculino destinado únicamente a un solo uso y que incluye una capa de envoltura interior permeable al líquido interna, que está destinada para apoyarse lo más cerca posible al cuerpo del usuario en uso; una capa de envoltura exterior impermeable a líquido; una compresa absorbente encerrada  
25 entre dichas capas, teniendo dicha compresa un primer extremo, un segundo extremo opuesto y bordes laterales que se extienden entre dichos primero y segundo extremos, y que tienen una dirección longitudinal que se extiende entre dichos primero y segundo extremos; y al menos un dispositivo elástico fijado en un estado pre estirado a la capa de envoltura interior y que se  
30 extiende a lo largo de cada uno de los bordes laterales de dicha compresa sobre al menos una parte de las longitudes de dichos bordes laterales de

manera que la contracción de dicho dispositivo elástico desde dicho estado pre  
estirado hace que parte de la compresa absorbente localizada entre dichas  
partes de borde adopte una configuración curvada en dicha dirección  
longitudinal; que al menos una primera parte de la compresa absorbente se  
5 estrecha hacia dicho primer extremo de la misma, destinado a dirigirse hacia la  
parte posterior del usuario, de forma que dentro de esta primera parte, la  
resistencia local de la compresa a doblarse disminuye hacia dicho primer  
extremo; y porque dicho al menos un dispositivo elástico se extiende desde  
dicho primer extremo más estrecho, por lo que la contracción del dispositivo  
10 elástico hace que dicha primera parte de la compresa absorbente asuma una  
configuración que en la dirección longitudinal se curva de forma más  
pronunciada hacia dicho primer extremo y que se curva también en una  
dirección transversal perpendicular a dicha dirección longitudinal, de forma que  
cuando se usa el protector, dicha primera parte se curvará hacia adentro por  
15 debajo y al menos parcialmente alrededor del escroto del usuario. El citado  
documento alude a un protector de incontinencia masculino destinado  
únicamente a un uso, mientras que la principal ventaja de la invención principal  
objeto de esta memoria es la de poder mantener el pañal base del  
paciente/usuario más tiempo mientras sólo se sustituye la parte empleada por  
20 incontinencia urinaria.

ES2184620A1 describe un pañal para incontinentes, de los destinados a  
ser utilizados por personas incontinentes de cualquier edad y sexo,  
presentando un soporte externo configurado como una lámina de planta  
rectangular, que dispone en coincidencia con la zona central de sus lados  
25 mayores sendos rehundidos dotados en la zona central de fruncidos elásticos  
presentando el cuerpo sobre distintos puntos de la superficie constitutiva de la  
zona adyacente al cuerpo del usuario puntos de fijación implementados con un  
adhesivo removible para situarlos en puntos existentes en el lado opuesto del  
cuerpo laminar disponiendo igualmente en la zona central de los lados  
30 menores o testeros del cuerpo laminar de líneas de fruncido situadas próximas  
a la zona externa y contando el cuerpo laminar con una perforación que facilita  
la salida al exterior del pene de un usuario masculino o un colector de material  
dúctil, blando y suave que adopta la forma de un tronco de cono o embudo

adosado a la vulva de la usuaria femenina, que el cuerpo laminar de planta rectangular, está fabricado en un tejido no tejido o similar, configurado como un material transpirable, sustituible por una lámina de algodón regenerado o viscosa de fibras naturales disponiendo en la zona central y en coincidencia con los rehundidos un resalte de material elástico emergente semiverticalmente dotado en coincidencia con sus teóricos vértices de perforaciones, situándose en el interior de la zona ribeteada por el resalte, un cuerpo constitutivo de un núcleo absorbente de planta trapezoidal, dotado en su superficie de una línea de hendido situada transversalmente y presentando en coincidencia con sus vértices dos elementos laminares. El pañal que se describe consiste en una sola pieza, sin tener en cuenta la combinación de pañales a la que se refiere la invención principal.

El documento ES1032931U propone un pañal humano con bolsa de recogida de heces y salida independiente de orina, en modelos diferenciados, para hombre; y para mujer, fabricado con el material tradicional de dos láminas exteriores de plástico y celulosa y varias capas interiores de material absorbente, con elásticos en las escotaduras de las piernas y con perfil exterior similar a los existentes en el mercado. Que dispone en su parte anterior, según se coloca en el cuerpo de la persona; o parte superior, según se observa sobre plano, un orificio, que en el hombre se sitúa frente a la parte baja del vientre y a la altura de la pelvis, hacia arriba; mientras que en la mujer, se sitúa frente a la parte baja del vientre, pero a la altura de la pelvis hacia abajo. En el hombre, dicho orificio da salida al aparato genital (pene y testículos incluidos), acoplándosele al pene el colector -ya inventado y en el mercado- con la bolsa de almacenamiento de orina al efecto. En el de la mujer, el orificio sirve de acceso al colector femenino, reivindicado en epígrafe tercero. Al igual que en el caso anterior, se trata de un pañal que solo comprende una pieza para recogida de heces, y aunque dispone de orificio para la salida del aparato genital, no contempla el uso de un pañal interior para las incontinencias urinarias en aquellos pacientes que por un motivo u otro tengan que “orinarse encima”.

El documento ES1209688U se refiere a un pañal con bolsa estanca, que consta de una bolsa estanca para almacenar heces y pipi. En este caso tampoco se describe ninguna división entre pañal para heces y para orina.

5 ES1076977U describe un protector antihumedad para personas con incontinencia para evitar la aparición de irritaciones, llagas y úlceras; destinado a utilizarse en combinación con pañales de incontinencia convencionales y a posicionarse entre el cuerpo del usuario y cualquiera pañal convencional de incontinencia existente en el mercado; caracterizado porque comprende un cuerpo laminar flexible constituido por una capa de material impermeable  
10 conformante de una superficie externa de contacto con el pañal de incontinencia y por una capa de fibras de polipropileno conformante de una superficie interna de contacto con el usuario; presentando el protector: en las zonas genital y anal unos orificios para el paso de la orina y las heces hacia el pañal de incontinencia; en su superficie externa unos medios adhesivos para  
15 su inmovilización respecto al pañal de incontinencia; y en la zona de las ingles unas porciones laterales para la cubrición holgada de dicha zona. En este caso se trata de un protector auxiliar al pañal, no un pañal doble donde cada parte está establecida para un tipo de incontinencia.

ES2242466A1 se refiere a una prenda tipo pañal desechable,  
20 absorbente, desplegable en su totalidad y en un solo plano, que presenta: - unas protecciones incorporadas de material blando con la cara que apoya en el enfermo de forma cóncava en las zonas trocantéreas y zona sacra para que reduzcan y limiten el apoyo de esas zonas más sensibles a producirse úlceras por presión. - para enfermos encamados de larga duración previniéndoles de  
25 dichas úlceras ó escaras. Al igual que el modelo anterior, consiste en un pañal mejorado con protecciones orientadas a reducir y limitar el apoyo del pañal en zonas sensibles a producir úlceras o escaras, pero no lo resuelve de la misma forma que describe la invención principal, con un doble pañal.

Conclusiones: Como se desprende de la investigación realizada,  
30 ninguno de los documentos encontrados soluciona los problemas planteados como lo hace la invención propuesta.

## DESCRIPCIÓN DE LA INVENCIÓN

El pañal masculino doble antihumedad objeto de la presente invención se constituye a partir de un conjunto formado por dos pañales, siendo uno de ellos un pañal convencional pero sin celulosa, algodón o relleno absorbente en la parte frontal, en la que alberga un segundo pañal más pequeño con un orificio practicado en la zona delantera del sacro por la que el varón introduce sus genitales, aislando las continencias urinarias de la gasa o compresa a impregnar del pañal base y por consiguiente evitando que la zona que contiene dicho pañal se humedezca y provoque úlceras o dificulte su cicatrización.

Este segundo pañal, interior, cuenta con sus respectivas capas, capa permeable, impermeable y compresa absorbente entre ambas, con forma de nido, que cubre los genitales, y recogen la incontinencia producida aislándola de la piel del paciente/usuario.

Dicho pañal interior con forma de nido comprende medios de adhesión al pañal base como pueden ser tiras adhesivas, velcro o cualquier otro sistema que permita dejar sujeto el segundo pañal al primero, permitiendo desprenderse y reponerse por uno nuevo en cada uso.

## BREVE DESCRIPCIÓN DE LOS DIBUJOS

Para una mejor comprensión de la presente descripción se acompañan unos dibujos que representan una realización preferente de la presente invención:

Figura 1: Vista en perspectiva convencional del conjunto formado por el pañal masculino doble antihumedad objeto de la presente invención.

Figura 2: Vista en perspectiva convencional del segundo pañal.

Las referencias numéricas que aparecen en dichas figuras corresponden a los siguientes elementos constitutivos de la invención:

1. Pañal base
2. Pañal interior
3. Orificio

4. Capa permeable
5. Capa impermeable
6. Compresa absorbente
7. Medios de adhesión

5

## **DESCRIPCIÓN DE UNA REALIZACIÓN PREFERENTE**

Una realización preferente del pañal masculino doble antihumedad objeto de la presente invención, con alusión a las referencias numéricas, puede basarse en un conjunto formado por dos pañales (1, 2), siendo uno (1) de ellos un pañal convencional pero sin celulosa, algodón o relleno absorbente en la parte frontal, en la que alberga un segundo pañal (2) más pequeño con un orificio (3) practicado en la zona delantera del sacro por la que el varón introduce sus genitales, y varias capas, una permeable (4), una impermeable (5), y una compresa absorbente (6) entre ambas (4, 5), con forma de nido, que cubre los genitales, y recogen la incontinencia producida aislándola de la piel del paciente/usuario.

10  
15

Dicho pañal interior (2) con forma de nido comprende medios de adhesión (7) al pañal base (1) como pueden ser tiras adhesivas, velcro o cualquier otro sistema que permita dejar sujeto el segundo pañal (2) al primero (1), permitiendo desprenderse y reponerse por uno nuevo en cada uso.

20



## REIVINDICACIONES

1.- Pañal masculino doble antihumedad, constituido por en un conjunto formado por dos pañales (1, 2), caracterizado porque uno de ellos está desprovisto en su parte frontal de celulosa, algodón o relleno absorbente y en su lugar comprende una superficie o medios de adhesión (7) para albergar un segundo pañal con forma de nido, que comprende un orificio (3) por el que el varón introduce sus genitales, y comprende también varias capas, una permeable (4), una impermeable (5), y una compresa absorbente (6) entre ambas (4, 5), que cubre los genitales, y recogen la incontinencia producida aislándola de la piel del paciente/usuario, y también comprende medios de adhesión (7) para adherirse al pañal base (1).

2.- Pañal masculino doble antihumedad, según reivindicación 1, donde los medios de adhesión (7) que mantienen unidos ambos pañales (1, 2) son del tipo de tiras adhesivas, velcro o cualquier otro sistema que permita dejar sujeto el segundo pañal (2) al primero (1) y a la vez desprenderse y reponerse por uno nuevo en cada uso.

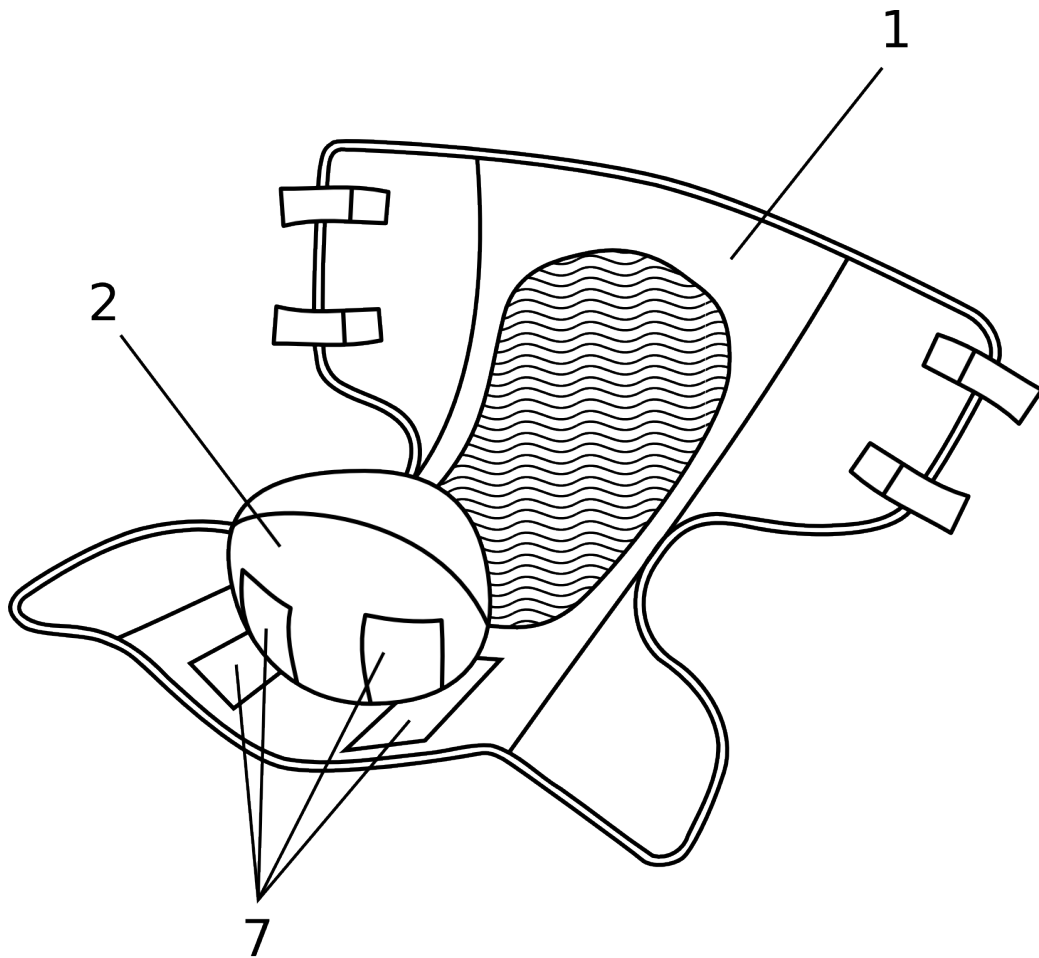

FIG 1

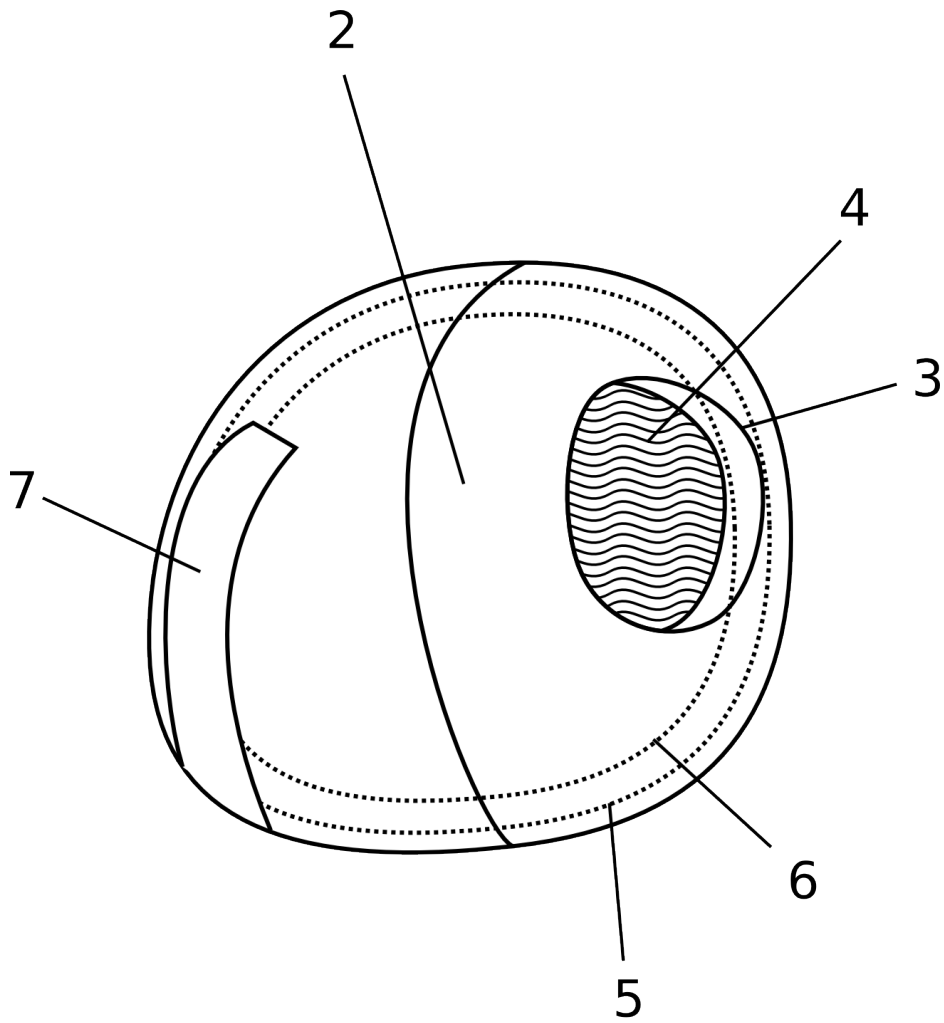

FIG 2