

19



OFICINA ESPAÑOLA DE  
PATENTES Y MARCAS

ESPAÑA



11 Número de publicación: **1 236 934**

21 Número de solicitud: 201900418

51 Int. Cl.:

**A47J 37/07** (2006.01)

12

SOLICITUD DE MODELO DE UTILIDAD

U

22 Fecha de presentación:

**02.09.2019**

43 Fecha de publicación de la solicitud:

**05.11.2019**

71 Solicitantes:

**LAURIA UBEDA, Juan Miguel (100.0%)  
Carretera de Malaga 19, 2º A  
04710 Santa María del Aguila (Almería) ES**

72 Inventor/es:

**LAURIA UBEDA, Juan Miguel**

54 Título: **Parrilla plegable**

**ES 1 236 934 U**

## DESCRIPCIÓN

Parrilla plegable.

### 5 Sector de la técnica

La presente solicitud de modo de utilidad tiene por objeto el registro de un soporte metálico desplegable para asar sobre una parrilla, productos variados como carnes, pescados o verduras.

10 El presente modelo incorpora la ventaja de ser transportado en el maletero del coche con facilidad en su bolsa; a la playa o parque para ser desplegado y quedar montado listo para ser utilizado.

15 También tiene como ventaja, la posibilidad de tener un lado el fuego y del otro las brasas con la parrilla donde de asa, pudiendo pasar las brasas del lado del fuego donde se quema la leña, al lado de la parrilla donde se asa la carne o pescado.

### 20 Antecedentes de la invención

Existen dispositivos similares para asar sobre parrilla, que son fijos o móviles, pero no pueden ser transportados con facilidad en el maletero de un coche, para ser llevados a la playa o parque.

25 En los existentes se tiene que quemar primero la leña o el carbón para luego en ese mismo lugar poner la parrilla para asar.

La ventaja de la invención es que cualquier persona puede llevarlo en su maletero y desplegarlo donde lo desee con facilidad, pudiendo tener de un lado el fuego con la leña o carbón y del otro la parrilla para asar.

30

### Explicación de la invención

Parrilla plegable (figura 1).

35 El presente modelo de utilidad, es un soporte metálico desplegable para asar carne o pescado sobre una parrilla con el calor de las brasas.

40 Construida de tal forma que de un lado se puede mantener el fuego hecho con leña o carbón, y del otro lado tener la parrilla asando lo que se desee.

Luego una vez terminado se puede plegar colocar en su bolsa y guarda en el maletero del coche.

45 La estructura está construida de chapa galvanizada de 1,5 mm de espesor.

La parte superior es de una bandeja (1) de forma rectangular con cuatro soportes (2) plegables con remaches (7) donde apoya la parrilla (3), construida de hierro galvanizado redondo de 4 mm.

50 La parte inferior está formada por cuatro patas (4) plegables unidad en un extremo por un travesaño (5) y en el otro a la bandeja con un remache giratorio (6).

### **Breve descripción de los dibujos**

5 Para complementar la descripción que se está realizando y con objeto de ayudar a una mejor comprensión de las características de la invención, se acompaña como parte integrante de dicha descripción, un juego de dibujos en donde con carácter ilustrativo y no limitativo, se ha representado lo siguiente:

10 Figura 1.- Muestra la explicación de invención y la realización del modelo de utilidad desplegado.

Figura 2.- Muestra una vista del modelo plegado de la invención.

### **Realización preferente de la invención**

15 Parrilla desplegable (Figura 1).

20 El modelo de utilidad al que no estamos refiriendo, está construida con una bandeja rectangular de 870 mm de largo por 480 mm de ancho y 40 mm de alto, con chapa galvanizada de 1,5 mm de espesor; que tiene incorporado cuatro soportes en (L) de 40x30 mm con un largo de 100 mm, que giran un cuarto de vuelta, donde apoya la parrilla de 470 mm de ancho por 500 mm de largo, construida de hierro redondo galvanizado de 4 mm de diámetro.

25 Dicha bandeja está sostenida por cuatro patas y dos travesaños, de forma angular (L) en ele, de 40x20 mm.

Dos patas de 840 mm de largo unidad en la parte inferior por un travesaño de 485 mm de largo, y dos patas de 840 mm de largo unidad en el extremo inferior por un travesaño de 495 mm de largo.

30 Los extremos superiores de las patas están unidos en la bandeja por remaches giratorios de un cuarto de vuelta.

**REIVINDICACIONES**

- 5 1. Parrilla plegable caracterizada porque comprende, un chapa galvanizada de 1,5 mm de espesor, una bandeja (1) en la parte superior de forma rectangular con cuatro soportes en L (2) plegable con remache (7) donde apoya la parrilla (3), construida de hierro galvanizado redondo de 4 mm de diámetro y cuya parte inferior está formada por cuatro patas (4) plegables unidas en su extremo inferior por una travesaño (5) y cuyo extremos superiores están unidos a la bandeja (1) por remaches giratorios de un cuarto de vuelta.



Figura 1

Figura 2

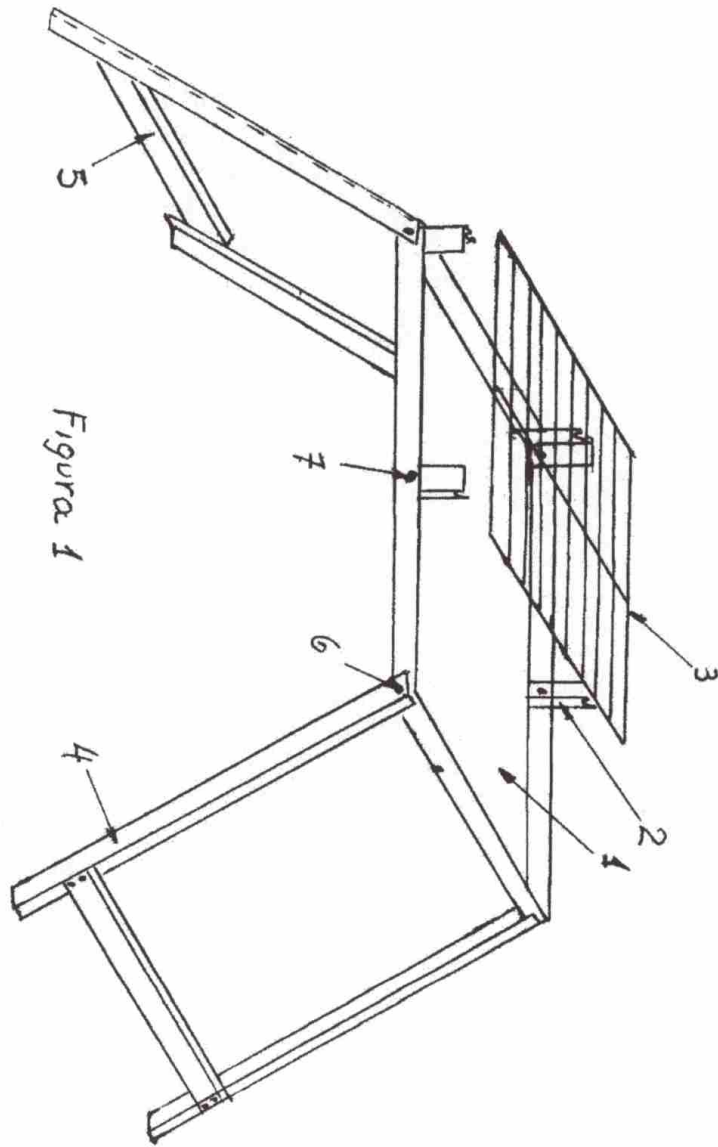