



OFICINA ESPAÑOLA DE
PATENTES Y MARCAS

ESPAÑA



① Número de publicación: **2 130 039**

② Número de solicitud: 9600861

⑤ Int. Cl.⁶: B61F 7/00

⑫

SOLICITUD DE PATENTE

R

⑫ Fecha de presentación: **17.04.96**

⑬ Fecha de publicación de la solicitud: **16.06.99**

⑬ Fecha de publicación del folleto de la solicitud:
16.06.99

⑧ Fecha de publicación diferida del informe del
estado de la técnica: **01.07.99**

⑦ Solicitante/s: **PATENTES TALGO, S.A.**
Montalbán, 14
28014 Madrid, ES

⑦ Inventor/es: **López Gómez, José Luis;**
Archilla Aldeanueva, Luis y
Frutos Aguado, Julio

⑦ Agente: **Elzaburu Márquez, Fernando**

⑤ Título: **Conjunto de eje ferroviario dotado de cambio automático de ancho de vía y adaptable a bogies convencionales de mercancías.**

⑤ Resumen:

Conjunto de eje ferroviario dotado de cambio automático de ancho de vía y adaptable a bogies convencionales de mercancías.

Comprende dos conjuntos de rodadura independientes (2), cada uno integrado por una rueda, un semieje, un cojinete exterior y otro interior, llevando el cojinete interior un cerrojo de enclavamiento con dos vástagos verticales unidos entre sí por un puente que contiene las piezas que facilitan su desenclavamiento y posterior enclavamiento. Incluye además un bastidor de eje (1) sobre el que van montadas las rodaduras (2) y sus sistemas de enclavamiento, un dispositivo (3) de unión entre dichas rodaduras, dos armaduras (4) de traslación de las zapatas de freno, un sistema de continuidad eléctrica entre ruedas y un dispositivo (6) de detección de cojinetes interiores calientes. La invención es útil para transformar los actuales bogies de ejes fijos en bogies de ejes transversalmente desplazables.

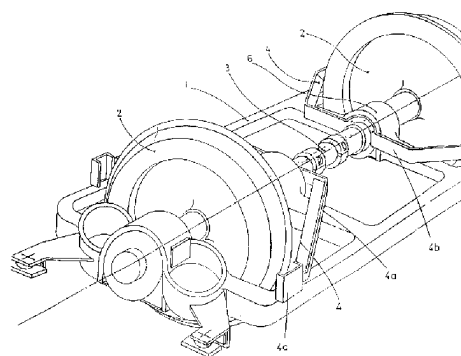

FIG. 1

ES 2 130 039 R



OFICINA ESPAÑOLA
DE PATENTES Y MARCAS
ESPAÑA

- ① ES 2 130 039
② N.º solicitud: 9600861
③ Fecha de presentación de la solicitud: 17.04.96
④ Fecha de prioridad:

INFORME SOBRE EL ESTADO DE LA TECNICA

⑤ Int. Cl.⁶: B61F 7/00

DOCUMENTOS RELEVANTES

Categoría	Documentos citados	Reivindicaciones afectadas
A	EP 591088 A (INVASTESA) (06.04.1994), todo el documento.	1
A	EP 0177460 A (FIAT) (09.04.1986), todo el documento.	1

Categoría de los documentos citados

X: de particular relevancia

Y: de particular relevancia combinado con otro/s de la misma categoría

A: refleja el estado de la técnica

O: referido a divulgación no escrita

P: publicado entre la fecha de prioridad y la de presentación de la solicitud

E: documento anterior, pero publicado después de la fecha de presentación de la solicitud

El presente informe ha sido realizado

para todas las reivindicaciones

para las reivindicaciones n.º:

Fecha de realización del informe

14.05.99

Examinador

G. Penas García

Página

1/1