



19



OFICINA ESPAÑOLA DE  
PATENTES Y MARCAS

ESPAÑA

11 Número de publicación: **2 326 464**

51 Int. Cl.:

**A63F 9/10** (2006.01)

**B42D 1/00** (2006.01)

**A63H 33/38** (2006.01)

12

TRADUCCIÓN DE REIVINDICACIONES DE SOLICITUD  
DE PATENTE EUROPEA

T1

96 Número de solicitud europea: **08290566 .2**

96 Fecha de presentación de la solicitud: **16.06.2008**

97 Número de publicación de la solicitud: **2070568**

97 Fecha de publicación de la solicitud: **17.06.2009**

30 Prioridad: **14.12.2007 CN 2007 1 0160208**

43 Fecha de publicación de la mención BOPI:  
**13.10.2009**

46 Fecha de publicación de la traducción de las  
reivindicaciones: **13.10.2009**

71 Solicitante/s: **Christian Noël Guy Legrand**  
**100/203 Mooban Chollada Bangbuathong**  
**11110 Nonthaburi, TH**

72 Inventor/es: **Legrand, Christian Noël Guy**

74 Agente: **Gil Vega, Víctor**

54 Título: **Procedimiento de recorte de las piezas de un puzle.**

ES 2 326 464 T1

## REIVINDICACIONES

1. Procedimiento de recorte de las piezas de un puzle sobre un conjunto constituido por una hoja de espuma de etileno acetato de vinilo (EVA), estando cada una de cuyas caras recubierta de una hoja de papel o de cartón, presentando al menos una de ellas una imagen impresa para recortar, **caracterizado** porque el recorte de las piezas del puzle (3, 4, y 5) se efectúa en una matriz de recorte en la que se presenta el conjunto bien sea con la hoja de espuma EVA (1) girada hacia arriba, bien sea con la hoja de papel o de cartón (2) girada hacia arriba, en función de los materiales

utilizados, pegándose a continuación una segunda hoja de papel o de cartón sobre la cara opuesta de la hoja de espuma EVA.

2. Procedimiento de recorte de las piezas de un puzle, según la reivindicación 1, **caracterizado** porque la matriz o troquel de recorte consta de una tabla de madera provista de cuchillas de corte, sobre la cual se pega en toda la superficie una hoja de espuma EVA cuyo espesor es al menos igual a la altura de las hojas de corte que forman la matriz propiamente dicha, con el fin de expulsar las piezas del puzle después del recorte.

15

20

25

30

35

40

45

50

55

60

65

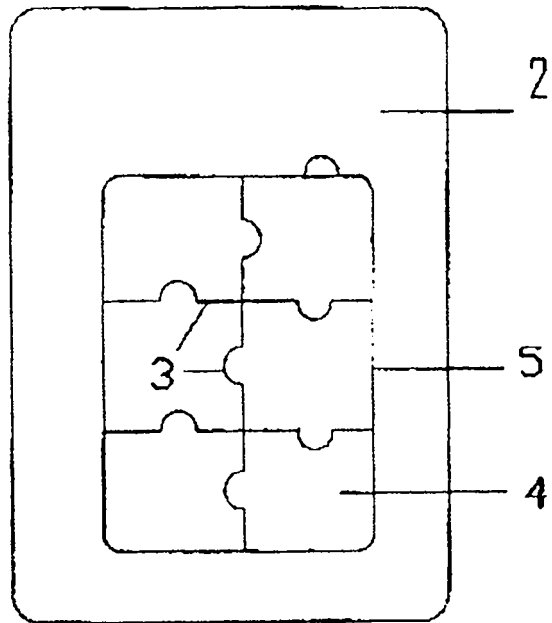

Fig. 1

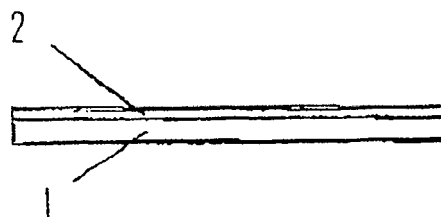

Fig. 2

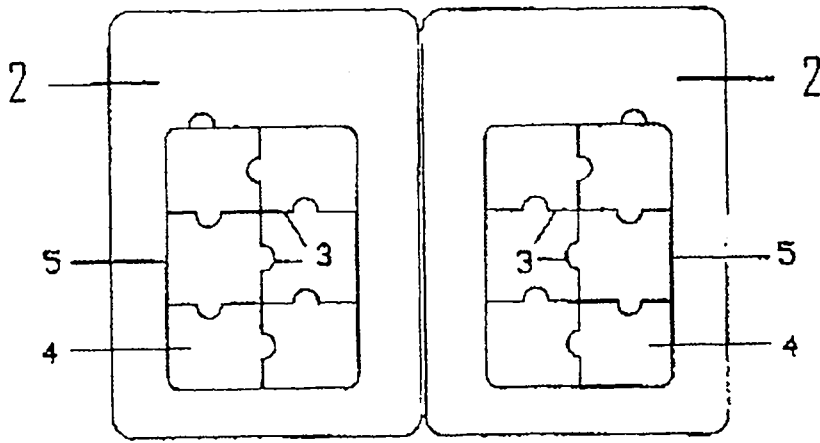

Fig. 3

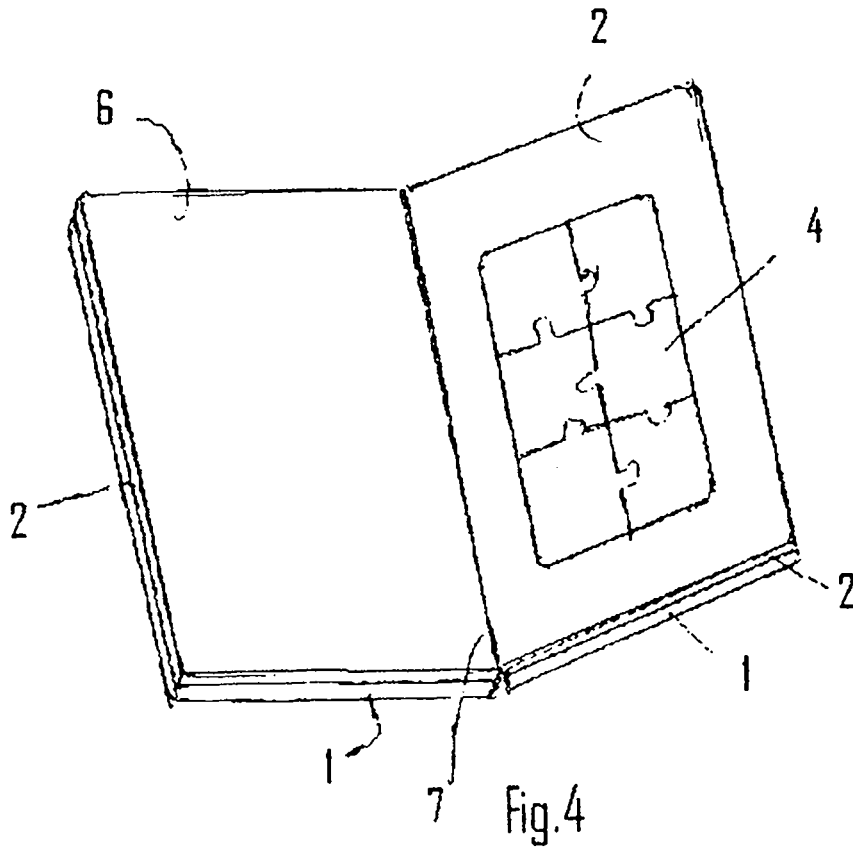

Fig. 4