



19



OFICINA ESPAÑOLA DE
PATENTES Y MARCAS

ESPAÑA

11 Número de publicación: **2 364 625**

51 Int. Cl.:
B44C 5/04 (2006.01)
B05B 13/04 (2006.01)
B05B 12/12 (2006.01)

12

TRADUCCIÓN DE PATENTE EUROPEA

T3

96 Número de solicitud europea: **01956502 .7**
96 Fecha de presentación : **25.06.2001**
97 Número de publicación de la solicitud: **1294578**
97 Fecha de publicación de la solicitud: **26.03.2003**

54 Título: **Procedimiento de fabricación de componentes con aspectos de superficies predeterminados, en particular, placas frontales de elementos de cocina.**

30 Prioridad: **26.06.2000 DE 100 31 030**

45 Fecha de publicación de la mención BOPI:
08.09.2011

45 Fecha de la publicación del folleto de la patente:
08.09.2011

73 Titular/es: **INTERGLARION LIMITED**
2 Andrea Zakou Street
2404 Engomi, Nikosia, CY

72 Inventor/es: **Bauer, Jörg**

74 Agente: **Elzaburu Márquez, Alberto**

ES 2 364 625 T3

Aviso: En el plazo de nueve meses a contar desde la fecha de publicación en el Boletín europeo de patentes, de la mención de concesión de la patente europea, cualquier persona podrá oponerse ante la Oficina Europea de Patentes a la patente concedida. La oposición deberá formularse por escrito y estar motivada; sólo se considerará como formulada una vez que se haya realizado el pago de la tasa de oposición (art. 99.1 del Convenio sobre concesión de Patentes Europeas).

DESCRIPCIÓN

Procedimiento de fabricación de componentes con aspectos de superficies predeterminados, en particular, placas frontales de elementos de cocina

- 5 La invención se refiere a un procedimiento para la fabricación de componentes con aspectos superficiales predeterminados, en particular, placas frontales de elementos de cocina, según el preámbulo de la reivindicación 1.
- Un procedimiento de esta clase genérica se conoce por el documento GB-A-2 212 761.
- 10 Una característica constructiva de cocinas tradicionales es que los más diversos elementos de cocina, cajones, armarios, aparatos eléctricos, etc. son equipados con placas frontales, que le dan a la cocina su aspecto propio y agradable. El sinnúmero de tamaños de placas frontales y el sinnúmero de las superficies solicitadas por los clientes, que comprenden a diferentes clases de madera, superficies plásticas y diferentes colores y dibujos, obligan a una producción sumamente costosa con grandes existencias en almacén. Por ejemplo, se fabrican placas frontales de diferentes maderas macizas o diferentes maderas enchapadas que después son barnizadas del color deseado y selladas en sus superficies.
- La invención tiene el objetivo de disminuir la problemática antemencionada.
- 15 El procedimiento según la reivindicación 1 brinda una solución para el problema antemencionado.
- Mediante el procedimiento de acuerdo con la invención pueden fabricarse componentes de los más diversos aspectos a partir de piezas de forma cuya forma corresponde a la de los componentes que han de ser fabricados, si bien para las piezas de forma impresas se usan las mismas superficies o piezas de forma que, respecto de su material de superficie, presentan una variedad ostensiblemente menor que los componentes impresos que han de ser fabricados.
- 20 Por ejemplo, para conseguir un extraordinario número de variedades se puede trabajar con piezas de forma de sólo dos clases de superficie. Una clase de componentes de forma presenta una superficie de plástico y la otra clase de componentes de forma presenta una superficie de madera enchapada. Para conseguir el aspecto correspondiente pueden imprimirse sobre la superficie de plástico los colores y/o dibujos más diversos. Sobre la superficie de madera enchapada pueden imprimirse las vetas de maderas más diversas, que producen el aspecto de las clases de maderas más diversas con las coloraciones más diversas, sin haber usado, realmente, la clase de madera respectiva. Sorprendentemente, se ha comprobado que las vetas básicas de la superficie enchapada o también las de una superficie de madera maciza no se oponen a la impresión de otras vetas y que, mediante una adaptación respectiva de las intensidades de color, no influyen de manera negativa en el aspecto de la veta impresa. Por lo tanto, mediante el procedimiento según la invención es posible producir una variedad extraordinariamente grande de aspectos, es decir, especialmente la variedad deseada por el cliente, con una reducida variedad de piezas en bruto.
- 25 Las reivindicaciones secundarias 2 a 5 se orientan a formas de realizaciones ventajosas del procedimiento según la invención.
- Con las características de la reivindicación 4 pueden prepararse las superficies que han de imprimirse de tal manera que sean bien aceptados los líquidos colorantes, sometidos a ciertas restricciones debido al procedimiento de impresión utilizado, por ejemplo, un procedimiento de impresión por chorro de tinta. De este modo, es posible adaptar, recíprocamente, la superficie que ha de imprimirse y los líquidos colorantes. En superficies de madera, el tratamiento previo también puede consistir en que la madera, de modo predeterminado, sea tratada a la manera de un esmalte, en que su porosidad o bien su capacidad de absorción de líquido sea adaptada al procedimiento de impresión a usar posteriormente o en que la madera sea provista de una tonalidad básica determinada.
- 30 Con las características de la reivindicación 5, la superficie impresa puede ser sellada o ser provista de otros recubrimientos, por ejemplo, muy insensibles mecánicamente, opacos a la radiación UV, etc.
- La invención puede aplicarse en todos aquellos campos en que para el cliente quiere conseguirse, en relación a su aspecto, una gran variedad con costes reducidos. De modo particularmente conveniente, la invención es aplicable a componentes planos, en los que a partir de la materia prima semejante a placas se fabrican, primeramente, recortes de una forma predeterminada, que después reciben el aspecto superficial deseado. Un campo de aplicación particularmente apto para la invención es la industria del mueble en la que, por ejemplo, se ensamblan muebles, por ejemplo, también muebles de cocina, con componentes planos que, hacia el interior y hacia el exterior, han de tener aspectos diferentes, debiendo ser, particularmente, el aspecto desde el exterior en gran medida individual del cliente y de alto valor cualitativo.
- 45 La invención se explica a continuación mediante dibujos esquemáticos a modo de ejemplos y otros detalles.

Representan:

La figura 1, dos placas frontales de estructuras superficiales diferentes,

la figura 2, una vista esquematizada de un dispositivo para la realización del procedimiento según la invención,

- la figura 3, una vista esquematizada de un grupo constructivo contenido en el dispositivo de la figura 2,
- la figura 4, un ejemplo de otros grupos constructivos contenidos en el dispositivo de la figura 2,
- la figura 5, un detalle del dispositivo para la impresión de botones de manipulación,
- la figura 6, una placa frontal provista de una decoración,
- 5 la figura 7, una sección transversal a través de una placa frontal para la explicación del proceso de impresión, la figura 8, un grupo de placas frontales,
- la figura 9, una sección transversal esquematizada a través de un cabezal de impresión,
- la figura 10, una sección transversal esquematizada a través de una forma modificada de realización de un cabezal de impresión,
- 10 la figura 11, el cabezal de impresión de la figura 10 en un dispositivo de lavado y
- la figura 12, un sistema para la fabricación de una placa frontal perteneciente a una cocina pedida.
- La figura 1 muestra, a modo de ejemplo, dos placas frontales 2, presentando la izquierda una superficie de madera con una veta 4 y presentando la derecha una superficie plástica homogénea. Las placas frontales pueden tener diferentes estructuras y superficies, por ejemplo, un cuerpo de base de prespan sobre el que se ha aplicado una chapa de madera, un cuerpo de base de plástico sobre el que se ha laminado material de modo que la superficie está estructurada de manera tridimensional, etc. Las placas frontales también pueden ser de madera maciza,
- 15 Las líneas de trazos 6 son líneas de contorno para poner en claro que las placas frontales se requieren de las dimensiones más diversas, pudiendo haber previstas placas frontales no rectangulares, placas frontales redondas u ovaladas, etc.
- 20 La figura 2a muestra en una vista en planta y la figura 2b en una vista lateral un dispositivo para la aplicación de dibujos predeterminados sobre una placa frontal 2.
- La placa frontal 2 se encuentra en un dispositivo de transporte 8 que comprende, por ejemplo, una cinta transportadora 12 movida sobre rodillos o cilindros 10, para cuyo accionamiento se ha dispuesto un motor 14.
- 25 Transversalmente, sobre la cinta transportadora 12 se extiende un pórtico 16 en cuyo travesaño 18 se conduce de manera móvil un carro 20 a lo largo del travesaño 18. Para el accionamiento del carro se ha previsto un motor 22, cuyo piñón 24 engrana con un dentado del carro 20.
- 30 En el carro 20 se conduce, mediante un accionamiento (no mostrado), una consola 26 de forma desplazable verticalmente en el sentido de la flecha doble (figura 2b), en cuyo extremo se encuentra fijado un cabezal de impresión 28 estructurado, por ejemplo, a la manera de un cabezal de impresión como el que se usa en impresora s por chorro de tinta o ink-jet o bubble-jet, pudiendo proyectarse gotas de líquido colorante desde los inyectores de tinta del cabezal de impresión.
- 35 Para la detección de la posición de la placa frontal 2, su contorno y espesor se han previsto sensores 30, 32 y 34, registrando el sensor 30, por ejemplo, el borde anterior de la placa frontal 2 movida sobre la cinta transportadora 12, el sensor 32 la altura de la placa frontal 2 y el sensor 34, fijado al travesaño 18, el borde lateral de la placa frontal 2.
- Los sensores pueden trabajar ópticamente, por ultrasonido o cualquier otra manera y, adicionalmente, pueden estar dispuestos de forma desplazable, de modo que pueden registrar, en cada caso, toda la geometría de la superficie de la placa frontal 2, antes de llegar la superficie a la zona por debajo del cabezal de impresión 28.
- No se han dibujado en las figuras la reserva de líquido colorante ni la alimentación de líquido colorante para el cabezal de impresión 28 que, por ejemplo, puede realizarse desde grandes depósitos de reserva dispuestos sobre el carro 20.
- 40 Para el mando del dispositivo se ha previsto una unidad de control con un ordenador 36, un teclado 38 y una pantalla 40. Se entiende que, adicionalmente, puede haber dispuesto un altavoz.
- En las entradas 42 del ordenador 36 están conectados los sensores 30, 32 y 34; a las salidas 44 están conectados los accionamientos para el movimiento bidimensional (en sentido transversal de la cinta transportadora 12 y perpendicular a su superficie) del cabezal de impresión 28, los conductores de mando para el control del cabezal de impresión 28 y, dado el caso, los accionamientos para el movimiento de uno o más sensores 30, 32, 34 y el accionamiento 14 de la cinta transportadora 12.
- 45 A través de otra entrada 46 se ingresan los datos que indican el dibujo que ha de ser producido por el cabezal de impresión 28. Para la realización de dichos dibujos existen todos los niveles de libertad, pudiendo los dibujos ser creados en forma digital por medio del escaneado de modelos, almacenados y después aplicados sobre la placa frontal 2 mediante el correspondiente ajuste del cabezal de impresión 28 y de su movimiento relativo respecto de la
- 50

placa frontal 2 junto con el mando del accionamiento 14. Respecto del procesamiento de datos, están a disposición todas las tecnologías modernas, tales como las que en la actualidad son habituales, por ejemplo, para impresiones fotográficas.

5 La estructura y el modo de trabajo de los diferentes elementos del dispositivo son de suyo conocidos y, consecuentemente, no se explican en detalle.

10 Una placa frontal 2 dispuesta sobre la cinta transportadora 12 es detectada mediante los sensores 30, 32 y 34 respecto de su posición y tamaño, de modo que para formar el dibujo deseado el carro 20 y el accionamiento vertical de la consola 26 y el cabezal de impresión 28 son comandados desde el ordenador 36, de acuerdo con los datos del dibujo ahora mismo activos. Cuando es registrado todo el contorno de la placa frontal 2, ello acontece de modo tal que, virtualmente, no se aplica líquido colorante sobre la cinta transportadora 12 y la superficie de la placa frontal 2 es impresa completamente, incluso en sus zonas de borde.

15 El dispositivo descrito puede modificarse de diversas maneras. Por ejemplo, cuando se conoce la geometría de la placa frontal respectiva y la placa frontal 2 está colocada sobre la cinta transportadora 12 en una posición de referencia respectiva y alineada de modo predeterminado con la cinta transportadora 12, sólo es necesario detectar el borde anterior de la placa frontal 2 o la ubicación de la posición de referencia respecto del travesaño 18, de modo que puede reducirse, respectivamente, el gasto en sensores. La movilidad vertical del cabezal de impresión 28 es necesaria porque, de acuerdo a las especificaciones del cabezal de impresión 28 y a la precisión del dibujo que se puede conseguir, se requiere una distancia predeterminada entre los inyectores de tinta del cabezal de impresión 28 y la superficie de la placa frontal 2 que ha de imprimirse.

20 El único cabezal de impresión móvil, mostrado en la figura 2, con varios inyectores de tinta (no mostrados) para proyectar diferentes líquidos colorantes puede reemplazarse, por ejemplo, mediante vigas de inyector dispuestas una tras otra en el sentido de transporte, extendidas transversales sobre la cinta transportadora 12 y que presentan, en cada caso, una serie de inyectores de tinta controlables, selectivamente, mediante el ordenador 36. Los inyectores de las diferentes vigas de inyector proyectan, en cada caso, un solo color, de modo que cada color del dibujo puede producirse mediante tres vigas de inyector dispuestas una tras la otra.

25 La figura 3 muestra, en una representación en perspectiva, un detalle ventajoso de un dispositivo impresor adicional existente, necesario eventualmente. En dicho dispositivo impresor, el cabezal de impresión 28 es conducido en una viga 50, desplazable longitudinalmente en sentido de la flecha doble, y la viga 50 es pivotante sobre un eje 52 perpendicular al sentido de la flecha doble. Adicionalmente, la viga 50 puede ser regulable en altura o el cabezal de impresión 28 puede ser ajustable en altura respecto de la viga 50.

30 Con el equipo es posible, tal como es razonable, imprimir superficies laterales de la placa frontal 2, aun cuando las superficies laterales están orientadas oblicuas al sentido de transporte de la cinta transportadora 12.

35 La figura 4 muestra otros detalles de configuraciones posibles del dispositivo impresor. Los cabezales de impresión 282 están dispuestos en una consola 262 pivotantes de un modo tal que, mediante un accionamiento (no mostrado) pueden imprimirse protuberancias 54 conformadas en la placa frontal 22. Adicionalmente, la consola 262 puede ser desplazable en sentido vertical y los cabezales de impresión 282 pueden ser pivotantes sobre un eje vertical por medio de brazos de soporte 56 montados correspondientemente en la consola 262. Mediante las posibilidades cinemáticas creadas de este modo, es posible imprimir las protuberancias 54 de modo tal, que los inyectores de tinta de los cabezales de impresión 282 pueden encontrarse, en cada caso, a una distancia predeterminada de la superficie y perpendiculares al sentido de la superficie, por lo cual es posible realizar dibujos de alta calidad.

40 El cabezal de impresión 283 mostrado en la figura 4 es, en su totalidad, movable de tal manera, que pueden imprimirse las superficies laterales de la placa frontal 22.

45 Como puede verse, directamente, en los dibujos anteriores, con un cabezal de impresión 28, dispuesto pivotante sobre un eje vertical y un eje horizontal en una consola 26 (figura 2) móvil en sentido perpendicular y transversal de la cinta transportadora 12, cada contorno superficial de una placa frontal 2, por ejemplo, también botones de accionamiento 60 dispuestos, según la figura 5, en una placa frontal 2.

50 La figura 6 muestra un ejemplo de una decoración o dibujo 62 aplicado sobre una superficie de una placa frontal 2 provista de una veta 4. La veta 4, que puede estar dada por la propia madera y/o también por impresión, puede ser tonalizada de diferentes maneras, según el color de contraste homogéneo con el que se ha rociado o impreso la superficie, habiendo aplicado en el ejemplo mostrado, adicionalmente, un marco rectangular como decoración o dibujo.

55 La figura 7 muestra una placa frontal que presenta un cuerpo de base 62, por ejemplo de prespan, sobre el que se ha aplicado un enchapado 66 de madera blanda o bien absorbente. Cuando sobre este clase de superficie absorbente se aplican gotitas de líquido 66, las mismas se corren de costado y confluyen unas dentro de otras, en forma similar a un pape fibroso o húmedo, por lo cual pueden conseguirse dibujos muy agradables ópticamente, cuando las gotitas de líquido 66 coloreadas diferentes confluyen con sus bordes unas en otras.

La cantidad de líquido colorante de las diferentes gotitas de líquido que confluyen unas en otras, puede influirse mediante el volumen de las gotitas de líquido y el tipo de superficie.

La figura 8 muestra un ejemplo en el que mediante la impresión correspondiente de diferentes placas frontales 210 a 215 se puede producir un dibujo completo o una sensación óptica completa.

5 Según la figura 9 puede haber dispuestos dentro de un cabezal de impresión 28 unos inyectores 701 a 704 alimentados de líquido colorante coloreado de diferente manera, alimentando, por ejemplo, los cabezales de impresión 701, 702 y 703 con colores que en su adición producen el negro y el cabezal de impresión 704 es alimentado, directamente, de líquido colorante negro.

10 La figura 10 muestra una forma de realización de un cabezal de impresión 72 que contiene cuatro diferentes cabezales de impresión A, B, C y X, siendo alimentados los cabezales A, B, C de líquidos colorantes coloreados diferentes y el cabezal de impresión X de un líquido de lavado. Los cabezales de impresión A, B, C proyectan el líquido colorante respectivo a un recipiente intermedio 74 provisto de un agitador 76 y desde el que se alimenta otro cabezal de impresión 78.

Con el cabezal de impresión 72 ensamblado se consigue lo siguiente:

15 Mediante el control correspondiente de los cabezales de impresión A, B, C, en el recipiente intermedio 74 se pueden producir de manera programada a partir de los tres líquidos coloreados diferentes cualquier mezcla de tinta, cuya homogeneidad es garantizada por el agitador 76. De este modo, desde el cabezal de impresión 78 puede proyectarse líquido colorante de cualquier color deseado sobre grandes áreas y de forma homogénea y aplicarse a una superficie.

20 La figura 11 muestra el cabezal de impresión 72 de la figura 10 en un proceso de lavado, cuando es necesario un cambio de tinta. Del cabezal de impresión X, después que el volumen programado de líquido en el recipiente intermedio 74 ha sido gastado ampliamente, desde un recipiente de reserva 80 se le inyecta líquido de lavado que circula en un circuito 82. Cuando el líquido colorante es líquido colorante pigmentado puede filtrarse en 86 y pasar repetidamente por el recipiente intermedio 74 hasta que ya no existan vestigios de tinta, y después ser llevado nuevamente al recipiente 80. Los números de referencia 88 y 90 representan válvulas y el número de referencia 92 designa una bomba. Con la disposición de la figura 11, de manera amigable con el medioambiente, pueden proyectarse diferentes tintas homogéneas con reducidas pérdidas de líquido colorante.

25 Preferentemente, a la impresión de las superficies de las placas frontales 2 hasta ahora descrita le sigue una etapa de recubrimiento en la que la superficie realizada mediante líquido colorante con un dibujo predeterminado y/o con un color de fondo predeterminado es provista de una capa protectora al aplicar dicha capa protectora, por ejemplo, como lámina o como laca de resina sintética de uno o dos componentes o como laca de resina natural. La capa protectora, preferentemente transparente, hace que la superficie sea resistente, insensible químicamente y resiste ante al rayado. Además, disminuye las exigencias respecto de la solidez contra la radiación UV de los líquidos colorantes o tintas usados para la impresión. La capa protectora puede ser realizada mediante pulverización, aplicación con rodillo u otro modo conocido.

30 La figura 12 muestra en forma esquematizada la estructura de todo un sistema para la fabricación de grupos de placas frontales necesarias para una cocina.

El número de referencia 100 designa la entrada de pedidos mediante la que ingresan de la más diversa manera los pedidos de una cocina. Una cocina pedida se caracteriza por el tipo y la cantidad de sus elementos componentes, como armarios, anaqueles, aparatos eléctricos, etc., todos terminados del lado vista por placas frontales que presentan una decoración específica que se destaca, por ejemplo, por su material de superficie, el color de fondo y el dibujo con los colores respectivos.

35 En base a una cocina pedida, en la entrada de pedidos 100 de un grupo de placas frontales se compone un registro de datos procesable electrónicamente, necesario para una cocina pedida y que se compone de acuerdo con el acabado de su superficie y las dimensiones. Según que si las placas frontales necesarias ya se encuentren existentes en un almacén 102 o hayan de fabricarse con las medidas correspondientes en un equipo de corte a medida 104, el registro de datos solicitados pasa por el almacén 102 o el equipo de corte a medida 104.

El registro de datos compuesto en la entrada de pedidos 100 es transmitido a un dispositivo de control 102 que trabaja con procesamiento electrónico de datos.

40 En un almacén de materiales 104 se encuentran almacenadas tablas en bruto prefabricadas de la necesaria variedad de superficies, por ejemplo, placas de plástico y/o placas enchapadas en madera.

45 Al almacén de materiales le sigue un equipo de mecanización de formas 106 en el que las tablas en bruto sacada del almacén de materiales 104 pueden dividirse mediante equipos de corte controlados numéricamente de suyo conocidos u otros equipos que mecanizan con arranque de virutas y pueden ser fabricadas con ellas placas de forma o piezas de forma de dimensiones predeterminadas. Al equipo de mecanización de formas 106 le sigue un alm acén

de piezas de forma 108 en el que se almacenan piezas de forma prefabricadas, usadas de manera particularmente frecuente.

5 Además, al equipo de mecanización de formas 106 le sigue un equipo de confección 110 en el que se reúnen los grupos de piezas de forma que pertenecen, por ejemplo, a un pedido. Estos grupos pueden ser ordenados bajo diferentes puntos de vista, por ejemplo, inmediatamente después del pedido o más tarde, si requieren tratamientos especiales de superficie predeterminados que sólo son posibles después de un reequipamiento. A un pedido pueden pertenecer las superficies más diversas.

10 Al equipo de confección 110 le sigue un equipo de tratamiento previo 112 en el que se hace el tratamiento previo predeterminado de las piezas de forma compuestas por el equipo de confección, por ejemplo, se las provee de una imprimación, se le coloca un perfil de encolar, se les coloca un protector de bordes, etc.

15 Al equipo de tratamiento previo 112 le sigue un dispositivo de impresión 114 conformado, por ejemplo, de modo similar al dispositivo de impresión explicado mediante las figuras precedentes. Al dispositivo de impresión 114 se conecta un equipo de recubrimiento 116 en el que las superficies impresas y, dado el caso, poco resistentes son recubiertas, por ejemplo, de laca transparente que, mecánicamente, es particularmente resistente, químicamente no atacable y/o no permite el paso de la radiación UV. Al equipo de recubrimiento 116 le sigue una salida de materiales 118 en la que los componentes terminados están a disposición para su conformación posterior de una cocina completa, un mueble, etc.

20 En la figura 12 las flechas dobles muestran el flujo de materiales respectivo. Las conexiones entre el dispositivo de control electrónico 102 y las diferentes estaciones están indicadas mediante trazos, señalando las flechas dobles, en cada caso, un transporte de datos bidireccional.

Los equipos de manipulación, dispositivos de transporte, estanterías, etc, previstos en los diferentes equipos o estaciones pueden ser de suyo conocidos en su constitución y comandados por el dispositivo de mando 2, de acuerdo con el registro de datos respectivo.

25 Supóngase que en la entrada de pedidos 100 se compone un registro de datos correspondientes a una cocina pedida. Después, el dispositivo de control electrónico pregunta en el almacén 108 si las piezas de forma correspondientes ya están prefabricadas. Las piezas de forma existentes son enviadas al equipo de confección 110. Las piezas aún no prefabricadas son mecanizadas en el dispositivo de mecanización de formas 106 a partir de las tablas en bruto y llevadas al dispositivo de confección 110. A continuación, los componentes atraviesan el tratamiento previo, la impresión y el recubrimiento para estar después a disposición en la salida de mercaderías 118. Básicamente, el equipo de tratamiento previo 112 y el equipo de recubrimiento 116 pueden estar estructurados a semejanza del dispositivo de impresión, es decir, contener una cinta transportadora u otro dispositivo de transporte sobre el que son trasladados a la estación de mecanización respectiva, siendo registrada por sensores de posición su respectiva posición, geometría, etc.

35 Como resulta directamente de lo antedicho, el sistema descrito posibilita con un mínimo de existencias (almacén de materiales 104; el almacén de piezas de forma 108 no es ineludible) una fabricación de grupos de componentes de acuerdo a una entrada de pedido, adaptada a las necesidades, completamente automática o, en caso de que algunas manipulaciones sean manuales, ampliamente automatizada. Se entiende que a la salida de mercaderías 118 pueden seguirle otras estaciones de mecanización completamente automáticas, en las que a partir de los componentes prefabricados, terminados en lo que se refiere a su superficie, pueden ensamblarse muebles completos.

40 El sistema descrito puede modificarse de diversas maneras. Por ejemplo, el equipo de tratamiento previo 112 y el equipo de recubrimiento 116 no son ineludibles. El dispositivo de impresión 114 puede trabajar de acuerdo con diferentes procedimientos. Al equipo de confección 110 y/o el equipo de tratamiento previo 112 puede seguirle otra estación de mecanización, en la que se ensamblan grupos de componentes a partir de componentes no impresos, que después se imprimen. El equipo de mecanización de formas 106 puede ser complejo en su estructura, de modo que de tablas en bruto no solamente se cortan componentes, sino que, por ejemplo, estos pueden ser provistos, adicionalmente, de adornos tridimensionales.

45 Con el sistema descrito pueden fabricarse también repuestos para muebles, por ejemplo, paredes de recambio o tablas frontales de una cocina, porque el sistema trabaja con una muy buena reproducibilidad debido a la impresión 114 ventajosamente programable y, dado el caso, la complementación mediante el pretratamiento y el recubrimiento. El sistema es extraordinariamente flexible y es apropiado respecto de una estructura descrita para la aplicación en la producción, particularmente, de cualquier tipo de mueble. El sistema de procesamiento de datos que encadena las diferentes estaciones puede, por aspecto, estar encadenado de cualquier forma, por ejemplo, comunicado con entradas de pedidos espacialmente muy alejados, a través de las rutas de comunicación más diversas.

Lista de referencias

	2	placa frontal
	4	veta
5	6	líneas de contorno
	8	dispositivo de transporte
	10	rodillo
	12	cinta transportadora
	14	motor
10	16	pórtico
	18	travesaño
	20	carro
	22	motor
	24	piñón
15	26	consola
	28	cabezal de impresión
	30	sensor
	30	sensor
	34	sensor
20	36	ordenador
	38	teclado
	40	pantalla
	42	entradas
	44	salidas
25	46	entrada
	50	viga
	52	eje
	54	protuberancia
	56	brazo de soporte
30	58	brazo de soporte
	60	botón de accionamiento
	62	dibujo
	64	cuerpo de base
	66	gotitas de líquido
35	70	inyector de tinta
	72	cabezal de impresión
	74	recipiente intermedio
	76	agitador
	78	cabezal de impresión
40	80	recipiente de reserva
	82	circuito
	86	filtro
	88	válvula
	90	válvula
45	92	bomba
	100	entrada de pedidos
	102	dispositivo de mando electrónico
	106	equipo de mecanización de formas
	108	almacén de piezas de forma
	110	equipo de confección
50	112	equipo de tratamiento previo
	114	dispositivo de impresión
	116	equipo de recubrimiento
	118	salida de mercaderías

REIVINDICACIONES

1. Procedimiento para la fabricación de componentes (2) de aspectos superficiales predeterminados, en particular, placas frontales de elementos de cocina, en cuyo procedimiento los componentes (2) son impresos mediante un procedimiento de impresión programable en función del aspecto resultante para la realización de un dibujo (62) predeterminado, concretamente un procedimiento de chorro de tinta en el que se proyectan líquidos colorantes de colores diferentes desde diferentes inyectores (70),
5 en el que el componente (2) presenta una superficie de madera absorbente, caracterizado porque confluyen en sus bordes gotitas de líquido (66) coloreadas de manera diferente,
10 en donde la cantidad de los líquidos colorantes confluyentes de las gotitas de líquido (66) individuales es determinada por una selección correspondiente del volumen de las gotitas de líquido (66) y el tipo de superficie de madera.
2. Procedimiento según la reivindicación 1, en el que se imprimen superficies tridimensionales.
3. Procedimiento según la reivindicación 1 o 2, en el que se produce un color homogéneo programable porque, de acuerdo con el color programado, se inyectan diferentes colores desde diferentes inyectores en un recipiente colector en el que se produce una tinta del color homogéneo programado que, a continuación, es proyectada.
15
4. Procedimiento según una de las reivindicaciones 1 a 3, en el que la superficie que ha de imprimirse es pretratada antes de la impresión.
5. Procedimiento según una de las reivindicaciones 1 a 4, siendo la superficie impresa con el dibujo predeterminado es provista de un recubrimiento transparente.
20

FIG 1

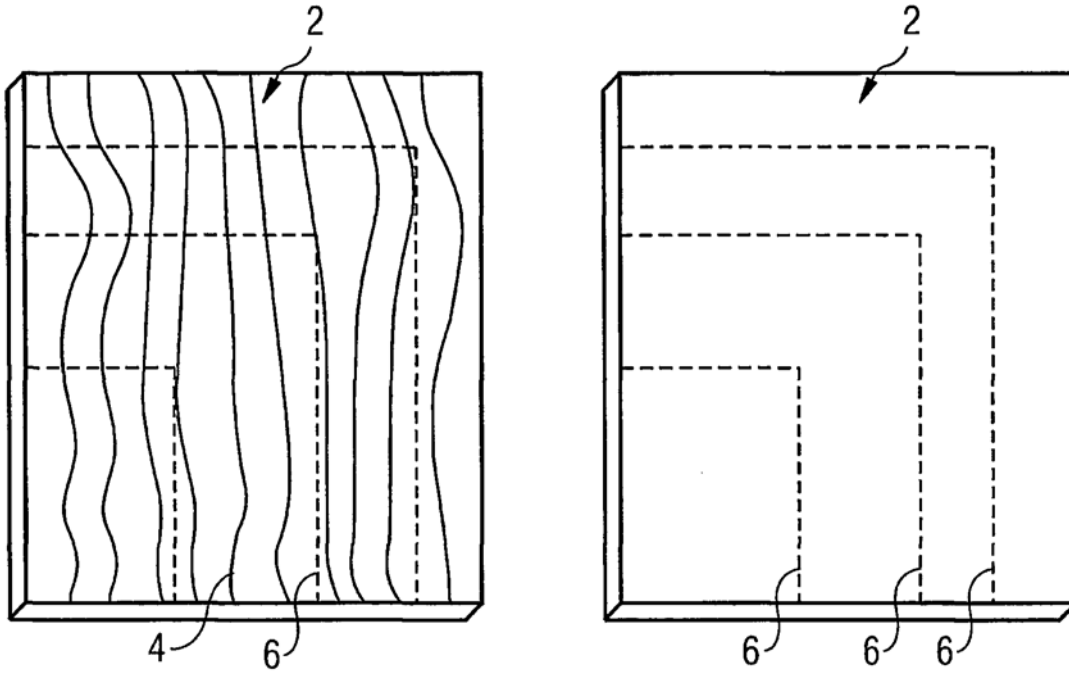

FIG 2a

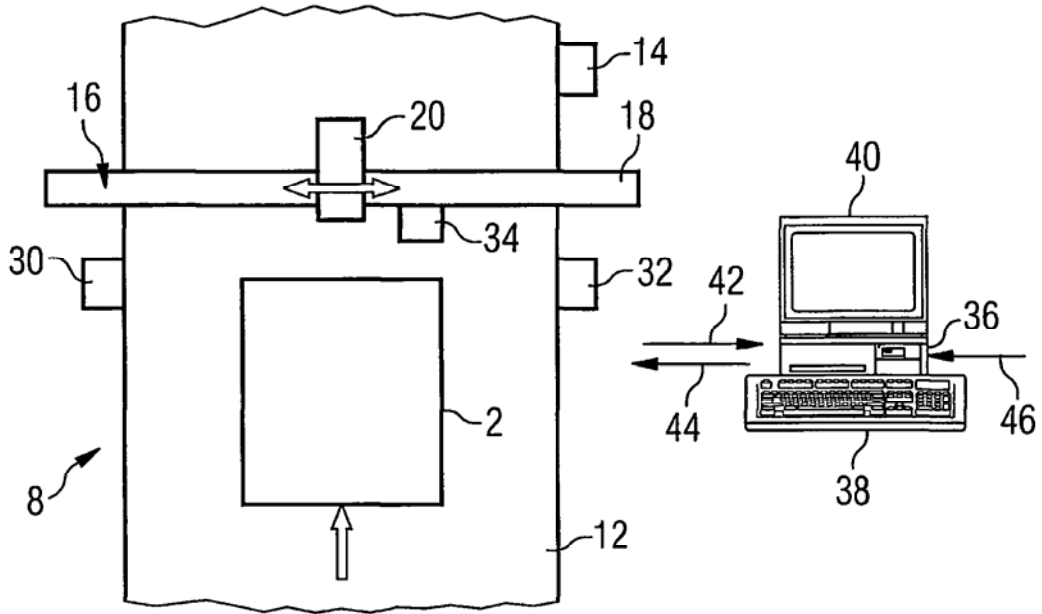

FIG 2b

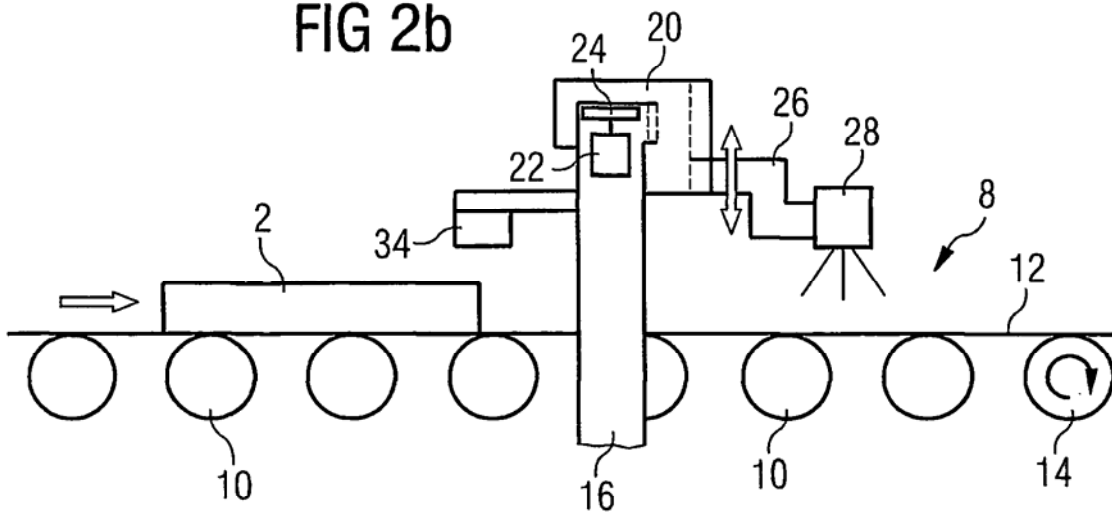

FIG 3

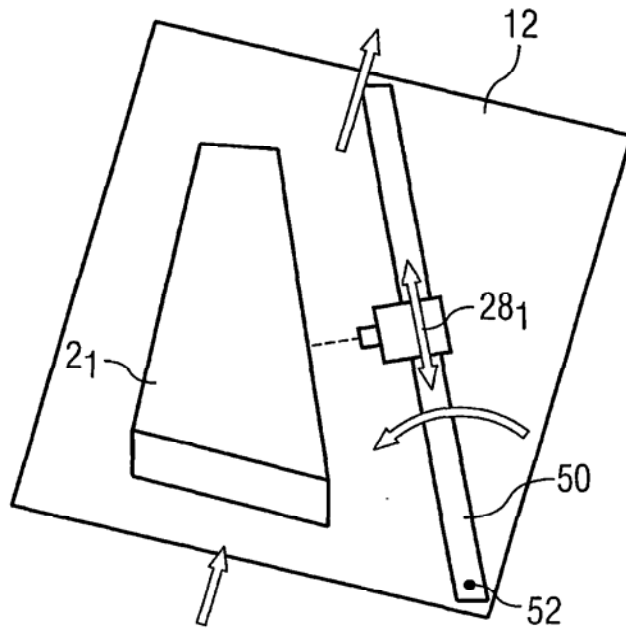

FIG 4

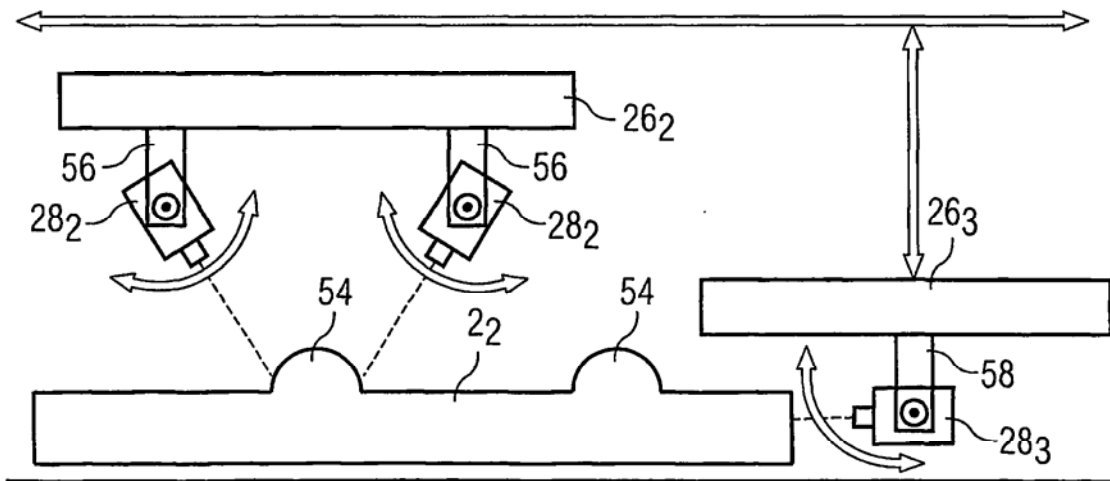

FIG 5

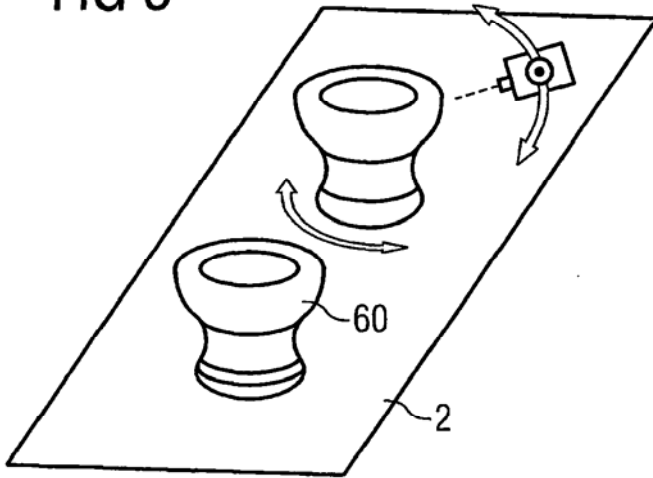

FIG 6

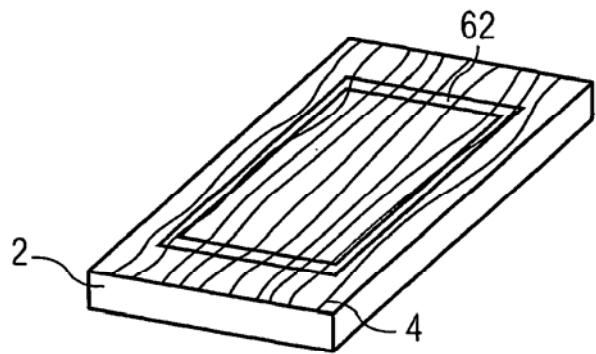

FIG 7

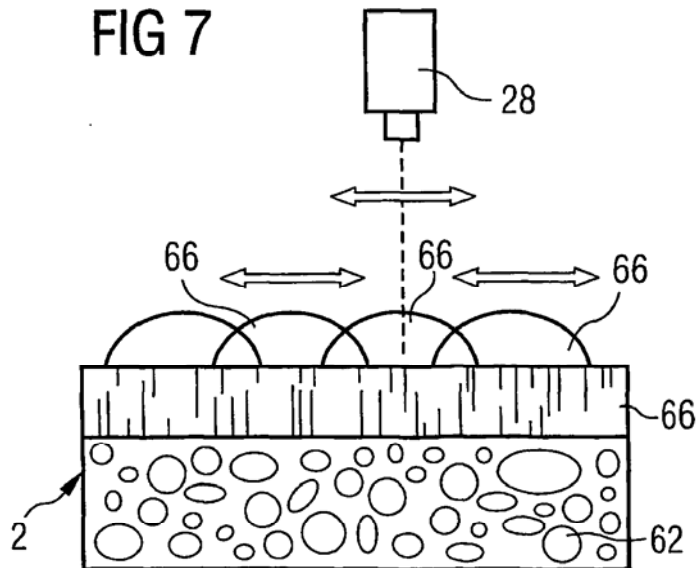

FIG 8

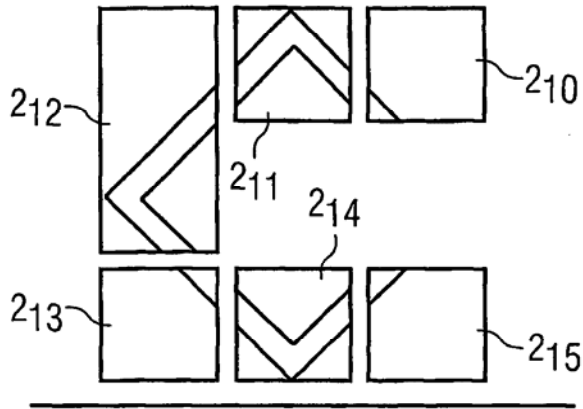

FIG 9

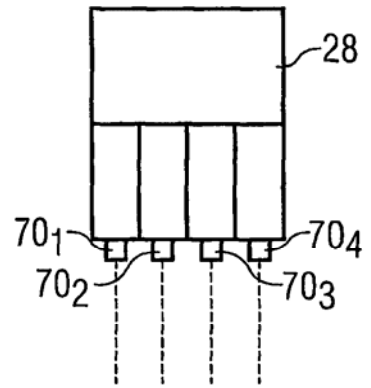

FIG 10

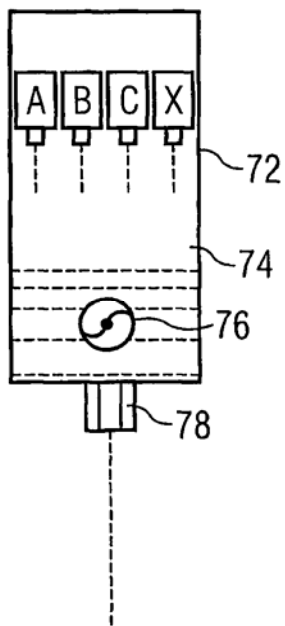

FIG 11

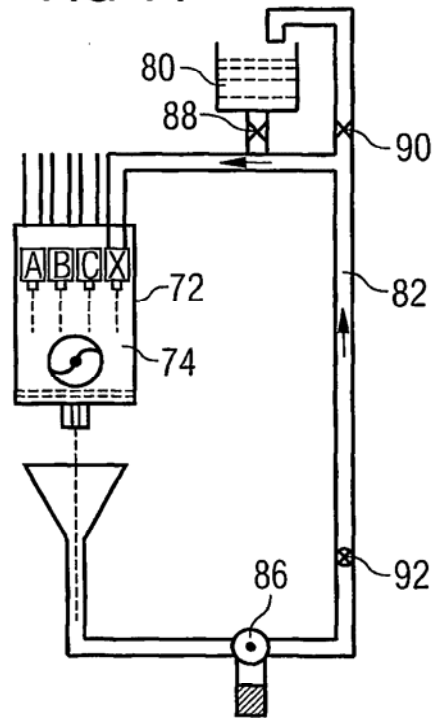

FIG 12

