

19

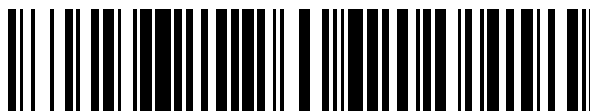

OFICINA ESPAÑOLA DE  
PATENTES Y MARCAS

ESPAÑA



11 Número de publicación: **2 376 592**

51 Int. Cl.:

**A63F 1/18**

(2006.01)

12

### TRADUCCIÓN DE PATENTE EUROPEA

T3

96 Número de solicitud europea: **07253661 .8**

96 Fecha de presentación: **14.09.2007**

97 Número de publicación de la solicitud: **1900401**

97 Fecha de publicación de la solicitud: **19.03.2008**

54 Título: **TORNEOS DE BLACKJACK CON REGLAS QUE ESTIMULAN EL CONTEO DE CARTAS Y LA RETRANSMISIÓN DE LOS MISMOS.**

30 Prioridad:  
**14.09.2006 US 521967**

45 Fecha de publicación de la mención BOPI:  
**15.03.2012**

45 Fecha de la publicación del folleto de la patente:  
**15.03.2012**

73 Titular/es:  
**WATERLEAF LTD.  
TOP FLOOR 14 ATHOL STREET  
DOUGLAS ISLE OF MAN IM1 1JA, GB**

72 Inventor/es:  
**Naicker, Theo**

74 Agente/Representante:  
**de Elzaburu Márquez, Alberto**

**ES 2 376 592 T3**

Aviso: En el plazo de nueve meses a contar desde la fecha de publicación en el Boletín europeo de patentes, de la mención de concesión de la patente europea, cualquier persona podrá oponerse ante la Oficina Europea de Patentes a la patente concedida. La oposición deberá formularse por escrito y estar motivada; sólo se considerará como formulada una vez que se haya realizado el pago de la tasa de oposición (art. 99.1 del Convenio sobre concesión de Patentes Europeas).

## DESCRIPCIÓN

Torneos de blackjack con reglas que estimulan el conteo de cartas y la retransmisión de los mismos.

5 Esta invención se refiere, en general, al campo de los juegos de cartas y, más particularmente, al juego del blackjack, torneos en los que se ofrece blackjack y retransmisiones de torneos de blackjack.

10 El juego del blackjack, también conocido como veintiuno ("21"), es un juego de apuesta popular jugado con una o más barajas de naipes. Las reglas del blackjack están descritas en la literatura sobre el juego y no se detallarán aquí. Las reglas también varían ligeramente dependiendo del casino o país en donde es jugado el juego. Es suficiente con decir que, en la mayoría de las formas del juego, el jugador hace una apuesta y después recibe dos cartas tapadas de un crupier. El crupier recibe dos cartas, una tapada y la otra destapada. El jugador entonces elige o bien recibir una o más cartas del crupier o conserva las cartas que tiene, contando con que la suma del conteo de los puntos de las cartas en su mano no exceda de 21. El crupier sigue reglas fijas en lo que se refiere a si quedarse en sus dos cartas o recibir una o más cartas adicionales. Si el jugador no "se pasa" (la suma del conteo de los puntos de las cartas en su mano excede de 21) pero el crupier se pasa, entonces el jugador gana, por ejemplo, una cantidad igual a la cantidad apostada. Si el jugador se pasa, el jugador pierde su apuesta. Si ni el jugador ni el crupier se pasan, entonces si la suma del conteo de los puntos de la mano del jugador es mayor que la del crupier, el jugador gana. Si hay un empate, la apuesta del jugador se devuelve. Si la mano del crupier está más cerca de 21 que la del jugador, el jugador pierde. Los ases pueden ser contados como 1 o como 11.

20 En general, la casa (crupier) tiene una ligera ventaja sobre el jugador en el blackjack bajo las reglas que gobiernan el juego en todos los casinos. Por ello, los casinos pueden ofrecer el blackjack como un juego de apuesta en el cual pueden perder dinero con algunos jugadores pero, a largo plazo, el casino ganará dinero en la actividad.

25 La popularidad del blackjack se deriva, al menos en parte, de la gran mística asociada con las maneras sistemáticas de jugar el juego para minimizar la ventaja de la casa. A principios de la década de 1.960, un matemático y profesor universitario, Edward O. Thorp usó una computadora para analizar el juego del blackjack y descubrió un conjunto de reglas para jugar de forma sistemática el juego del blackjack. El sistema de Thorp tiene en cuenta el valor en puntos de las cartas que están expuestas al jugador durante el curso de la partida. Si el juego es jugado de acuerdo con las reglas desarrolladas por Thorp, la ventaja de la casa no sólo puede ser anulada sino que realmente se vuelve en ventaja para el jugador. El libro de Thorp "Beat the Dealer", segunda edición, Vintage Books (1966), ha aparecido como un texto clásico sobre el blackjack y el conteo de cartas. El libro incluye varias cuentas de Thorp, y otros que usan su sistema, que hacen grandes sumas de dinero jugando blackjack en casinos.

35 Las técnicas de conteo de cartas, de las cuales hay varias explicadas en el libro de Thorp, esencialmente son técnicas mediante las cuales el jugador obtiene una estrategia para determinar si recibir una carta o cartas adicionales como resultado de la anotación o el conteo cartas de la baraja que han sido descubiertas al jugador como resultado de haber sido repartidas al jugador, repartidas destapadas al crupier o repartidas a otros jugadores. Dependiendo de las cartas que hayan sido descubiertas, la ventaja (es decir, la probabilidad estadística de que un jugador venza al crupier usando la técnica de conteo de cartas) puede cambiar hacia el crupier o hacia el jugador, a veces muy fuertemente. Un ejemplo de dónde puede tener el jugador una fuerte ventaja es cuando el juego es jugado a partir de una única baraja de 52 cartas y las cartas son repartidas hasta la última carta. Usando las técnicas de conteo de cartas de Thorp, el jugador puede determinar cuándo un jugador tiene ventaja, o cuándo el crupier tiene ventaja. Cuando la ventaja es para el jugador, y particularmente muy fuerte, (una situación que es detectable usando los métodos de conteo de cartas de Thorp), el jugador pone una apuesta grande. A la inversa, cuando la ventaja es para el crupier, el jugador pone una apuesta pequeña o mínima. A largo plazo, el conteo de cartas permite al jugador ganar una ventaja estadística sobre el crupier. El jugador sacará beneficio de su juego, supuesto que los métodos de Thorp son seguidos rígidamente, el jugador pone apuestas grandes o pequeñas de acuerdo con las reglas de Thorp y también supuesto que las reglas no son cambiadas durante la partida y el crupier no hace trampas.

40 Aunque el conteo de cartas contribuye a la popularidad del blackjack, porque funciona para anular la ventaja de la casa, los casinos, y más generalmente los establecimientos, han desalentado activamente las técnicas de conteo de cartas con el fin de no perder dinero por ofrecer el blackjack. Para minimizar la habilidad de los contadores de cartas para contar de forma exacta, por ejemplo, los establecimientos imponen reglas que tienden a minimizar la habilidad del jugador para contar cartas. Por ejemplo, los establecimientos se empeñan en prácticas tales como incrementar el número de barajas de cartas que son usadas en el dispensador de cartas de blackjack, barajar las cartas "empleadas" con las cartas que aún quedan en el dispensador de forma regular o después de cada mano, eliminar determinadas opciones del juego tales como rendirse y doblar, e incluso impedir que los contadores de cartas conocidos entren en el establecimiento dado o invitarles a que se vayan una vez descubiertos. Se estima que los casinos gastan grandes sumas para impedir el conteo de cartas y para atrapar a los contadores de cartas.

60 De esta forma, al tiempo que la técnica anterior reconoce que el conteo de cartas puede ser una técnica con éxito para vencer al crupier en el blackjack, la técnica también enseña que los casinos darían los pasos para impedir el

conteo de cartas con el fin de conservar la ventaja de la casa.

Esta invención presenta una orientación diferente a la técnica anterior, puesto que describe torneos de blackjack, adecuados para ofrecer en un establecimiento casino, en los cuales el conteo de cartas no sólo es tolerado sino que realmente es estimulado. En particular, los torneos son conducidos de acuerdo con una o más reglas de juego que están diseñadas para facilitar el conteo de cartas por los contadores de cartas, tales como repartir de una única baraja de 52 cartas hasta la última carta. Cuanto más diestro sea un jugador en los métodos del Profesor Thorp, o en métodos más modernos o incluso mejores de conteo de cartas, mejor se esperará que el jugador lo haga en el torneo. Según esto, los torneos de acuerdo con aspectos de la presente invención bien podrían ser anunciados bajo el eslogan de “¡Bienvenidos los Contadores de Cartas!”. A la inversa, el uso de un eslogan de este tipo en un establecimiento de blackjack hoy, en la mayoría de las circunstancias, sería virtualmente impensable porque tales establecimientos tratan de frustrar intencionadamente el conteo de cartas.

El documento de patente de EE.UU. publicada N° US-A-5,374,061 describe un dispensador para dispensar cartas que contiene múltiples barajas marcadas con códigos de barras los cuales pueden ser usados para identificar la baraja. El dispensador tiene un dispositivo de detección óptico dispuesto para explorar los códigos de barras e identificar el valor y la baraja de origen de cada una de las cartas según son repartidas. Un procesador y un chip de memoria están dispuestos para usar los datos detectados de la carta generados por el dispositivo de detección para generar un conteo de acuerdo con un esquema de conteo de cartas, el cual es mostrado en una pantalla de visualización, y para activar un indicador cuando el dispositivo de detección detecta una carta que no pertenece a las barajas de cartas concretas asignadas al dispensador.

En un primer aspecto, se describe un método para conducir un torneo de blackjack que evita el riesgo de grandes pérdidas al propietario del torneo debidas al conteo de cartas. El método combina las reglas del juego de blackjack que son favorables para los contadores de cartas con un dinero para premios del torneo elevado con el fin de estimular a los contadores de cartas a participar en el torneo de blackjack.

En particular, el método incluye un paso de formar un fondo de dinero para premios para pagar a uno o más ganadores del torneo. El fondo de dinero para premios podría ser formado a partir de cuotas de inscripción pagadas por uno o más jugadores que participan en el torneo. El fondo de dinero para premios puede ser aumentado con dinero de patrocinio de patrocinadores, por ejemplo, hoteles, casinos, cadenas de televisión, compañías de coches u otros anunciantes, u otras partes. El patrocinador del torneo podría también contribuir al fondo de dinero para premios.

El método incluye, además, un paso de proporcionar un conjunto de reglas para jugar rondas de blackjack en el torneo en el que las reglas son favorables para el conteo de cartas por los jugadores. Varios ejemplos de tales reglas favorables son descritos en este documento.

El método incluye, además, un paso de conducir rondas de jugadas de blackjack usando el conjunto de reglas en el que durante las rondas de jugadas los jugadores que están en el torneo hacen apuestas y reciben ganancias con fichas provistas por el propietario del torneo a los jugadores. A diferencia del blackjack jugado en un casino en donde las ganancias del jugador son pagadas por la casa, el propietario del torneo no está expuesto a pérdidas debidas al conteo de cartas por los jugadores que juegan en el torneo, puesto que la recompensa por ganar el torneo es pagada del fondo de dinero para premios. De esta manera, el conteo de cartas por los jugadores que juegan en el torneo puede ser estimulado ya que el propietario del torneo no está en riesgo.

El conjunto de reglas aplicadas durante el torneo son favorables al conteo de cartas. Tales reglas pueden incluir jugar blackjack en cada una de las mesas usadas en el torneo usando una única baraja de 52 cartas y repartiendo las cartas de la baraja hasta la última carta de la baraja. De forma alternativa o adicional, el conjunto de reglas puede incluir una regla de exponer todas las cartas de los jugadores en cada una de las mesas a todos los jugadores de la mesa después de cada mano de juego. Como otro ejemplo, el conjunto de reglas puede incluir una regla de exponer las cartas de los jugadores que se pasan durante el juego.

Los torneos de blackjack de acuerdo con los métodos de la invención son idealmente adecuados para su retransmisión por televisión u otras redes de entretenimiento (por ejemplo, las redes de Internet o de televisión por cable) como entretenimiento para jugadores de cartas, popularizando con ello los torneos, atrayendo a más jugadores a los casinos para jugar al blackjack y estimulando a los contadores de cartas a participar en futuros torneos. Así, el método incluye, además, el paso de retransmitir el juego del torneo mediante una red de entretenimiento. Tales retransmisiones pueden, opcionalmente, incluir particularidades para proporcionar a los espectadores una mirada “interna” del juego, que incluyen el identificar la secuencia de cartas que aún quedan por repartir a los jugadores y al crupier durante el juego e incluir la secuencia en la retransmisión del juego. El informe del conteo de cartas actualizado puede adoptar una variedad de formas, tales como mostrar la distribución de las cartas que quedan en la baraja, una puntuación o índice + o – que usa el sistema de índice alta/baja explicado en el Capítulo 7 del libro de Thorp; la ratio actualizada de dieces u otros según se explica en el Capítulo 8 del libro de Thorp, una tabla que muestre la estrategia ideal dado el estado en el momento de cartas previamente descubiertas o

de otra manera. Como otra particularidad más, la retransmisión del torneo puede ser acompañada por el comentario de la jugada por uno o más expertos en el juego del blackjack.

5 En otro aspecto de esta invención, la invención puede ser considerada como una organización de equipamiento para torneos de blackjack que comprende, en combinación, unas instalaciones que albergan un torneo de blackjack, instalaciones que incluyen una o más mesas en donde puede jugarse al blackjack; una o más videocámaras para capturar la jugada en al menos una de las una o más mesas para retransmitir a una audiencia remota desde las instalaciones; en la que el torneo está **caracterizado porque** se forma un fondo de dinero para premios para pagar a uno o más ganadores del torneo, por ejemplo, al menos en parte de las cuotas de inscripción pagadas por uno o más jugadores que juegan en el torneo o de patrocinadores; se proporciona un conjunto de reglas para jugar en el torneo para jugar las rondas de blackjack en el torneo en el que las reglas incluyen una o más reglas favorables al conteo de cartas en un método sistemático para jugar al blackjack; y en la que las rondas de jugadas de blackjack son conducidas en las mesas usando el conjunto de reglas en las que durante las rondas de jugadas los jugadores hacen apuestas y reciben ganancias con fichas proporcionadas por el propietario del torneo a los jugadores, por lo que el propietario del torneo no está expuesto a pérdidas debidas al conteo de cartas por los jugadores que juegan en el torneo y el conteo de cartas por los jugadores puede ser estimulado.

20 La retransmisión del torneo de blackjack incluye una identificación de la secuencia de cartas que quedan en una baraja de cartas usada en una de las mesas; y/o un informe del conteo de cartas. La retransmisión del torneo de blackjack puede, opcionalmente, incluir comentarios por uno o más expertos en el juego del blackjack.

25 El equipamiento para torneos de blackjack incluye, además, un aparato de identificación de la secuencia de cartas para determinar la secuencia de cartas que van a ser repartidas por el crupier a los jugadores en una de las mesas. El aparato puede adoptar varias formas según se describe en este documento, que incluyen un código legible por una máquina aplicado a las cartas que van a ser repartidas por el crupier y un lector para el código. Cuando la secuencia de cartas es conocida usando el aparato, la retransmisión puede incluir la presentación de la secuencia de cartas a los espectadores de la retransmisión como una particularidad de entretenimiento adicional.

30 En otro aspecto más de esta invención, se describe el equipamiento de retransmisión por televisión que incluye una memoria legible por máquina que almacena los datos de retransmisión para su transmisión sobre una red de entretenimiento, comprendiendo los datos de retransmisión datos que representen la imagen del juego en un torneo de blackjack, un informe del conteo de cartas que refleja el estado de una baraja de cartas que se va a repartir a los jugadores de la mesa del torneo y comentarios por expertos.

35 De esta manera, vista desde un aspecto, la presente invención proporciona un equipamiento para torneos de blackjack que comprende, combinados: unas instalaciones que albergan un torneo de blackjack, instalaciones que incluyen una o más mesas en las que puede jugarse al blackjack; una o más videocámaras para capturar la jugada en al menos una de las una o más mesas para retransmitir a una audiencia remota desde las instalaciones; en el que el torneo está **caracterizado porque** se forma un fondo de dinero para premios para pagar a uno o más ganadores del torneo; se proporciona un conjunto de reglas para jugar en el torneo para jugar las rondas de blackjack en el torneo en el que el conjunto de reglas incluye una o más reglas favorables al conteo de cartas en un método sistemático para jugar al blackjack; en el que, durante el uso, las rondas de jugadas de blackjack son conducidas en las mesas usando el conjunto de reglas en las que durante las rondas de jugadas los jugadores hacen apuestas y reciben ganancias con fichas proporcionadas por el propietario del torneo a los jugadores; en el que dichas una o más mesas comprenden un aparato de identificación de la secuencia de cartas para determinar la secuencia de cartas que van a ser repartidas por un crupier a jugadores que están en la mesa y medios para generar un informe del conteo de cartas; en el que el aparato de identificación de la secuencia de cartas está dispuesto para, en uso, ser accionado para determinar, antes de que las cartas de una baraja sean repartidas a los jugadores y al crupier en la mesa, la secuencia en la cual las cartas están ordenadas en la baraja; en el que los medios para generar el informe del conteo de cartas están dispuestos para usar al menos parte de la secuencia determinada para generar un informe del conteo de cartas; y en el que el equipamiento para torneos de blackjack comprende, además, un estudio de producción para la retransmisión dispuesto para recibir, desde dichas una o más videocámaras, una alimentación de vídeo y, desde dichos medios de generación de informe del conteo de cartas, datos de la secuencia de cartas y datos del informe del conteo de cartas, estando dispuesto también dicho estudio de producción de retransmisión para generar una señal de retransmisión que incluye al menos una de entre dicha alimentación de vídeo, dichos datos de secuencia de cartas o una parte de ellos y dichos datos del informe del conteo de cartas, siendo dicha señal de retransmisión para su distribución sobre una red de entretenimiento.

60 Vista desde otro aspecto, la presente invención proporciona un método para operar el equipamiento para torneos de blackjack anterior, que comprende: formar dicho fondo de dinero para premios para pagar a uno o más ganadores del torneo al menos en parte a partir de las cuotas de inscripción pagadas por uno o más jugadores que juegan en el torneo, patrocinadores del torneo u otras fuentes, conducir rondas de jugadas de blackjack en las mesas usando el conjunto de reglas en el que durante las rondas de jugadas los jugadores hacen apuestas y reciben ganancias con fichas proporcionadas por el propietario del torneo a los jugadores, en el que una o más reglas comprenden una primera regla de jugar blackjack en cada una de las mesas usadas en el torneo usando una única baraja de cartas y

una segunda regla de repartir las cartas de la baraja hasta la ultima carta, usar dichas una o más videocámaras para capturar la jugada en la menos una de las una o más mesas y generar una o más alimentaciones de vídeo, accionar dicho aparato de identificación de la secuencia de cartas para determinar, antes de que las cartas de la baraja sean repartidas a los jugadores y al crupier en la mesa, la secuencia en la cual las cartas están ordenadas en la baraja, generar, usando los medios de generación del informe del conteo de cartas y al menos parte de la secuencia de cartas determinada, un informe del conteo de cartas y combinar en el estudio de producción de la retransmisión una alimentación de vídeo de dichas una o más videocámaras y dichos datos de la secuencia de cartas y dichos datos del informe del conteo de cartas desde dichos medios de generación del informe del conteo de cartas, y generar en el estudio de producción de la retransmisión una señal de retransmisión que incluya al menos una de entre dicha alimentación de vídeo, dichos datos de secuencia de cartas o una parte de ellos y dichos datos de informe del conteo de cartas, y retransmitir el juego del torneo sobre una red de entretenimiento usando la señal de retransmisión.

Estos y otros aspectos y particularidades más de la presente invención se explicarán en la siguiente descripción detallada.

Ciertas realizaciones preferidas de la presente invención se describirán ahora, sólo a modo de ejemplo, haciendo referencia a los dibujos que acompañan, en los cuales:

la figura 1 es una vista esquemática de una mesa de blackjack para su uso en los torneos de blackjack de esta invención;

la figura 2 es una ilustración de un primer ejemplo de un informe del conteo de cartas que puede ser provisto en una televisión u otra retransmisión del torneo para el beneficio de los espectadores;

la figura 3 es una ilustración de un segundo ejemplo de informe del conteo de cartas que puede ser provisto en una televisión u otra retransmisión del torneo para el beneficio de los espectadores;

la figura 4 es una ilustración de un mecanismo para identificar la secuencia de cartas no repartidas en un dispensador;

la figura 5 es una ilustración de un marcador en forma de un código de barras que es leído por el mecanismo de la figura 5 con el fin de determinar la secuencia de cartas no repartidas en el dispensador de la figura 4; y

la figura 6 es una representación esquemática de una posible organización del equipamiento usado en la generación de una señal de vídeo para retransmisión de un torneo según se describe en este documento.

#### A. Torneos de Blackjack

En este documento se describen torneos de blackjack de varios jugadores que son diseñados para facilitar y estimular a los jugadores que se aproximan al juego de una manera sistemática y cuentan cartas para determinar la mejor estrategia para jugar. En la actualidad, las reglas y prácticas para blackjack que se juega en los casinos están diseñadas para frustrar o desalentar a los contadores de cartas, tales como reglas que aumentan el número de barajas de cartas que se usan en un dispensador de cartas para blackjack, barajar cartas pronto, es decir, rebarajar la cartas mientras que una proporción significativa del dispensador (por ejemplo, un tercio o la mitad del dispensador) aún permanece sin usar, supresión de ciertas posibilidades del juego que pueden ser favorables para el jugador tales como las jugadas de rendirse y doblar, e impedir que los contadores de cartas conocidos entren al establecimiento de blackjack.

Los torneos de blackjack de esta invención, preferiblemente, combinan dos particularidades para atraer a los contadores de cartas. En primer lugar, los torneros se juegan con reglas y prácticas del juego de blackjack que son favorables para contadores de cartas. Tales reglas pueden incluir jugar blackjack en cada una de las mesas usadas en el torneo usando una única baraja de 52 cartas y repartiendo cartas de la baraja hasta la última carta de la baraja. Como alternativa, podrían usarse más de una baraja la cual es repartida hasta la última carta. Como alternativa o adicionalmente, el conjunto de reglas puede incluir una regla de exponer todas las cartas de los jugadores en cada una de la mesas a todos los jugadores de la mesa después de cada mano del juego. La idea que está detrás de esta regla es que según se descubren más cartas, el jugador tendrá una mayor idea de cuáles son las cartas que quedan en la baraja y, por ello, obtiene un entendimiento más preciso de la jugada correcta (por ejemplo, si plantarse o si recibir otra carta, o si poner una apuesta mayor o una apuesta menor). Como otro ejemplo, el conjunto de reglas puede incluir una regla de exponer las cartas de los jugadores que se pasan durante la jugada, aumentando de nuevo la exposición de cartas y permitiendo al jugador obtener un mayor grado de certeza en lo que se refiere a la estrategia correcta en cuanto a plantarse, doblar, etc., y el tamaño de la apuesta. Todas estas tres reglas pueden ser combinadas. Pueden adoptarse reglas adicionales favorables al conteo de cartas.

Un segundo aspecto del torneo es que el torneo está estructurado de forma que el propietario del torneo (la entidad que concede el dinero del premio al ganador) no está expuesto a pérdidas como se esperaría que ocurriera si las ganancias para cada mano fueran pagadas directamente al jugador por la cuenta bancaria de la casa. Bajo el estado de la técnica actual, si no se toman contramedidas los contadores de cartas expertos pueden y vencerán al crupier y causarán a cualquier casino que pierda dinero y, potencialmente, grandes sumas de dinero. Para contrarrestar esto, el propietario del torneo forma un fondo de dinero para premios el cual es suficientemente elevado con el fin de estimular a los contadores de cartas a participar el torneo de blackjack, pero provee el fondo de dinero para premios

a partir de alguna fuente o fuentes que limitan o anulan completamente la exposición a pérdidas. Por ejemplo, el fondo de dinero para premios podría ser formado a partir de las cuotas de inscripción pagadas por uno o más jugadores que juegan en el torneo. El fondo de dinero para premios podría, también, ser aportado por o aumentado con dinero de patrocinio de patrocinadores, por ejemplo, hoteles, casinos, cadenas de televisión, compañías de coches u otros anunciantes, u otras partes. El patrocinador del torneo podría también contribuir al fondo de dinero para premios y, por ello, limitar su exposición a la cantidad con la que ha contribuido al fondo.

El torneo presenta el conducir de rondas de jugadas de blackjack que usan el conjunto de reglas favorables al conteo de cartas. Durante las rondas de jugadas los jugadores del torneo hacen apuestas y reciben ganancias con fichas proporcionadas por el propietario del torneo a los jugadores. Por ejemplo, cada jugador podría recibir algún valor de fichas (digamos fichas por valor de 5.000 \$), y el torneo tiene reglas para las cantidades mínima y máxima de apuesta. Los jugadores son eliminados cuando se quedan sin fichas o su total de fichas cae por debajo de un nivel mínimo. El juego continúa en rondas, con jugadores que son eliminados hasta que ocurre una ronda final y el jugador que tenga más fichas después de la ronda final gana el torneo. Por supuesto, son posibles variaciones de este formato general. No obstante, a diferencia del blackjack jugado en un casino en donde las ganancias del jugador son pagadas por la casa, el propietario del torneo no está expuesto a pérdidas debidas al conteo de cartas (más allá de cualquier cantidad con la que ha contribuido al fondo), ya que la recompensa por ganar el torneo es pagada del fondo de dinero para premios. De esta manera, el conteo de cartas por los jugadores que juegan en el torneo puede ser estimulado ya que el propietario del torneo no tiene, esencialmente, riesgo alguno.

Otro ejemplo más de un torneo se describirá ahora. Se proporciona un torneo de blackjack de varios jugadores en unas instalaciones como un casino y presenta una o más mesas de blackjack para la competición. Hay una cantidad de entrada fijada y una cuota de inscripción la cual es pagada por cada uno de los competidores. Por ejemplo, si la cantidad de entrada es 40 \$ y la cuota de inscripción es 4 \$, cada jugador paga 44 \$ para jugar. Si la cantidad de entrada es 30 \$, digamos, y la cuota de inscripción es 5 \$, cada jugador paga 35 \$ para jugar.

La cantidad de entrada de todos los jugadores del torneo es reunida para formar el dinero para premios del torneo. El fondo de dinero para premios puede ser aumentado por dinero de patrocinio de anunciantes o del casino que alberga el torneo. La cantidad de cuota de inscripción puede ser abonada al explotador del casino para cubrir sus costes de albergar el torneo.

A cada jugador se le otorgan fichas del torneo al comienzo del torneo. Estas fichas se usan como contadores para determinar el ganador del torneo. Un jugador es eliminado del torneo cuando el jugador ha perdido todas sus fichas del torneo.

El número de asientos en cada mesa de blackjack es de tres o cinco y está configurado cuando se constituye el torneo. Cada jugador juega contra el crupier de la mesa pero no la casa -- es decir los pagos sólo afectan al balance de fichas del torneo del jugador. Los competidores (jugadores) juegan en una pluralidad de las mesas simultáneamente o en turnos si es necesario para acomodar a todo los jugadores.

El torneo consta de varias rondas de apuestas y cada ronda consta de un número predeterminado de manos. El número de manos para la primera ronda es configurado cuando se constituye el torneo, siendo el número de manos por defecto para la primera ronda de 30. El número de manos por ronda es una variable. Por ejemplo, en la Ronda 1 el número de manos es 30 y en la Ronda 2 el número de manos puede ser 40. Si el torneo tiene múltiples rondas, los jugadores arrancan cada ronda con el mismo número de fichas que la primera ronda.

Hay una apuesta mínima y máxima para cada ronda. Las cantidades de apuesta mínima y máxima pueden ser variables por ronda o fijas para todas las rondas del torneo. Las apuestas mínima y máxima son configuradas cuando se constituye el torneo. La cantidad de apuesta mínima por defecto es de 50,00 \$ y la cantidad apuesta máxima por defecto es de 1.000,00 \$ (50,00 \$ × 20). Las cantidades mínima y máxima de apuesta se incrementan por ronda (configuradas cuando se constituye el torneo).

Al final de cada ronda, el jugador de cada mesa con el menor número de fichas del torneo es eliminado y todos los demás jugadores prosiguen a la siguiente ronda.

Al final del torneo, el jugador con el número más elevado de fichas del torneo gana la mayor participación del dinero para premios. Si dos o más jugadores empatan, el ganador es decidido por suerte súbita.

Como se resaltó arriba, el juego en cada una de las rondas se realiza con una o más reglas para el juego las cuales son favorables para los contadores de cartas, varias de las cuales fueron descritas previamente. El resto de las reglas puede estar de acuerdo con las prácticas estándar, por ejemplo, como se exponen en el Capítulo 2 de libro de Thorp. Doblar, dividir parejas, rendirse, asegurar y otras jugadas y variaciones de blackjack pueden ser proporcionadas como opciones.

## B. Retransmisión de Torneos

Los torneos de blackjack de acuerdo con los métodos de esta invención se adaptan bien para ser retransmitidos por televisión u otras redes de entretenimiento (por ejemplo, las redes de Internet o televisión por cable) como entretenimiento para jugadores de cartas, popularizando con ello el torneo, atrayendo a más jugadores a los casinos para jugar blackjack y estimulando a los contadores de cartas para participar en futuros torneos. De esta manera, el método puede incluir, además, los pasos de retransmitir el juego del torneo sobre una red de entretenimiento.

Tales retransmisiones pueden, opcionalmente, incluir particularidades para proporcionar a los espectadores de la retransmisión una mirada "interna" del juego, la cual no es disponible para los jugadores del torneo, que incluyen proporcionar una visualización de la secuencia de cartas que aún deben ser repartidas a los jugadores y al crupier durante el juego y proporcionar una visualización de un informe del conteo de cartas en la retransmisión del juego. El informe del conteo de cartas actualizado puede adoptar una variedad de formas, tales como mostrar la distribución de las cartas que quedan en la baraja, una puntuación o índice de de + o – usando el sistema de índice alta/baja explicado en el Capítulo 7 del libro de Thorp "Beat the Dealer", segunda edición; la ratio de dieces respecto a otros actualizada según se explica en el Capítulo 8 del libro de Thorp, una tabla que muestre la estrategia ideal dado el estado de cartas previamente descubiertas actualizado u otras maneras. Como otra particularidad más, la retransmisión del torneo puede estar acompañada de comentarios sobre el juego por uno o más expertos en el juego del blackjack.

En otro aspecto de esta invención, la invención puede ser considerada como una organización de equipamiento para torneos de blackjack novedoso. El equipamiento incluye una instalaciones tal como el casino que alberga un torneo de blackjack, instalaciones que incluye una o más mesas en la que puede jugarse blackjack. El equipamiento incluye, además, una o más videocámaras para capturar la jugada en al menos una de las mesas para retransmitir a una audiencia remota de la instalaciones. El torneo está **caracterizado porque** se forma un fondo de dinero para premios para pagar a uno o más ganadores del torneo, por ejemplo, al meno en parte a partir de las cuotas de inscripción pagadas por uno o más jugadores que juegan en el torneo o de patrocinadores. Se proporciona un conjunto de reglas para jugar en el torneo para jugar rondas de blackjack en el torneo en el que las reglas incluyen una o más reglas favorables para el conteo de cartas en un método sistemático para jugar blackjack, La rondas de jugadas de blackjack son conducidas en la mesa usando el conjunto de reglas en el que durante las rondas de jugadas los jugadores hacen apuestas y reciben ganancias con fichas proporcionadas por el propietario del torneo a los jugadores. El propietario del torneo no está expuesto a pérdidas debidas al conteo de cartas por los jugadores que juegan en el torneo y el conteo de cartas por los jugadores puede ser estimulado.

La retransmisión del torneo de blackjack puede, opcionalmente, incluir una identificación de la secuencia de las cartas que quedan en la baraja de cartas usada en una de las mesas (bien en total o en parte); y un informe del conteo de cartas, o comentarios por uno o más expertos en el juego del blackjack.

Mirando ahora a las figuras, la figura 1 es una ilustración de una mesa 10 que puede ser usada para el juego de una jugada de blackjack en un torneo de esta invención. La mesa 10 incluye una posición 12 de crupier y posiciones 14, 16 y 18 de jugadores. Aunque se muestran tres posiciones de jugadores se entenderá que la mesa puede acomodar un número deferente de jugadores, tales como 5 o más. El crupier reparte cartas de una baraja estándar de 52 naipes la cual está alojada en un dispensador 20. Cada jugador tiene un montón de fichas 22, 24, 26 de las cuales poner apuestas en las manos del juego. Aunque las cartas 28 están mostradas destapadas en la figura 1, se entenderá que, durante el juego, cada jugador recibe sus dos cartas iniciales tapadas y no puede ver las cartas que tienen los otros jugadores. Cartas adicionales, en su caso, repartidas a cada jugador son repartidas destapadas. Las cartas del crupier son repartidas de la manera usual, una tapada y una destapada, con las cartas adicionales repartidas al crupier destapadas.

Después de cada mano del juego, los jugadores que tienen una mano ganadora reciben las ganancias en forma de fichas adicionales a las apostadas en esa ronda de manos.

Se puede considerar que el crupier tiene una banca infinita de fichas del torneo. De esta manera, al final de cada ronda del torneo, es perfectamente posible para cada jugador de una mesa el finalizar con un número mayor de fichas del torneo que en el comienzo de la ronda. El incremento en las fichas del torneo proviene de la banca del crupier. Merece la pena hacer notar que en el comienzo de cada ronda de juego todos los jugadores tienen el mismo número de fichas del torneo.

Después de cada mano de juego, las cartas 23 "empleadas" son recogidas en un lado. La siguiente mano de juego continúa y a cada jugador se le reparten dos cartas tapadas y el crupier recibe una carta tapada y otra carta destapada. El juego continúa como antes. El crupier continúa repartiendo de la baraja de cartas 21 que están en el dispensador hasta que se reparte la última carta de la baraja, todas las cartas "empleadas" son reunidas, rebarajadas, colocadas en el dispensador y el juego entonces continúa. El proceso se repite en la mesa hasta que los jugadores se quedan sin fichas, punto en el cual son eliminados de la competición, o la ronda de juego termina. Al final de la ronda, todos los jugadores sin un número mínimo de fichas son eliminados. Como alternativa, el(los) jugador(es) con la cantidad más baja de fichas en cada mesa son eliminados. Los jugadores avanzan a rondas

siguientes, son eliminados gradualmente y las rondas continúan hasta que aparece un ganador.

5 Los jugadores no están autorizados a tener ayuda alguna para el conteo de cartas y deben apoyarse solamente en su memoria, su conocimiento de sus sistemas de conteo de cartas y habilidad para aplicar rápidamente el sistema. También, el juego, no es retrasado indebidamente para dar tiempo a un jugador para calcular la jugada correcta de acuerdo con sus sistemas.

10 Si el torneo va a ser retransmitido, la mesa 10 presenta una o más videocámaras 40. Tales cámaras 40 están situadas estratégicamente para capturar todo el juego de la mesa. Cámaras adicionales podrían situarse adyacentes a las manos del crupier y a las manos del jugador para capturar las cartas que son repartidas a los jugadores para el beneficio del espectador. Como alternativa, las cartas repartidas a los jugadores podrían ser determinadas por medio de un mecanismo de identificación de cartas incorporado en el dispensador y descrito a continuación en las figuras 4 y 5.

15 Cuando el torneo es retransmitido a los espectadores, la retransmisión podría ser acompañada con una visualización de un informe del conteo de cartas con objeto de ilustrar el estado de la baraja de cartas, las probabilidades que se presentan ante los jugadores, la estrategia correcta, etc., con objeto de estimular un mayor interés en el torneo. El formato del informe del conteo de cartas puede adoptar una variedad de formas, dos de las cuales se muestran en las figuras 2 y 3. En la figura 2, el informe 100 del conteo de cartas consiste en una tabla de 20 dos columnas. La columna 102 de la izquierda muestra el valor en puntos de las cartas de la baraja (Dieces, Jotas, Reinas y Reyes son todos valorados 10, los Ases son valorados 1 u 11 y son mostrados simplemente como Ases). La columna 104 de la derecha muestra una distribución de cada valor en puntos que queda en la baraja. Por ejemplo, en un estado dado del juego la baraja puede contener cuatro Doses, tres Treses, ningún Siete, etc. como se muestra en la figura 2.

25 En la figura 3, el informe 100 del conteo de cartas adopta la forma de una tabla que muestra puntuaciones o índices de conteo de cartas en varios sistemas de conteo de cartas que son populares en la actualidad. Por ejemplo, la tabla incluye una columna 120, que identifica el sistema, y una segunda columna 122, que da la cuenta corriente en ese sistema. Una tercera columna 124 incluye una cuenta corriente en una cuenta lateral y una cuarta columna 126 que proporciona aún otra cuenta más en el sistema, la cual puede incorporar o depender de las cuentas de las otras columnas. Una línea discontinua en la figura 3 indica que la cuenta o índice no se usa en el sistema. Aunque sólo se muestran dos sistemas en la figura 3 (K-O y Alta-Baja), el informe de la figura 3 puede incluir cualquier número arbitrario de sistemas.

35 Se entenderá que los informes del conteo de cartas de las figuras 2 y 3 son ofrecidos sólo a modo de ejemplo y no como limitación y, por supuesto, son posibles otros formatos para informes del conteo de cartas. Además, los informes del conteo de cartas se pueden mostrar visualizados en conjunto con el vídeo del juego de cualquier manera conveniente, por ejemplo, en un lado del vídeo del juego, como un texto que se desplaza en el margen inferior de la pantalla o en cualquier otro formato.

40 Como otras particularidades más para el espectador, la retransmisión del torneo puede presentar la secuencia de cartas que quedan para ser repartidas a los jugadores y al crupier, no siendo accesible, por supuesto, tal secuencia a los jugadores o al crupier. Para determinar tal secuencia, las mesas en el torneo tienen algunos medios para identificar la secuencia de cartas en la baraja. Los medios para identificar las cartas podrían estar incorporados en el dispensador desde el cual son repartidas las cartas. Un ejemplo se muestra en la figura 4. El dispensador 20 contiene inicialmente una baraja de cincuenta y dos cartas 21. Cada carta 21 está provista de un código de barras 50 (figura 5) el cual aparece en la cara de la carta. Cuando las cartas 21 son colocadas en el dispensador, cada una de las cartas es situada una cada vez adyacente a un lector 52 de código de barras el cual lee el código de barras 50 en la cara de la carta. De esta manera, el lector leerá cada carta en secuencia y enviará la secuencia de cartas a una computadora la cual se usa para generar los datos de las cartas para la retransmisión del torneo. Aunque se muestran en la figura 4 y 5 un código de barras y un lector de código de barras, pueden usarse otros mecanismos tales como incorporar el lector de código de barras en la mesa 10 (figura 1) y pasar las cartas por encima del lector antes de cargar las cartas en el dispensador.

55 La figura 6 es un diagrama de bloques que muestra el equipamiento el cual puede ser usado para generar una retransmisión de un torneo de acuerdo con una posible realización de esta invención. El equipamiento incluye cámaras y equipos de grabación de estudio 200 los cuales capturan voz y vídeo del lugar de realización del programa del torneo y expertos en blackjack quienes proporcionan comentarios al juego. El equipamiento incluye, además, cámaras 40 las cuales están presentes en las mesas del torneo para capturar vídeo y sonido del desarrollo del juego y las cartas repartidas a los jugadores. El aparato incluye, además, el aparato 52 de identificación de la secuencia de cartas el cual puede adoptar la forma del lector 52 de código de barras mostrado en la figura 4. El equipamiento incluye, además, una computadora 204 la cual recibe los datos de códigos de barras desde el lector de código de barras y convierte los códigos de barras en valores de cartas. La computadora 204 está programada para calcular los informes del conteo de cartas como se muestran en las figuras 2 y 3.

65



La alimentación audio/vídeo desde las cámaras y equipos de grabación de estudio 200 y las cámaras 40 de la mesa son alimentados a un estudio 206 de producción de la retransmisión para su mezclado y edición para generar una señal de retransmisión para su distribución sobre una red 208 de entretenimiento. Además, la computadora 204 proporciona informes del conteo de cartas y datos de la secuencia de cartas al estudio 206 de producción de la retransmisión para su mezclado, edición y adición a la señal de retransmisión. La señal de retransmisión que resulta, típicamente en formato digital, es generada en el estudio y almacenada en una memoria (no mostrada).

La señal de retransmisión es entonces distribuida por vía de la red 208 de entretenimiento hasta los espectadores. La red 208 de entretenimiento puede adoptar la forma de una red de televisión por cable, Internet u otra red. El torneo puede ser visto en un equipo 210 de televisión que tenga una pantalla de visualización 212. La pantalla de visualización 212 incluye vídeo del juego del torneo capturado por las cámaras 40 en las mesas, voz de comentarios por expertos capturada por las cámaras y equipos de grabación de estudio 200 y datos en vídeo superpuestos que comprenden informes del conteo de cartas 214 o datos de secuencia de cartas para las cartas que quedan en la baraja.

Los detalles sobre la generación de programas de televisión son, por supuesto, conocidos por los expertos en la técnica de la retransmisión por televisión y se consideran innecesarias más explicaciones con el objeto de no ofuscar la presente invención.

Puesto que pueden hacerse modificaciones, variaciones y cambios en detalles a las realizaciones descritas, se pretende que todas las materias de la descripción que antecede y mostradas en los dibujos que acompañan sean interpretadas como ilustrativas y no en un sentido limitativo. Además, se pretende que sea entendido que las cláusulas que siguen describen más aún aspectos de la presenta solicitud.

(1) Un método para conducir un torneo de blackjack, que comprende:

proporcionar un fondo de dinero para premios para pagar a uno o más ganadores del torneo; proporcionar un conjunto de reglas para jugar rondas de blackjack en el torneo en las que las reglas son favorables para el conteo de cartas por los jugadores; y conducir rondas de jugadas de blackjack usando un conjunto de reglas en el que durante las rondas de jugadas los jugadores que están en el torneo hacen apuestas y reciben ganancias con fichas provistas por el propietario del torneo a los jugadores, por lo que el propietario del torneo no está expuesto a pérdidas debidas al conteo de cartas por los jugadores que juegan en el torneo y el conteo de cartas por los jugadores puede ser estimulado.

(2) El método de la cláusula (1), en el que el torneo es jugado en una pluralidad de mesas y en el que el conjunto de reglas comprende una primera regla de jugar blackjack en las mesas usando una única baraja de 52 cartas y una segunda regla de repartir las cartas de la baraja de 52 cartas hasta la última carta de la baraja.

(3) El método de la cláusula (1) o (2), en el que el torneo es jugado en una pluralidad de mesas y en el que el conjunto de reglas comprende una regla de exponer todas las cartas de los jugadores en cada mesa a todos los jugadores de la mesa después de cada mano del juego.

(4) El método de la cláusula (1), (2) o (3), en el que el torneo es jugado en una pluralidad de mesas y en el que el conjunto de reglas comprende una regla de exponer todas las cartas de los jugadores que se pasan durante el juego a todos los jugadores de cada mesa.

(5) El método de la cláusula (1), (2), (3) o (4), en el que el método comprende, además, el paso de:

retransmitir el juego del torneo sobre una red de entretenimiento; identificar la secuencia de las cartas que aún deben ser repartidas a los jugadores y al crupier durante el juego e incluir la secuencia en la retransmisión del juego; y proporcionar un informe del conteo de cartas en la retransmisión del juego.

(6) El método de la cláusula (5), que comprende, además, el paso de incluir en la retransmisión del juego comentarios por uno o más expertos en el juego del blackjack:

(7) El método de la cláusula (5) o (6), en el que la red de entretenimiento comprende una red de televisión.

(8) El método de la cláusula (5), (6) o (7), en el que la red de entretenimiento comprende la Internet.

(9) Un método para conducir un torneo de blackjack, comprendiendo el torneo partidas que ocurren en una o más mesas de blackjack en las que jugadores del torneo juegan contra un crupier, método que comprende el paso de:

formar un fondo de dinero para premios para pagar a uno o más ganadores del torneo al menos en parte a partir de las cuotas de inscripción pagadas por uno o más jugadores que juegan en el torneo, patrocinadores del torneo u otras fuentes; proporcionar un conjunto de reglas para jugar rondas de blackjack en el torneo en el que las reglas comprenden una primera regla de jugar blackjack en cada una de las mesas usadas en el torneo

- usando una única baraja de 52 cartas y una segunda regla de repartir las cartas de la baraja hasta la última carta de la baraja; y conducir rondas de jugadas de blackjack en las mesas usando el conjunto de reglas en el que durante las rondas de jugadas los jugadores hacen apuestas y reciben ganancias con fichas proporcionadas por el propietario del torneo a los jugadores, por lo que el propietario del torneo no está expuesto a pérdidas debidas al conteo de cartas por los jugadores que juegan en el torneo y el conteo de cartas por los jugadores puede ser estimulado.
- 5
- (10) El método de la cláusula (9), en el que el conjunto de reglas comprende otra regla más que permite a un jugador del torneo adquirir un informe del conteo de cartas con fichas que son poseídas en ese momento por el jugador.
- 10
- (11) El método de la cláusula (9) o (10), en el que el conjunto de reglas comprende otra regla más de exponer las cartas de los jugadores que se pasan durante el juego.
- (12) El método de la cláusula (9), (10) u (11), en el que el conjunto de reglas comprende, además, el paso de:
- 15
- retransmitir el juego del torneo sobre una red de entretenimiento;  
 identificar la secuencia de cartas que aún deben ser repartidas a los jugadores y al crupier durante el juego e incluir la secuencia en la retransmisión del juego de tal forma que pueda ser vista por un espectador de la retransmisión; y  
 proporcionar un informe del conteo de cartas en la retransmisión del juego.
- 20
- (13) El método de la cláusula (12), que comprende, además, el paso de incluir en la retransmisión un comentario de la partida por uno o más expertos en el juego del blackjack.
- 25
- (14) El método de la cláusula (12) o (13), en el que la red de entretenimiento comprende una red de televisión.
- (15) Un equipamiento para torneos de blackjack que comprende, en combinación:
- 30
- unas instalaciones que albergan un torneo de blackjack, instalaciones que incluye una o más mesas en donde puede jugarse al blackjack;  
 una o más videocámaras para capturar el juego en al menos una de las una o más mesas para retransmitir a una audiencia remota desde la instalaciones;
- en la que el torneo está **caracterizado porque** se forma un fondo de dinero para premios para pagar a uno o más ganadores del torneo;
- 35
- se proporciona un conjunto de reglas para jugar en el torneo para jugar las rondas de blackjack en el torneo en el que las reglas incluyen una o más reglas favorables al conteo de cartas en un método sistemático para jugar al blackjack; y  
 rondas de jugadas de blackjack son conducidas en las mesas usando el conjunto de reglas en las que durante las rondas de jugadas los jugadores hacen apuestas y reciben ganancias con fichas proporcionadas por el propietario del torneo a los jugadores, por lo que el propietario del torneo no está expuesto a pérdidas debidas al conteo de cartas por los jugadores que juegan en el torneo y el conteo de cartas por los jugadores puede ser estimulado.
- 40
- (16) El equipamiento de la cláusula (15), en el que la retransmisión incluye una identificación de la secuencia de una o más cartas que quedan en una baraja de cartas usada en una de las mesas; y un informe del conteo de cartas.
- 45
- (17) El equipamiento de la cláusula (15) o (16), en el que la retransmisión comprende un comentario por uno o más expertos en el juego del blackjack.
- 50
- (18) El equipamiento de la cláusula (15), (16) o (17), en el que el conjunto de reglas comprenden una primera regla de jugar blackjack en cada una de las mesas usadas en el torneo usando una única baraja de 52 cartas y una segunda regla de repartir las cartas de la baraja hasta la última carta de la baraja.
- (19) El equipamiento de la cláusula (15), (16), (17) o (18), en el que el equipamiento comprende, además, un aparato de identificación de la secuencia de cartas para determinar la secuencia de cartas que van a ser repartidas por el crupier a los jugadores en una de las mesas.
- 55
- (20) El equipamiento de la cláusula (19), en el que aparato de identificación de la secuencia de cartas comprende un código legible por una máquina aplicado a las cartas que van a ser repartidas por el crupier y un lector para el código.
- (21) Equipamiento de retransmisión por televisión que comprende:
- 60
- una memoria legible por máquina que almacena los datos de retransmisión para transmitirlos sobre una red de entretenimiento, comprendiendo los datos de retransmisión datos que representen la imagen del juego en un torneo de blackjack, un informe del conteo de cartas que refleja el estado de una baraja de cartas usada en el torneo y comentarios por expertos.
- 65
- (22) El equipamiento de retransmisión por televisión de la cláusula (21), en el que los datos de retransmisión

comprenden, además, una secuencia de una o más cartas que quedan en una baraja de cartas usada en el torneo.

- 5 Aunque varios ejemplos de aspectos y realizaciones se han discutido arriba, los expertos en la técnica reconocerán que ciertas modificaciones, permutaciones, adiciones y subcombinaciones de las mismas están presentes en esta descripción. El alcance de la invención está definido por las reivindicaciones anexas que siguen.

**REIVINDICACIONES**

- 1.- Un equipamiento para torneos de blackjack que comprende, en combinación:
- 5           unas instalaciones que albergan un torneo de blackjack, instalaciones que incluye una o más mesas (10) en donde puede jugarse al blackjack;
- 10          una o más videocámaras (40) para capturar el juego en al menos una de las una o más mesas (10) para retransmitir a una audiencia remota desde la instalaciones;
- 15          en la que el torneo está **caracterizado porque** se forma un fondo de dinero para premios para pagar a uno o más ganadores del torneo;
- 20          se proporciona un conjunto de reglas para jugar en el torneo para jugar las rondas de blackjack en el torneo en el que las reglas incluyen una o más reglas favorables al conteo de cartas en un método sistemático para jugar al blackjack;
- 25          en el que, durante el uso, rondas de jugadas de blackjack son conducidas en las mesas (10) usando el conjunto de reglas en las que durante las rondas de jugadas los jugadores hacen apuestas y reciben ganancias con fichas proporcionadas por el propietario del torneo a los jugadores;
- 30          en el que dichas una o más mesas (10) comprenden un aparato (52) de identificación de la secuencia de cartas para determinar la secuencia de cartas que van a ser repartidas por un crupier a jugadores que están en la mesa y medios para generar un informe del conteo de cartas;
- 35          en el que el aparato (52) de identificación de la secuencia de cartas está dispuesto para, en uso, ser accionado para determinar, antes de que las cartas de una baraja (21) sean repartidas a los jugadores y al crupier en la mesa, la secuencia en la cual las cartas están ordenadas en la baraja (21);
- 40          en el que los medios (204) para generar el informe del conteo de cartas están dispuestos para usar al menos parte de la secuencia determinada para generar un informe del conteo de cartas; y
- 45          en el que el equipamiento para torneos de blackjack comprende, además, un estudio (206) de producción para la retransmisión dispuesto para recibir, desde dichas una o más videocámaras (40), una alimentación de vídeo y, desde dichos medios (204) de generación de informe del conteo de cartas, datos de la secuencia de cartas y datos del informe del conteo de cartas, estando dispuesto también dicho estudio (206) de producción de retransmisión para generar una señal de retransmisión que incluye al menos una de entre dicha alimentación de vídeo, dichos datos de secuencia de cartas o una parte de ellos y dichos datos de informe del conteo de cartas, siendo dicha señal de retransmisión para su distribución sobre una red (208) de entretenimiento.
- 50          2.- El equipamiento de la reivindicación 1, en el que el aparato (52) de identificación de la secuencia de cartas comprende una máquina de lectura de códigos dispuesta para leer códigos (50) legibles por una máquina aplicado a las cartas que van a ser repartidas por el crupier.
- 55          3.- El equipamiento de la reivindicación 2, comprendiendo cada mesa, además, un dispensador (20) desde el cual los naipes van a ser repartidos, en el que la máquina de lectura de código está dispuesta para leer el código (50) legible por una máquina aplicado a las cartas para identificar cada carta según son cargadas en el dispensador (20) las cartas que van a ser repartidas.
- 60          4.- El equipamiento de la reivindicación 2 o 3, en el que el código (50) legible por una máquina aplicado a las cartas es un código de barras.
- 65          5.- El equipamiento de la reivindicación 1, en el que los medios (204) de generación del informe del conteo de cartas son una computadora configurada para recibir datos emitidos desde dicho aparato (52) de identificación de la secuencia de cartas, para convertir dichos datos a valores de cartas y generar dichos datos de secuencia de cartas y para calcular el informe del conteo de cartas y generar dichos datos de informe del conteo de cartas.
- 70          6.- El equipamiento de la reivindicación 1, en el que la retransmisión incluye comentarios por uno o más expertos en el juego del blackjack.
- 75          7.- El equipamiento de la reivindicación 1, 5 o 6, comprendiendo el estudio (206) de producción de retransmisión una memoria legible por una máquina que almacena dichos datos de la señal de retransmisión para su transmisión sobre una red (208) de entretenimiento.
- 80          8.- El equipamiento de cualquiera de las reivindicaciones 1 o 5-7, en el que la red (208) de entretenimiento comprende una red de televisión.
- 85          9.- El equipamiento de cualquiera de las reivindicaciones 1 o 5-7, en el que la red (208) de entretenimiento comprende la Internet.
- 90          10.- El equipamiento de cualquiera de las reivindicaciones precedentes, en el que el conjunto de reglas incluye una primera regla de jugar blackjack en cada una de las mesas (10) usadas en el torneo usando una única baraja de

cartas y una segunda regla de repartir las cartas de la baraja hasta la ultima carta de la baraja (21).

11.- Un método de operar el equipamiento para torneos de blackjack según se reivindica en la reivindicación 1, que comprende:

5 formar dicho fondo de dinero para premios para pagar a uno o más ganadores del torneo al menos en parte a partir de las cuotas de inscripción pagadas por uno o más jugadores que juegan en el torneo, patrocinadores del torneo u otras fuentes;

10 conducir rondas de jugadas de blackjack en las mesas (10) usando el conjunto de reglas en el que durante las rondas de jugadas los jugadores hacen apuestas y reciben ganancias con fichas proporcionadas por el propietario del torneo a los jugadores, en el que la una o más reglas comprenden una primera regla de jugar blackjack en cada una de las mesas (10) usadas en el torneo usando una única baraja de cartas y una segunda regla de repartir las cartas de la baraja hasta la ultima carta de la baraja (21),

15 usar dichas una o más videocámaras (40) para capturar el juego en al menos una de las una o más mesas (10) y generar una o más alimentaciones de video, accionar dicho aparato (52) de identificación de la secuencia de cartas para determinar, antes de que las cartas de una baraja (21) sean repartidas a los jugadores y al crupier de una mesa, la secuencia en la cual están ordenadas las cartas en la baraja (21),

20 generar, usando los medios (204) de generación del informe del conteo de cartas y al menos parte de la secuencia de cartas determinada, un informe del conteo de cartas, y combinar en el estudio (206) de producción para la retransmisión una alimentación de vídeo desde dichas una o más videocámaras (40), y, dichos datos de la secuencia de cartas y datos del informe del conteo de cartas desde dichos medios (204) de generación de informe del conteo de cartas, y generar en el estudio (206) de producción de retransmisión una señal de retransmisión que incluye al menos una de entre dicha alimentación de vídeo, dichos datos de secuencia de cartas o una parte de ellos y dichos datos de informe del conteo de cartas, y

25 retransmitir la partida del torneo sobre una red (208) de entretenimiento usando la señal de retransmisión.

12.- El método de la reivindicación 11, en el que el conjunto de reglas comprende otra regla más que permite a un jugador del torneo adquirir un informe del conteo de cartas con fichas que son poseídas en ese momento por el jugador.

13.- El método de la reivindicación 11, en el que el conjunto de reglas comprende otra regla más de exponer las cartas de los jugadores que se pasan durante el juego.

35

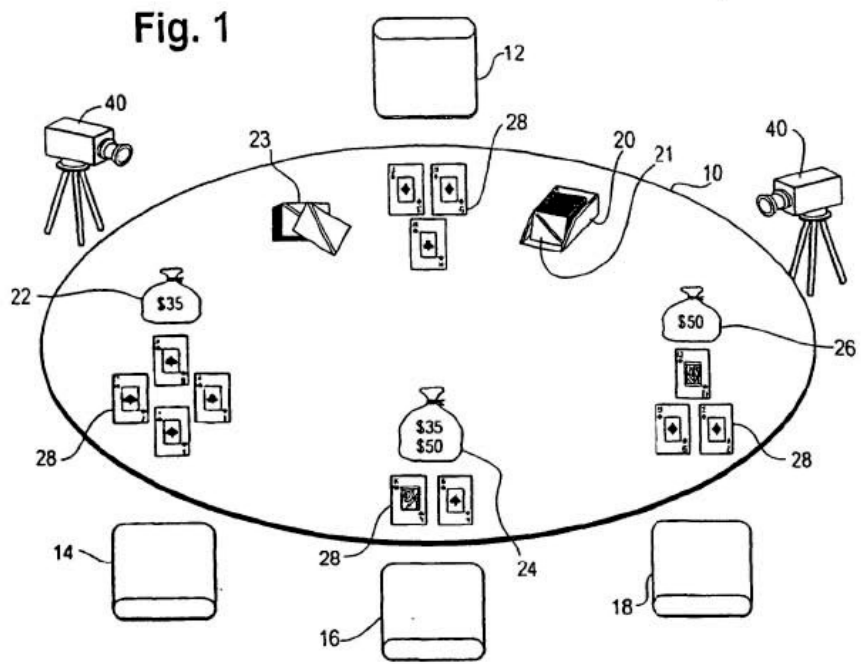

**Fig. 2**

102	104
CARTA	AÚN EN LA BARAJA
2	☐ ☐ ☐ ☐
3	☐ ☐ ☐
4	☐ ☐
5	☐ ☐ ☐
6	☐
7	—
8	☐
9	☐ ☐ ☐ ☐
10'S	☐ ☐ ☐ ☐ ☐ ☐ ☐
A	☐ ☐

100

**Fig. 3**

120 SISTEMA	122 CUENTA CORRIENTE	124 CUENTA LATERAL	126 CUENTA REAL (CUENTA REAL CP)
K-0	+3	—	—
ALTA/BAJA	+2	+1	+3 (+2)

100

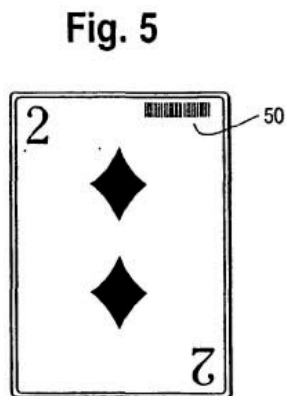
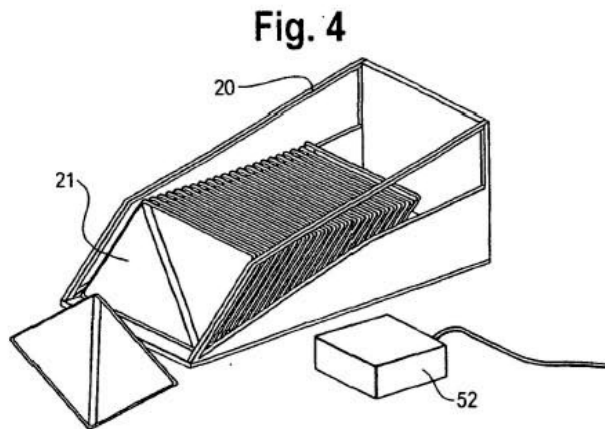

Fig. 6

