

19



OFICINA ESPAÑOLA DE
PATENTES Y MARCAS

ESPAÑA



11 Número de publicación: **2 386 187**

51 Int. Cl.:

A24D 3/02 (2006.01)

A24D 3/04 (2006.01)

A24D 3/06 (2006.01)

12

TRADUCCIÓN DE PATENTE EUROPEA

T3

96 Número de solicitud europea: **08827853 .6**

96 Fecha de presentación: **14.08.2008**

97 Número de publicación de la solicitud: **2175749**

97 Fecha de publicación de la solicitud: **21.04.2010**

54 Título: **Filtro multi-componente para producto para fumar**

30 Prioridad:
17.08.2007 EP 07253246

45 Fecha de publicación de la mención BOPI:
13.08.2012

45 Fecha de la publicación del folleto de la patente:
13.08.2012

73 Titular/es:
**PHILIP MORRIS PRODUCTS S.A.
QUAI JEANRENAUD 3
2000 NEUCHÂTEL, CH**

72 Inventor/es:
**BESSO, Clément;
JORDIL, Yves y
KUERSTEINER, Charles**

74 Agente/Representante:
de Elzaburu Márquez, Alberto

ES 2 386 187 T3

Aviso: En el plazo de nueve meses a contar desde la fecha de publicación en el Boletín europeo de patentes, de la mención de concesión de la patente europea, cualquier persona podrá oponerse ante la Oficina Europea de Patentes a la patente concedida. La oposición deberá formularse por escrito y estar motivada; sólo se considerará como formulada una vez que se haya realizado el pago de la tasa de oposición (art. 99.1 del Convenio sobre concesión de Patentes Europeas).

DESCRIPCIÓN

Filtro multi-componente para producto para fumar

La presente invención se refiere a un filtro multi-componente para un producto para fumar y a un producto para fumar que comprende dicho filtro multi-componente.

5 Típicamente, los cigarrillos con filtro comprenden un cilindro de relleno cortado tabaco enrollado por un envoltorio de papel y un filtro cilíndrico alineado, en base a una relación extremo con extremo, con el cilindro de tabaco enrollado y unido al mismo por medio de papel de unión. Con frecuencia se proporciona ventilación a través de perforaciones con forma de circunferencia en un punto a lo largo del filtro, con el fin de mezclar la corriente principal de humo producido durante la combustión del cilindro de tabaco enrollado con el aire ambiente.

10 En los cigarrillos con filtro convencionales, normalmente el filtro consiste en un tapón de filtro de acetato de celulosa enrollado en un envoltorio poroso de tapón. No obstante, también se conocen los cigarrillos con filtro que presentan filtros de multi-componente que comprenden dos o más segmentos de material de filtración para la retirada de las partículas y componentes gaseosos del humo de la corriente principal. Con el fin de mejorar el aroma del humo de la corriente principal, se conoce el hecho de proporcionar cigarrillos con filtro que presentan filtros que incluyen aromatizantes. En particular, se han propuesto incluir aromatizantes en forma de material de planta, tales como
15 hojas, semillas o raíces, de una o más plantas aromáticas. En un ejemplo conocido, se propone un cigarrillo con filtro que presenta un filtro multi-componente que tiene un segmento de liberación de aroma que contiene una mezcla de materiales de planta, incluyendo material de planta de regaliz, raíz de jengibre y hojas de menta picadas.

20 También se conoce la incorporación de material de planta de tabaco al interior del filtro del producto para fumar. Por ejemplo, el documento WO-A 2006/090290 describe un filtro que incluye perlas de tabaco en el interior del filtro. De manera opcional, las perlas de tabaco incluyen aromatizantes además de las partículas de tabaco.

25 Sería deseable proporcionar un filtro multi-componente para un producto para fumar que, durante el uso, proporcione un incremento mejorado del aroma, y en particular una mejora administración de aroma de menta y mentol al humo de la corriente principal a medida que es extraído a partir del cilindro de material apto para fumar a través del filtro por parte del consumidor. Además, sería deseable proporcionar un filtro multi-componente para un producto para fumar que comprenda un segmento de liberación de aroma que minimice la pérdida de aroma durante el almacenamiento.

30 De acuerdo con la presente invención se proporciona un filtro multi-componente para un producto para fumar que comprende: un segmento de extremo para la boca; y un segmento de liberación de aroma aguas arriba del segmento de extremo para la boca. El segmento de liberación de aroma comprende un tapón material de filtración fibroso, hoja de menta distribuida por todo el material de filtración fibroso y un plastificante de filtro aplicado sobre el material de filtración fibroso. La cantidad de plastificante de filtro del segmento de liberación de aroma es de hasta 5 % en peso del material de filtración fibroso.

35 De acuerdo con la invención también se proporciona un producto para fumar que comprende un cilindro enrollado de material apto para fumar y un filtro multi-componente de acuerdo con la presente invención unido al cilindro de material apto para fumar, preferentemente por medio de un papel de unión. Preferentemente, el producto para fumar es un cigarrillo con filtro.

40 A lo largo de la memoria descriptiva, los términos "aguas arriba" y "aguas abajo" se usan para describir las posiciones relativas de los segmentos del filtro multi-componente de la invención con respecto a la dirección del humo de la corriente principal extraído a partir del cilindro de material apto para fumar a través del filtro multi-componente durante el uso. Por ejemplo, en el filtro de la presente invención el segmento de liberación de aroma se encuentra aguas arriba del segmento de extremo para la boca, lo que significa que el humo de la corriente principal es extraído en primer lugar a través del segmento de liberación de aroma y posteriormente a través del segmento de extremo para la boca.

45 La expresión "plastificante de filtro" se refiere a cualquier compuesto apropiado para su uso como plastificante en un tapón de filtro fibroso convencional para cigarrillos. En los tapones de filtro fibrosos convencionales, el papel del plastificante de filtro consiste en unir las fibras del tapón de manera que se aumente la rigidez del tapón, y por tanto su resistencia a la compresión. Típicamente, el plastificante es un disolvente para el material de fibra y actúa reblandeciendo la superficie externa de las fibras de forma que éstas se adhieren unas a otras. El triacetato de glicerol se usa comúnmente como plastificante de filtro para el filtro de acetato de celulosa.
50

Preferentemente, el plastificante de filtro que se usa en la presente invención es triacetato de glicerol.

La expresión "hoja de menta" se usa para indicar un material que consiste en hojas de una planta de menta, que preferentemente han sido cortadas o picadas para proporcionar un material en forma de partículas.

55 La hoja de menta es capaz de liberar aroma al interior del humo de la corriente principal extraído a través del filtro multi-componente. El aroma liberado a partir de la hoja de menta es proporcionado por medio de compuestos

volátiles, tales como aceites, presentes en la misma, que se volatilizan durante la acción de fumar. El humo de la corriente principal enriquecido con los aceites volátiles de la hoja de menta fluye aguas abajo a través del segmento de extremo para la boca del filtro multi-componente hacia el interior de la boca del consumidor.

5 Antes de la acción de fumar, los aceites volátiles permanecen atrapados dentro de la hoja de menta. De manera ventajosa, esto garantiza que se minimiza la pérdida de aroma durante el almacenamiento de los filtros de multi-componente y de los productos para fumar de acuerdo con la presente invención, y de este modo se maximiza la liberación de aroma hacia el interior del humo de la corriente principal durante la acción de fumar.

10 Preferentemente, la hoja de menta del segmento de liberación de aroma se encuentra picada, cortada o de otro modo reducida en cuanto a su tamaño. Más preferentemente, la hoja de menta presenta una anchura de corte de entre aproximadamente 0,25 mm y aproximadamente 3 mm. Del modo más preferido, la hoja de menta presenta una anchura de corte de entre aproximadamente 1 mm y aproximadamente 2 mm.

Preferentemente, la hoja de menta se seca hasta un contenido de humedad de entre aproximadamente 8 % y aproximadamente 10 %.

15 Preferentemente, el contenido de aceite de la hoja de menta es de al menos aproximadamente 0,6 % en peso. La inclusión de la hoja de menta en el segmento de liberación de aroma de los filtros de multi-componente de acuerdo con la presente invención proporciona de manera ventajosa una forma de conferir aromas de menta y mentol al humo de la corriente principal del producto para fumar. Los productos para fumar de acuerdo con la presente invención, de manera ventajosa, proporcionan aromas de menta y mentol mejorados en comparación con los cigarrillos mentolados convencionales.

20 En realizaciones particularmente preferidas de la invención, el plastificante de filtro es triacetato de glicerol. De manera sorprendente, se han encontrado que la inclusión de hoja de menta y triacetato de glicerol en el segmento de liberación de aroma de los filtros de multi-componente y los productos para fumar de acuerdo con la presente invención mejora de manera ventajosa el aroma de menta y mentol proporcionado por la liberación de mentol y otros aceites volátiles a partir de la hoja de menta. Esto se ilustra, por ejemplo, por medio de los resultados de la Tabla 1 siguiente.

25 La Tabla 1 muestra las cantidades de compuestos particulares de aroma liberados en el interior del humo de la corriente principal a partir de la hoja de menta en el segmento de liberación de aroma de los cigarrillos con filtro (Muestras 1 y 3) de acuerdo con la invención que tiene la construcción general que se muestra en la Figura 1. El segmento de liberación de aroma consiste en un tapón de filtro de acetato de celulosa con hoja de menta y triacetato de glicerol distribuido en el mismo. La Tabla 1 también muestra las cantidades de los compuestos de aroma liberados a partir de la hoja de menta en el segmento de liberación de aroma de los cigarrillos con filtro (Muestras 2 y 4) no de acuerdo con la invención que tienen la misma construcción que las Muestras 1 y 3, pero en el que el segmento de liberación de aroma no contiene triacetato de glicerol. Cada una de las muestras contiene 40 mg de hoja de menta. No se miden todos los compuestos liberados a partir de la hoja de menta.

35 Cada una de las muestras es fumada en condiciones ISO y se analizan los extractos de humo obtenidos usando un método de control de ión único GC-MS con el fin de determinar los niveles de compuestos volátiles en el humo. Se lleva a cabo un análisis de barrido completo con un intervalo de barrido de 30 a 400 m/z (proporción de masa de anión con respecto a carga).

40 Como puede verse a partir de la Tabla 1, la combinación de triacetato de glicerol y hoja de menta en el segmento de liberación de aroma de los cigarrillos con filtro de acuerdo con la presente invención da lugar a niveles mayores de compuesto de aroma que es liberado desde la hoja de menta en el interior del humo de la corriente principal durante la acción de fumar, en comparación con los cigarrillos con filtro no de acuerdo con la invención, en los que el segmento de liberación de aroma no contiene triacetato de glicerol.

Tabla 1

	Muestra 1	Muestra 2	Muestra 3	Muestra 4
Alquitrán, mg/cigarrillo	1	1	6	6
Contenido de triacetato de glicerol del segmento de liberación de aroma, %	5	0	6	0

45

(continuación)

	Muestra 1	Muestra 2	Muestra 3	Muestra 4
Cantidad de mentol liberado en el interior del humo de la corriente principal durante la acción de fumar, $\mu\text{g}/\text{cigarrillo}$	0,70	0,25	3,63	1,79
Cantidad de mentona liberada en el interior del humo de la corriente principal durante la acción de fumar, $\mu\text{g}/\text{cigarrillo}$	0,45	0,25	1,19	0,87
Cantidad de acetato de mentilo liberado en el interior del humo de la corriente principal durante la acción de fumar, $\mu\text{g}/\text{cigarrillo}$	nd	0,36	0,187	0,052
Cantidad de neomentol liberado en el interior del humo de la corriente principal durante la acción de fumar, $\mu\text{h}/\text{cigarrillo}$	0,050	nd	0,254	0,124
Cantidad de α -pineno liberado en el interior del humo de la corriente principal durante la acción de fumar, $\mu\text{g}/\text{cigarrillo}$	nd	0,018	0,032	0,030
Cantidad de β -pineno liberado en el interior del humo de la corriente principal durante la acción de fumar, $\mu\text{g}/\text{cigarrillo}$	nd	nd	0,050	0,049
(nd = no determinado)nd				

- 5 Durante la acción de fumar del producto para fumar que comprende el filtro multi-componente de acuerdo con la invención en el que el plastificante de filtro es triacetato de glicerol, se liberan ácido acético y glicerina en el segmento de liberación de aroma del filtro como resultado de la hidrólisis del triacetato de glicerol. Por consiguiente, los niveles de ácido acético liberado en el filtro durante la acción de fumar son considerablemente mayores que para el producto de fumar no de acuerdo con la invención, como queda ilustrado por medio de los resultados que se muestran en la Tabla 2 siguiente. La Tabla 2 proporciona las dimensiones y propiedades de un cigarrillo con filtro (Muestra 5) de acuerdo con la presente invención que tiene la construcción general que se muestra en la Figura 9.
- 10 El segmento del extremo para la boca del cigarrillo con filtro consiste en un tapón de filtro acetato de celulosa y el segmento de liberación de aroma consiste en un tapón de filtro de acetato de celulosa con hoja de menta y triacetato de glicerol distribuidos en el mismo. La Tabla 2 proporciona las dimensiones y las propiedades de un cigarrillo con filtro (Muestra 6) no de acuerdo con la presente invención que tiene la misma construcción que la Muestra 5, pero en el cual el segmento de liberación de aroma no contiene triacetato de glicerol.
- 15 Como se puede observar a partir de la Tabla 2, la combinación de triacetato de glicerol y hoja de menta en el segmento de liberación de aroma del filtro multi-componente del cigarrillo con filtro de acuerdo con la presente invención (Muestra 5) da como resultado un nivel considerablemente mayor de ácido acético que el liberado en el filtro en comparación con el cigarrillo con filtro no de acuerdo con la presente invención (Muestra 6), en el que únicamente el segmento de extremo para la boca contiene triacetato de glicerol.

20

Tabla 2

	Muestra 5	Muestra 6
Alquitrán, mg/cigarrillo	6,1	6,2
RTD Total, mm H ₂ O	93	92

ES 2 386 187 T3

(continuación)

	Muestra 5	Muestra 6
Ventilación, %	35	36
Longitud del cigarrillo, mm	84,0	84,0
Longitud del segmento de extremo para la boca, mm	15,0	15,0
Longitud del segmento de liberación de aroma, mm	12,0	12,0
RTD de filtro, mm H ₂ O	92,7	91,2
Contenido de triacetato de glicerol del segmento de boca, %	7,0	7,0
Contenido de triacetato de glicerol del segmento de liberación de aroma, %	5,0	0,0
Contenido de hojas de menta, mg	40,0	40,0
Concentración de ácido acético, ppm (basado en el peso de cigarrillo = 920 mg)	221	57

Preferentemente, la longitud total de los productos para fumar de acuerdo con la presente invención se encuentra entre aproximadamente 70 mm y aproximadamente 128 mm, más preferentemente de aproximadamente 84 mm.

5 Preferentemente, el diámetro externo de los filtros de multi-componente y de los productos para fumar de acuerdo con la presente invención se encuentra entre aproximadamente 5 mm y 8,5 mm, más preferentemente aproximadamente 7,9 mm.

Preferentemente, la longitud total de los filtros de multi-componente de acuerdo con la presente invención se encuentra entre aproximadamente 18 mm y aproximadamente 36 mm, más preferentemente aproximadamente 27 mm.

10 Preferentemente, la longitud de cada segmento individual de filtros de multi-componente de acuerdo con la presente invención se encuentra entre aproximadamente 5 mm y aproximadamente 22 mm.

15 El segmento de extremo para la boca de los filtros de multi-componente de acuerdo con la invención pueden, en algunas realizaciones, de manera ventajosa evitar que la hoja de menta procedentes del segmento de liberación de aroma alcance la boca del consumidor durante la acción de fumar. Preferentemente, el segmento de extremo para la boca comprende material de filtración. Más preferentemente, el segmento de extremo para la boca comprende material de filtración que no presenta considerablemente eficacia de filtración de la fase de partículas o que presenta una eficacia de filtración de la fase de partículas muy reducida. El segmento de extremo para la boca puede, por ejemplo, comprender material celulósico, tal como un filtro de acetato de celulosa u otro material apropiado de filtración fibroso o baja eficacia de filtración.

20 Cuando el segmento de extremo para la boca comprende material de filtración, preferentemente la longitud del segmento de extremo para la boca se encuentra entre aproximadamente 3 mm y aproximadamente 12 mm, más preferentemente entre aproximadamente 6 mm y aproximadamente 8 mm.

25 Los filtros de multi-componente de acuerdo con la presente invención pueden además comprender un segmento de extremo de cilindro aguas arriba del segmento de liberación de aroma. Preferentemente, el segmento de extremo de cilindro comprende material de filtración fibroso. El segmento de extremo de cilindro puede, por ejemplo, comprender material celulósico, tal como un filtro de acetato de celulosa u otros materiales de filtración fibrosos apropiados tal como papel. La inclusión de un segmento de extremo de cilindro que comprende un material de filtración proporciona, de manera ventajosa, eficacia de filtración adicional.

30 De manera alternativa o adicional, el segmento de extremo de cilindro puede comprender al menos un absorbente capaz de retirar al menos un constituyente de fase gas del humo de la corriente principal a través del filtro. Preferentemente, al menos el absorbente se escoge entre el grupo que consiste en carbono activado, aluminio activado, zeolitas, sepiolitas, tamices moleculares y gel de sílice.

El segmento de extremo de cilindro puede incluir uno o más aromatizantes, preferentemente uno o más aromatizantes líquidos, para mejorar aun más la administración al consumidor durante la acción de fumar.

35 Por ejemplo, el segmento de extremo de cilindro puede comprender un tapón de material de filtración que incluye uno o más hilos impregnados con el aromatizante líquido. Uno o más hilos pueden estar formados de hilos de acetato de celulosa, rayón, algodón o cualquier otro material textil o no textil hidrófilo capaz de absorber o adsorber

- el aromatizante líquido. Los hilos pueden ser coloreados, por ejemplo, para indicar el tipo de aromatizante impregnados en los mismos. Si se proporcionar más de un hilo, éstos pueden ser de colores iguales o diferentes y pueden estar impregnados con los mismos aromatizantes líquidos o con aromatizantes líquidos diferentes.
- 5 Preferentemente, los hilos se encuentran entre aproximadamente 0,6 mm y aproximadamente 2,0 mm de diámetro, más preferentemente de aproximadamente 0,8 mm de diámetro. Los tapones para filtro que comprende aromatizante que contienen hilos apropiados para su uso en los segmentos de extremo de cilindro de filtros de multi-
- 10 componente de acuerdo con la presente invención, y los métodos y aparatos para producir dichos tapones, se describen en las patentes de EE.UU. Nos. 4.281.671 y 7.074.170 y se encuentran disponibles en The American Filtrona Company, Richmond, Virginia, EE.UU.
- 15 De manera alternativa, el segmento de extremo de cilindro puede incluir una pluralidad de hilos impregnados con un aromatizante líquido. Los hilos se pueden formar, por ejemplo, a partir de material celulósico unido con un aglutinante de poli(acetato de vinilo), o partir de polvo de tabaco unido con celulosa microcristalina. Los hilos apropiados para su uso en los segmentos de extremo de cilindro de los filtros de multi-componente de acuerdo con la presente invención se fabrican y se comercializan bajo la marca de Viscoparls® de Rengo Co., Ltd., Japón. Los métodos y los aparatos para producir dichos hilos también se describen en la Solicitud de Patente Japonesa N°.
- 20 10182842. Los hilos pueden ser de diámetros y colores iguales o diferentes. El color de los hilos puede indicar, por ejemplo, el tipo de aromatizante en el que se encuentran impregnados. Preferentemente, los hilos presentan un diámetro de entre aproximadamente 0,2 mm y aproximadamente 2 mm.
- 25 Lo aromatizantes líquidos para su uso en los segmentos de extremo de cilindro de los filtros de multi-componente de acuerdo con la presente invención pueden incluir uno o más ingredientes de aroma para crear un determinado tipo de aroma y pueden ser extractos naturales, aromas sintéticos o una de sus combinaciones. Los aromatizantes líquidos y los tipos de aromas que se pueden incluir en el segmento de extremo de cilindro de los filtros de multi-
- 30 componente de acuerdo con la invención incluyen, pero sin limitarse a, aromatizantes de mentol, menta, hierbabuena, café, té, especias (tales como canela, clavo y jengibre), coco, vainilla y fruta. En realizaciones preferidas de la presente invención, el filtro multi-componente comprende un aromatizante líquido de mentol. En dichas realizaciones, el suministro de un aromatizante de mentol al segmento de extremo de rodillo, de manera ventajosa, mejora el aroma liberado al interior del humo de la corriente principal extraído a través del filtro durante la acción de fumar y complementa los aromas de mentol y menta liberados aguas abajo al interior del humo de la corriente principal por medio de la hoja de menta en el segmento de liberación de aroma.
- 35 El segmento de liberación de extremo para la boca puede comprender al menos un aromatizante, tal como los descritos previamente para el segmento de extremo de cilindro. Preferentemente, si se proporciona un aromatizante, el segmento de extremo para la boca incluye uno o más hilos impregnados con un aromatizante líquido.
- Los filtros de multi-componente de acuerdo con la presente invención pueden incluir segmentos de extremo para la boca que comprenden al menos un aromatizante o segmentos de extremo de cilindro que comprenden al menos un
- 40 aromatizante o segmentos de extremo para la boca que comprenden al menos un aromatizante y segmentos de extremo de cilindro que comprenden al menos un aromatizante. Cuando el extremo de extremo para la boca y el segmento de extremo de cilindro comprenden al menos un aromatizante, al menos el aromatizante del segmento de extremo para la boca puede ser el mismo que o diferente de al menos un aromatizante del segmento de extremo de cilindro.
- 45 Durante el uso, a medida que el humo de la corriente principal es extraído del cilindro de material apto para fumar a través del filtro del multi-componente, se libera el aroma en el interior del humo de la corriente principal a partir de la hoja de menta en el segmento de liberación de aroma. En realizaciones de la presente invención en las que al menos se proporciona un aromatizante en el segmento de extremo de cilindro, también se libera aroma aguas arriba del segmento de liberación de aroma como se ha descrito previamente. En realizaciones de la presente invención en las que se proporciona al menos un aromatizante, de manera alternativa o adicional, en el segmento de extremo para la boca, también se libera aroma aguas abajo del segmento de liberación de aroma. Por tanto, los filtros de multi-componente de acuerdo con la presente invención también pueden proporcionar una mejora de aroma doble o triple al humo de la corriente principal extraído a través del filtro durante la acción de fumar.
- 50 Los filtros de multi-componente de acuerdo con la presente invención se pueden producir formando cilindros continuos separados que comprenden unidades múltiples de cada segmento individual del filtro multi-componente y posteriormente combinando estos cilindros separados de manera conocida en una o más etapas para formar un cilindro de filtro continuo que comprende unidades múltiples de filtro multi-componente. Posteriormente, el cilindro de filtro continuo se puede separar a intervalos regulares por medio de un mecanismo de corte para dar lugar a una sucesión de filtros de multi-componente discretos de acuerdo con la invención.
- 55 Preferentemente, los productos para fumar de acuerdo con la presente invención comprenden un cilindro enrollado de sustancia de relleno cortada de tabaco.
- Preferentemente, los productos para fumar de acuerdo con la presente invención presentan una administración de materia particulada seca libre de nicotina total (NFDPM) o "alquitrán" de hasta aproximadamente 10 mg. Más preferentemente, la "administración de alquitrán" se encuentra entre 1 mg y 10 mg y más preferentemente

aproximadamente 6 mg.

Los productos para fumar de acuerdo con la presente invención se pueden envasar en recipientes, por ejemplo en paquetes blandos o paquetes de tapa articulada, con un revestimiento interno que presenta uno o más aromatizantes.

5 En el filtro de la presente invención, la hoja de menta del segmento de liberación de aroma se encuentra distribuida a través de un tapón de material de filtración fibroso, preferentemente un filtro de acetato de celulosa. Se aplica el plastificante de filtro al material de filtración fibroso de forma convencional, por medio de pulverización sobre las fibras separadas, preferentemente antes de la aplicación de la hoja de menta sobre el material de filtración.

10 Preferentemente, la hoja de menta se encuentra distribuida de forma considerablemente uniforme a lo largo de la longitud del tapón de material de filtración fibroso. La carga de la hoja de menta del segmento de liberación de aroma se encuentra preferentemente entre aproximadamente 1 mg y aproximadamente 4 mg por mm de segmento de liberación de aroma para el filtro multi-componente que presenta un diámetro de entre aproximadamente 7,5 mm y aproximadamente 7,8 mm.

15 La cantidad de plastificante de filtro puede estar entre 1 % y 9 % en peso del tapón de material de filtro fibroso, preferentemente de 5 % o menos en peso del tapón de material de filtro fibroso. Si se usa triacetato de glicerol como plastificante de filtro, preferentemente la cantidad de triacetato de glicerol es de aproximadamente 5 % en peso de filtro de acetato de celulosa u otro material de filtración fibroso. Se ha comprobado que la presente cantidad de acetato de glicerol proporciona una rigidez aceptable del tapón del material de filtración fibroso del segmento de liberación de aroma sin obstruir la liberación de aroma a partir de la hoja de menta. Es notablemente menor que la cantidad de triacetato de glicerol de los tapones de filtro de acetato de celulosa convencionales, que es típicamente de aproximadamente 7 % en peso.

En los productos para fumar de acuerdo con la invención, preferentemente el segmento de aroma se encuentra entre aproximadamente 5 mm y aproximadamente 22 mm de longitud, más preferentemente entre aproximadamente 10 mm y 15 mm de altura, del modo más preferido de aproximadamente 12 mm de longitud.

25 En los productos para fumar de acuerdo con la invención, el segmento de extremo para la boca puede comprender un tubo hueco o rebaje. El tubo hueco o rebaje puede estar formado cuando el filtro multi-componente se une al cilindro de material apto para fumar mediante, por ejemplo, papel de unión para formar un producto para fumar de acuerdo con la presente invención. En dichos productos para fumar, el extremo aguas abajo del segmento de liberación de aroma se encuentra visible en el extremo para la boca del filtro multi-componente a través del tubo hueco o rebaje, permitiendo al consumidor observar la hoja de menta distribuida en el tapón de material de filtración fibroso. Cuando el segmento de extremo para la boca comprende un tubo hueco o rebaje, la longitud del segmento del extremo para la boca preferentemente es de aproximadamente 3 mm a aproximadamente 4 mm.

30 Los filtros de multi-componente de acuerdo con la presente invención pueden comprender un segundo segmento de liberación de aroma entre el segmento de extremo para la boca y el segmento de liberación de aroma descritos previamente. La inclusión de un segundo segmento de liberación de aroma mejora más la administración de aroma al consumidor durante la acción de fumar.

35 Preferentemente, el segundo segmento de liberación de aroma comprende una hoja de tabaco. La hoja de tabaco puede estar picada, cortada, o de otro modo presentar su tamaño reducido. Preferentemente, la hoja de tabaco se encuentra finamente cortada y más preferentemente, la hoja de tabaco presenta una anchura de corte de aproximadamente 0,4 mm.

Preferentemente, la hoja de tabaco del segundo segmento de liberación de aroma está seca. Preferentemente, el contenido de humedad de la hoja de tabaco es de aproximadamente 15 % o menos en peso.

Preferentemente, la longitud del segundo segmento de liberación de aroma se encuentra entre aproximadamente 6 mm y aproximadamente 12 mm, más preferentemente entre aproximadamente 6 mm y aproximadamente 10 mm.

45 El segundo segmento de liberación de aroma puede incluir una hoja de tabaco sobre la cual se ha aplicado una cobertura que comprende, por ejemplo, azúcares o humectantes.

Se describe más la invención, únicamente a modo de ejemplo, haciendo referencia a los dibujos adjuntos, en los que:

50 Las Figuras 1 y 3 muestran vistas laterales de tres cigarrillos con filtro que comprenden filtros de multi-componente de acuerdo con las realizaciones primera, segunda y tercera, respectivamente, del primer aspecto de la presente invención;

Las Figuras 4 y 7 muestran secciones esquemáticas de corte longitudinal de cuatro cigarrillos con filtro que comprenden filtros de multi-componente de acuerdo con realizaciones cuarta a séptima, respectivamente, de la presente invención; y

La Figura 8 muestra una vista lateral de cigarrillo con filtro que comprende un filtro multi-componente de acuerdo con una realización alternativa de la presente invención.

Los cigarrillos con filtro mostrados en las Figuras 1 a 8 tiene varios componentes en común y se ha otorgado a estos componentes los mismos números de referencia. En cada una de las vistas laterales, las partes se han separado para ilustrar los detalles interiores del filtro multi-componente.

De manera general, cada cigarrillo con filtro comprende un cilindro 2 enrollado alargado unido a un extremo del filtro 4 de multi-componente, cilíndrico, alargado y alineado en la dirección axial. El cilindro 2 de tabaco enrollado y el filtro multi-componente 4 se encuentran unidos de manera convencional por medio de papel de unión 6, que circunscribe toda la longitud del filtro multi-componente y una parte adyacente del cilindro 2 de tabaco enrollado. Con el fin de ventilar el humo de la corriente principal producido durante la combustión del cilindro 4 de tabaco enrollado con aire ambiente, se proporcionan una pluralidad de perforaciones anulares 8 a través del papel de unión 6 en un punto a lo largo del filtro multi-componente 4.

El filtro multi-componente 4 del cigarrillo con filtro 10 de acuerdo con una primera realización de la invención mostrado en la Figura 1 incluye dos segmentos en base a una relación de extremo a extremo en contacto uno con otro: un segmento 12 de extremo para la boca, distante del cilindro 2 de tabaco enrollado; y un segmento 14 de liberación de aroma, ubicada aguas arriba del segmento 12 de extremo para la boca y adyacente a y en contacto con el cilindro 2 de tabaco enrollado. El segmento 12 de extremo para la boca comprende un tapón de filtro de acetato de celulosa de baja eficacia de filtración plastificado con triacetato de glicerol. El segmento 14 de liberación de aroma comprende un tapón de filtro de acetato de celulosa con una hoja de menta seca que presenta una anchura de corte de entre 1 mm y 2 mm distribuida de forma considerablemente uniforme a través del mismo. El tapón de filtro de acetato de celulosa incluye 5% en peso de plastificante de triacetato de glicerol.

En una realización alternativa de la presente invención (no mostrada), el segmento 12 de extremo para la boca del filtro multi-componente 4 mostrado en la Figura 1 se sustituye por un rebaje, que no presenta considerablemente eficacia de filtración, formado por medio del papel de unión 6.

El filtro multi-componente 4 del cigarrillo con filtro 20 mostrado en la Figura 2 es de construcción similar al filtro multi-componente 4 del cigarrillo con filtro 10 mostrado en la Figura 1 y descrito anteriormente. No obstante, el segmento 12 de extremo para la boca del cigarrillo con filtro 10 de la Figura 2 comprende además un hilo 22 de algodón central cargado con mentol que se extiende en la dirección axial a través del tapón de filtro de acetato de celulosa, paralelo al eje longitudinal del cigarrillo con filtro 20.

El cigarrillo con filtro 30 que se muestra en la Figura 3 presenta un filtro multi-componente 4 que incluye tres segmentos en base a un relación de extremo a extremo que se encuentran en contacto uno con el otro: un segmento 12 de extremo para la boca, distante del cilindro de tabaco 12; un segmento 14 de liberación de aroma ubicado aguas arriba del segmento de extremo para la boca; y un segmento 32 de extremo de cilindro, ubicado aguas arriba del segmento 14 de liberación de aroma y adyacente y en contacto con el cilindro 2 de tabaco enrollado. El segmento 12 de extremo para la boca y el segmento 14 de liberación de aroma son de la misma construcción que se ha descrito anteriormente para el cigarrillo con filtro 10 mostrado en la Figura 1.

El segmento 32 de extremo de cilindro comprende un tapón de filtro de acetato de celulosa de eficacia de filtración media a elevada que, durante el uso, filtra parcialmente los componentes de la fase de partículas del humo de la corriente principal.

El filtro multi-componente 4 del cigarrillo con filtro 40 que se muestra en la Figura 4 es de construcción similar al filtro multi-componente 4 del cigarrillo con filtro 30 mostrado en la Figura 3 y descrito anteriormente. No obstante, el segmento 12 de extremo para la boca del cigarrillo con filtro 40 que se muestra en la Figura 4 comprende un hilo 22 de algodón centra cargado con mentol que se extiende en la dirección axial a través del tapón del filtro de acetato de celulosa, paralelo al eje longitudinal del cigarrillo con filtro 40.

El filtro multi-componente 4 del cigarrillo con filtro 50 que se muestra en la Figura 5 es también de construcción similar al filtro multi-componente 4 del cigarrillo con filtro 30 que se muestra en la Figura 3 y se ha descrito anteriormente. No obstante, el segmento 32 de extremo de cilindro del filtro multi-componente 4 del cigarrillo con filtro 50 mostrado en la Figura 5 comprende un hilo 52 de algodón central cargado con mentol que se extiende en la dirección axial a través del tapón del filtro de acetato de celulosa, en paralelo al eje longitudinal del cigarrillo con filtro 50.

El filtro multi-componente 4 del cigarrillo con filtro 60 que se muestra en la Figura 6 es, de nuevo, de construcción similar al filtro multi-componente 4 del cigarrillo con filtro 30 que se muestra en la Figura 3 y se ha descrito anteriormente. No obstante, tanto el segmento 32 de extremo de cilindro como el segmento 12 de extremo para la boca del filtro multi-componente 4 del cigarrillo con filtro 60 mostrado en la Figura 6 comprenden hilos 22, 52 de algodón central cargados con mentol que se extienden en la dirección axial a través del tapón del filtro de acetato de celulosa, en paralelo al eje longitudinal del cigarrillo con filtro 60.

En realizaciones alternativas de la presente invención (no mostradas), los segmentos 32 de extremo de cilindro de

los filtros de multi-componente de los cigarrillos con filtro, 40, 50, 60 mostrados en las Figuras 4, 5 y 6 pueden además comprender a menos un absorbente capaz de retirar los constituyentes de la fase gas del humo de la corriente principal extraído a través de los filtros 4. Al menos el absorbente es, por ejemplo, carbono activado, aluminio activado, zeolitas o sepiolitas, proporcionados sobre el filtro de acetato de celulosa.

5 El filtro multi-componente 4 del cigarrillo con filtro 70 mostrado en la Figura 7 es de construcción similar al filtro multi-componente 4 del cigarrillo con filtro 50 mostrado en la Figura 5 y descrito anteriormente. No obstante, el segmento 32 de extremo de cilindro del filtro multi-componente 4 del cigarrillo con filtro 70 que se muestra en la Figura 7 comprende una pluralidad de Viscopearls® cargadas con mentol, en lugar del hilo 52 de algodón central.

10 En realizaciones alternativas de la presente invención (no mostradas), los segmentos 12 de extremo para la boca de los filtros de multi-componente 4 de los cigarrillos con filtro 30, 40, 50, 60, 70 mostrados en las Figuras 3 a 7 son sustituidos por un rebaje, que no presenta eficacia de filtración considerable, formado por medio del papel de unión 6.

15 El cigarrillo con filtro 90 que se muestra en la Figura 8 presenta un filtro multi-componente 4 que incluye cuatro segmentos en base a un relación de extremo a extremo que se encuentran en contacto uno con el otro; un segmento 12 de extremo para la boca, distante del cilindro de tabaco 2; un primer segmento 92 de liberación de aroma ubicada aguas arriba del segmento de extremo para la boca, un segundo segmento 14 de liberación de aroma ubicado aguas arriba del primer segmento de liberación de aroma y un segmento 32 de extremo de cilindro, ubicado aguas arriba del segundo segmento 14 de liberación de aroma y adyacente y en contacto con el cilindro 2 de tabaco enrollado. El segmento 12 de extremo para la boca, el segundo segmento 14 de liberación de aroma y el segmento 32 de extremo de cilindro son de la misma construcción que el segmento de extremo para la boca; el segmento de liberación de aroma y el segmento de extremo de cilindro previamente descritos para los cigarrillos con filtro 30, 40, 50, 60, 70 mostrados en las Figuras 3 a 7. El segundo segmento 92 de liberación de aroma comprende un tapón de tabaco cortado fino y empaquetado de forma densa.

25 Para formar los cigarrillos con filtro, 10, 20, 30, 40, 50, 60, 70, 90 de acuerdo con las realizaciones de la presente invención que se muestran en las Figuras 1 a 8, se producen filtros de multi-componente 4 y posteriormente se unen a los cilindros 2 de tabaco enrollado, que se producen de forma convencional, por medio del papel de unión 6 usando un equipamiento convencional de preparación de cigarrillos.

30 Para producir cada uno de los filtros de multi-componente 4, se producen, de forma convencional, cilindros continuos separados que comprenden unidades múltiples de cada segmento 12, 14, 32, 92 del filtro multi-componente 4 y posteriormente se combinan para formar un cilindro de filtro continuo que comprenden unidades múltiples del filtro multi-componente 4. Posteriormente, se separa el cilindro de filtro continuo a intervalos regulares por medio de un mecanismo de corte para dar lugar a una sucesión de filtros de multi-componente discretos.

REIVINDICACIONES

- 1.-Un filtro multi-componente (4) para un producto para fumar que comprende:
- un segmento (12) de extremo para la boca; y
 - un segmento (14) de liberación de aroma aguas arriba el segmento (12) de extremo para la boca,
- 5 en el que el segmento de liberación de aroma (14) comprende un tapón de material de filtración fibroso, una hoja de menta distribuida a través del material de filtración fibroso y un plastificante de filtro aplicado al material de filtración fibroso, en el que la cantidad de plastificante de filtro del segmento de liberación de aroma es de hasta 5 % en peso del material de filtración fibroso.
- 10 2. Un filtro multi-componente (4) de acuerdo con la reivindicación 1, en el que el plastificante de filtro es triacetato de glicerol.
3. El filtro multi-componente (4) de acuerdo con la reivindicación 2, en el que la cantidad de triacetato de glicerol se encuentra entre 0,5 % y 1,5 % en peso de la hoja de menta.
4. El filtro multi-componente (4) de acuerdo con la reivindicación 1, 2 ó 3 en el que el segmento (14) de liberación de aroma comprende un tapón de filtro de acetato de celulosa con la hoja de menta distribuida sobre el mismo.
- 15 5. El filtro multi-componente (4) de acuerdo con cualquiera de las reivindicaciones anteriores que comprende un segmento (32) de extremo de cilindro aguas arriba del segmento (14) de liberación de aroma.
6. El filtro multi-componente de acuerdo con cualquiera de las reivindicaciones anteriores que comprende un segmento de liberación de aroma entre el segmento de extremo para la boca y el segmento de liberación de aroma.
- 20 7. El filtro multi-componente (4) de acuerdo con cualquiera de las reivindicaciones anteriores en el que el segmento (12) de extremo para la boca comprende un material de filtración.
8. El filtro multi-componente (4) de acuerdo con cualquiera de las reivindicaciones anteriores en el que el segmento (12) de extremo para la boca comprende al menos un aromatizante líquido.
9. Un producto para fumar (10)(20)(30)(40)(50)(60)(70)(80) que comprende:
- un cilindro enrollado de material (2) apto para fumar; y
- 25 un filtro multi-componente (4) de acuerdo con cualquiera de las reivindicaciones anteriores unido al rodillo de material (2) apto para fumar por medio de un papel de unión (6).
10. Un producto para fumar (10)(20)(30)(40)(50)(60)(70)(80) de acuerdo con la reivindicación 9, en el que el segmento (12) de extremo para la boca del filtro multi-componente (4) es un tubo hueco o rebaje.



Figura 1



Figura 2

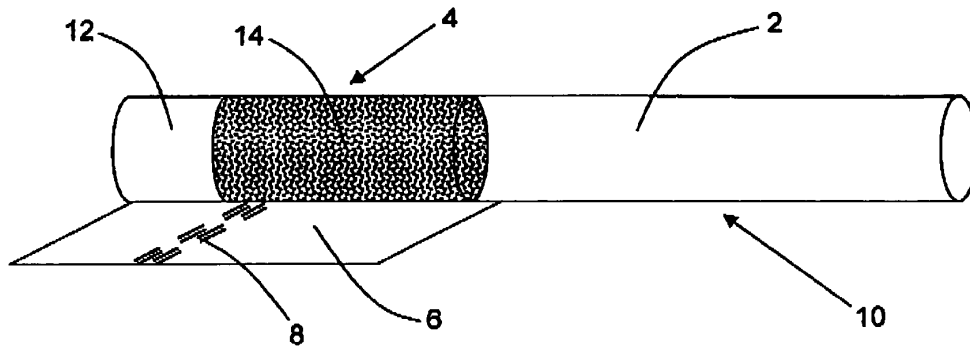

Figura 3

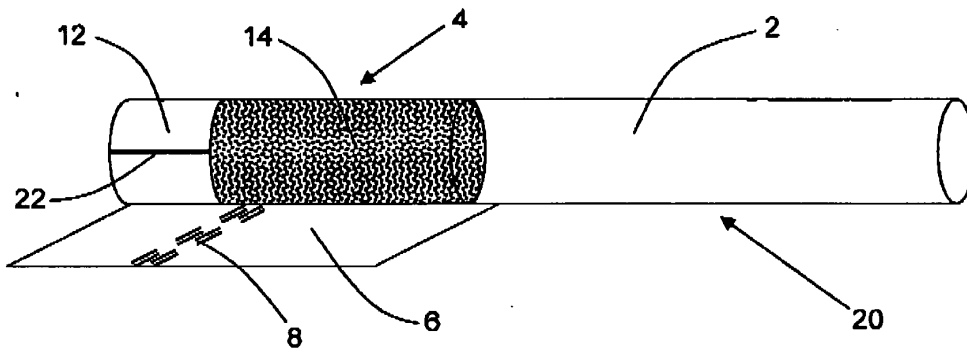
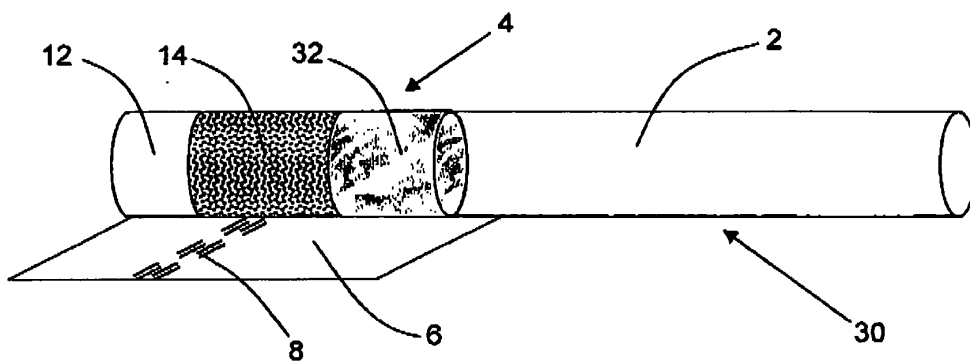