

19



OFICINA ESPAÑOLA DE  
PATENTES Y MARCAS

ESPAÑA



11 Número de publicación: **2 387 960**

51 Int. Cl.:  
**D06F 39/12** (2006.01)  
**A47L 15/42** (2006.01)

12

TRADUCCIÓN DE REIVINDICACIONES DE SOLICITUD  
DE PATENTE EUROPEA

T1

- 96 Número de solicitud europea: **09798905 .7**
- 96 Fecha de presentación de la solicitud: **07.12.2009**
- 97 Número de publicación de la solicitud: **2376700**
- 97 Fecha de publicación de la solicitud: **19.10.2011**

30 Prioridad:  
**12.12.2008 DE 102008054574**  
**10.07.2009 DE 102009027614**

43 Fecha de publicación de la mención BOPI:  
**04.10.2012**

46 Fecha de publicación de la traducción de las  
reivindicaciones: **04.10.2012**

71 Solicitante/s:  
**BSH BOSCH UND SIEMENS HAUSGERÄTE  
GMBH**  
**Carl-Wery-Strasse 34**  
**81739 München, DE**

72 Inventor/es:  
**BOHM, Andreas;**  
**GENC, Kemal;**  
**SCHMIDT, Stefan;**  
**FÖRSTERLING, Klaus y**  
**GEYER, Johannes**

74 Agente/Representante:  
**Ungría López, Javier**

54 Título: **Electrodoméstico que tiene una pared en relieve**

ES 2 387 960 T1

REIVINDICACIONES

1. Aparato doméstico (1) con una carcasa (2) con forma de armario que comprende una pluralidad de paredes (3, 4, 5, 6, 7, 8), de las cuales al menos una presenta una disposición de estampados (9, 10, 11), **caracterizado por que** la disposición de estampados (9, 10, 11) comprende un primer estampado (9) dispuesto de forma centrada con respecto a un centro de la pared (3, 4, 5, 6, 7, 8), anular en la vista superior, un segundo estampado (10) dispuesto en el exterior del primer estampado (9) y de forma esencialmente concéntrica con respecto al mismo, anular en la vista superior y al menos un tercer estampado (11) con forma de tira dispuesto en el exterior del segundo estampado (10).
2. Aparato doméstico (1) de acuerdo con la reivindicación 1, **caracterizado por que** la pared (3, 4, 5, 6, 7, 8) con la disposición de los estampados (9, 10, 11) presenta dos terceros estampados (11).
3. Aparato doméstico (1) de acuerdo con la reivindicación 2, **caracterizado por que** los terceros estampados (11) están dispuestos con simetría de punto con respecto al centro.
4. Aparato doméstico (1) de acuerdo con una de las reivindicaciones 2 y 3, **caracterizado por que** respectivamente un tercer estampado (11) está dispuesto por encima y por debajo del segundo estampado (10).
5. Aparato doméstico (1) de acuerdo con una de las reivindicaciones precedentes, **caracterizado por que** las paredes (3, 4, 5, 6, 7, 8) comprenden un lado frontal (3), un lado posterior (4), respectivamente un lado superior e inferior (5, 6) así como dos paredes laterales (7, 8) rectangulares y por que al menos una de las paredes laterales (7, 8) presenta la disposición de los estampados (9, 10, 11).
6. Aparato doméstico (1) de acuerdo con una de las reivindicaciones precedentes, **caracterizado por que** los estampados (9, 10, 11) están formados por abombamientos (17).
7. Aparato doméstico (1) de acuerdo con la reivindicación 6, **caracterizado por que** los abombamientos (17) presentan biseles (16) en sus bordes.
8. Aparato doméstico (1) de acuerdo con una de las reivindicaciones precedentes, **caracterizado por que** el primer estampado (9) en la vista superior está limitado por dos óvalos concéntricos y similares entre sí, de tal manera que se obtiene un elemento anular con anchura constante.
9. Aparato doméstico (1) de acuerdo con una de las reivindicaciones precedentes, **caracterizado por que** el segundo estampado (10) en la vista superior está limitado por dos óvalos concéntricos y no similares entre sí, de tal manera que se obtiene un elemento anular con anchura variable.
10. Aparato doméstico (1) de acuerdo con una de las reivindicaciones precedentes, **caracterizado por que** el tercer estampado (11) es un estampado (11) esencialmente recto en la vista superior.
11. Aparato doméstico de acuerdo con una de las reivindicaciones 1 a 9, **caracterizado por que** el tercer estampado (11) es un estampado (11) dispuesto de forma esencialmente concéntrica con respecto al segundo estampado (10), con forma de segmento anular en la vista superior.
12. Aparato doméstico (1) de acuerdo con la reivindicación 11, **caracterizado por que** el tercer estampado (11) está formado en la vista superior por dos arcos circulares paralelos entre sí, cuyos extremos están unidos unos con otros, de tal manera que se obtiene un elemento (11) con forma de arco.
13. Aparato doméstico (1) de acuerdo con la reivindicación 11, **caracterizado por que** el tercer estampado (11) en la vista superior está formado por un segmento de dos óvalos no similares que se cortan entre sí, de tal manera que se obtiene un elemento (11) con forma de arco que en el centro es más ancho que en los extremos.
14. Aparato doméstico (1) de acuerdo con una de las reivindicaciones precedentes, **caracterizado por que** los estampados (9, 10, 11) en la vista superior representan de forma conjunta aproximadamente el 40% de la superficie de la pared (3, 4, 5, 6, 7, 8).
15. Aparato doméstico (1) de acuerdo con una de las reivindicaciones precedentes, **caracterizado por que** el primer estampado (9) presenta en el interior una superficie (12) no estampada, cuyo diámetro se corresponde aproximadamente con un tercio de la anchura de la pared (3, 4, 5, 6, 7, 8).
16. Aparato doméstico (1) de acuerdo con una de las reivindicaciones precedentes, **caracterizado por que** los estampados (9, 10, 11) presentan respectivamente una profundidad máxima que es de aproximadamente tres veces a cuatro veces el espesor de la pared (3, 4, 5, 6, 7, 8).

**Fig.1**

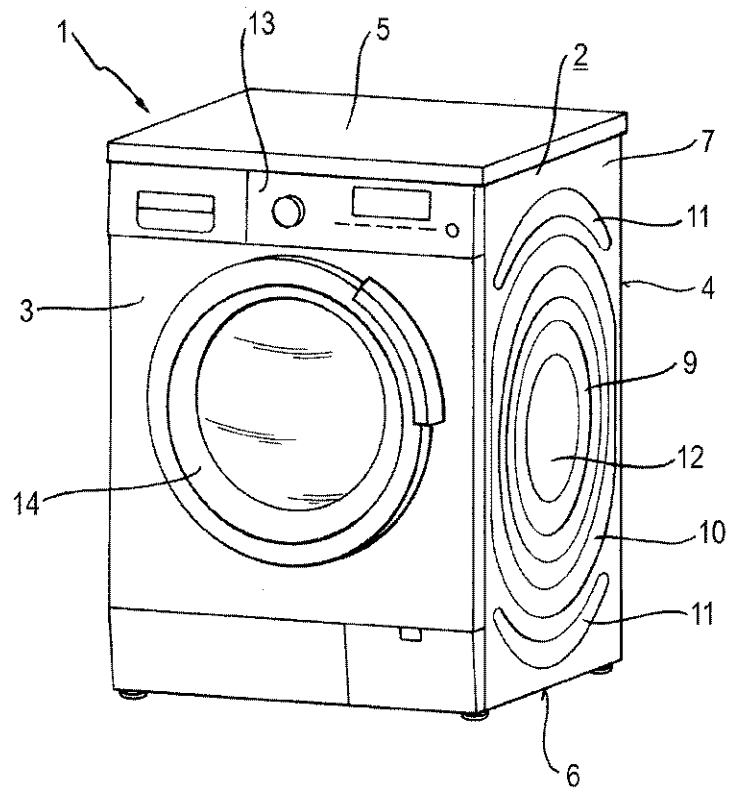

**Fig.2**

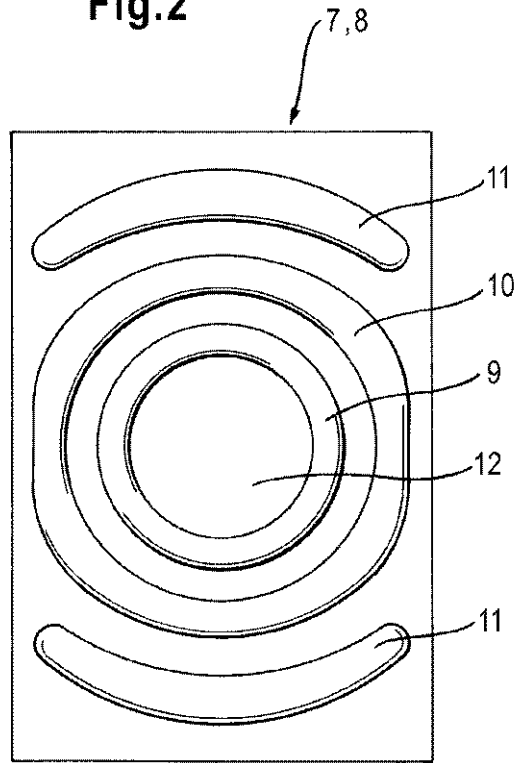

Fig.3

