

19



OFICINA ESPAÑOLA DE
PATENTES Y MARCAS

ESPAÑA



11 Número de publicación: **2 411 686**

51 Int. Cl.:

B65D 3/28 (2006.01)

B65D 25/20 (2006.01)

B65D 81/38 (2006.01)

12

TRADUCCIÓN DE PATENTE EUROPEA

T3

96 Fecha de presentación y número de la solicitud europea: **26.09.2007** **E 10008013 (4)**

97 Fecha y número de publicación de la concesión europea: **06.03.2013** **EP 2256047**

54 Título: **Recipiente**

30 Prioridad:

05.12.2006 DE 202006018406 U

45 Fecha de publicación y mención en BOPI de la traducción de la patente:

08.07.2013

73 Titular/es:

**SEDA S.P.A. (100.0%)
Corso Salvatore d'Amato 84
80022 Artano-Napoli, IT**

72 Inventor/es:

D'AMATO, GIANFRANCO

74 Agente/Representante:

CARPINTERO LÓPEZ, Mario

ES 2 411 686 T3

Aviso: En el plazo de nueve meses a contar desde la fecha de publicación en el Boletín europeo de patentes, de la mención de concesión de la patente europea, cualquier persona podrá oponerse ante la Oficina Europea de Patentes a la patente concedida. La oposición deberá formularse por escrito y estar motivada; sólo se considerará como formulada una vez que se haya realizado el pago de la tasa de oposición (art. 99.1 del Convenio sobre concesión de Patentes Europeas).

DESCRIPCIÓN

Recipiente

5 La presente invención se refiere a un recipiente de capas múltiples y en particular a un recipiente que comprende una abertura de recipiente y un fondo de recipiente, en el que preferentemente al menos una pared exterior comprende una sección de pared amovible predeterminada que revela una información.

10 El estado de la técnica divulga envases o recipientes, que están provistos de una etiqueta destinada a poner de manifiesto información, en un principio oculta al público. Para ello, el usuario agarra la etiqueta o al menos parte de misma y la desprende. Debido al desprendimiento, la información oculta se convierte en pública, y puede estar situada en el lado interior de la etiqueta o en el lado exterior de una capa, que originalmente estaba situada debajo de la misma. La información también puede ser una pieza oculta detrás de la etiqueta, por ejemplo una pegatina.

Se conocen diferentes tipos de envases de los documentos DE 697 12 370T2 y DE 698 07 259T2.

En un envase según el documento DE 697 12 370 T2, una etiqueta de capas múltiples está dispuesta en la superficie del envase, en el que una etiqueta o una pluralidad de etiquetas están dispuestas en paralelo en la superficie, que están fijadas o se pueden desprender de la etiqueta.

15 El documento WO 01 /38180A1 divulga un recipiente según el preámbulo de la reivindicación 1, en la forma de un bote con un cupón promocional despegable que contiene un producto en partículas. Las dos capas de una porción de cuerpo están conectadas una a la otra mediante un adhesivo entre ellas. Se dice que tal disposición en dos capas proporciona un bote con estabilidad estructural. Un cupón correspondiente está dispuesto en una superficie lateral del bote y en esta zona no hay adhesivo que permita una eliminación fácil del cupón.

20 Además, un tipo diferente de envase de capas múltiples se conoce por la práctica, en el que un recipiente de bebida, a saber una copa, se combina con una caja aislante. Ambos consisten predominantemente en cartón y se fabrican por separado. La caja aislante tiene una superficie ondulada con el objetivo del aislamiento y se desliza holgadamente sobre la copa desde el fondo antes de llenar la copa. La caja puede servir como un soporte de información, por ejemplo publicidad. Dado que no está conectada de forma duradera a la copa, se puede quitar de la misma.

Este envase es una solución simple, sin embargo, tiene la desventaja de que la caja está separada del recipiente de bebida y la debe montar el personal de ventas de un stand comercial antes de entregarla al cliente, de modo que se requiere tanto un almacenamiento separado como una operación de montaje para dar al envase su forma final.

30 La invención se basa en el objetivo de proporcionar un recipiente de costo razonable y simple, del tipo mencionado anteriormente, al mismo tiempo con una sección de pared que es fácil de manejar. Este objetivo se logra con las características de la reivindicación principal.

El recipiente se puede usar para servir a personas, especialmente en gastronomía (por ejemplo, en cafeterías), para contener alimentos o bebidas. Dado que en esta área de aplicación los costos de producción son muy importantes, el recipiente se puede hacer de papel, cartón, plástico o análogos.

35 El recipiente consta, como mínimo, de dos paredes, es decir, una pared interior y otra exterior, que están separadas una de otra con el objetivo del aislamiento. Debido al espacio, se forma un compartimento de aislamiento entre las paredes, que también pueden estar separadas del entorno para contener el fluido en su interior, en particular aire.

40 Durante su uso, los buenos valores de aislamiento resultantes aportan la ventaja de que se puede verter café recién hecho en dicho recipiente de pared doble, especialmente una copa. Entonces, el usuario es capaz de agarrar el recipiente con la mano, aunque el café todavía esté a una temperatura alta.

45 La sección de pared amovible se ha formado como parte del recipiente que todavía asegura un aislamiento suficiente del producto situado dentro del recipiente. Además, la pared exterior sirve al mismo tiempo como una segunda pared de la copa de pared doble, y también asegura la estabilidad dimensional cuando la sección de pared se quita para acceder a la información adicional. A causa del espaciamiento de las dos paredes, la sección de pared también se puede quitar de forma especialmente simple, dado que no está conectada a la pared interior. Esto facilita el manejo de la sección de pared por parte del usuario.

Al menos la pared exterior de la copa puede estar compuesta de una parte bidimensional precortada, que se puede conectar consigo misma. Esta estructura con la sección de pared amovible, representa una producción de la copa rápida y de costo razonable..

50 La sección de pared se extiende en la pared exterior alrededor de la dirección circunferencial de la copa. Dado que la copa está cerrada cuando es utilizada por un usuario, con la mano en la dirección periférica de la copa, y por ello el fondo de copa y la abertura de copa están alineados verticalmente, la extracción de la sección de pared de la pared exterior se facilita para el usuario por la colocación en la dirección circunferencial.

- 5 La sección de acceso puede estar contigua a la sección de pared en una porción de solapamiento de la parte precortada. Esta sección de acceso se puede formar de tal manera que una porción esté recortada en la porción central del borde de extremo de la parte precortada, estando formada dicha porción por dos bordes que se extienden sustancialmente en paralelo uno con respecto al otro, verticalmente en el borde de extremo, y por la sección de pared contigua. Si la parte precortada está conectada consigo misma, el material de la parte precortada no se solapa en la zona de la sección de acceso, y a causa del rebaje producido por el mismo con respecto a la pared circunferencial de la copa, el usuario puede elevar más fácilmente las secciones de pared con los dedos y separarlas.
- 10 La sección de pared amovible se ha formado como una tarjeta y es en primer lugar un componente integrado de al menos la pared exterior. Debido a medidas apropiadas está preparada para desengancharse del recipiente de forma especialmente fácil y sin interferencia con los otros componentes cuando sea agarrada por el usuario. Cuando la sección de pared propiamente dicha sirve como un soporte de información, y si además se desea obtenerla de una forma predeterminada durante un cierto período de uso, puede construirse a partir de un material relativamente resistente. Ventajosamente, la pared exterior del recipiente se hace del mismo material.
- 15 A este respecto, el papel, el cartón, el plástico o análogos son conocidos, donde estos materiales se pueden recubrir si ello es esencial para la finalidad del recipiente. Esto se aplica especialmente para alimentos y sus respectivos recipientes.
- 20 Así, la sección de pared propiamente dicha puede servir como un soporte de información. Alternativamente, después de desencajarla, puede exponer la información que originalmente tapaba. Para facilitar el desencaje de la sección de pared por parte del usuario, es posible elegir el material de la sección de pared y/o la pared exterior de modo que el usuario pueda quitar la sección de pared del material compuesto.
- 25 Con el objetivo de divulgar la información, la sección de pared se puede quitar parcial o totalmente. En el primer caso, todavía está conectada con la pared. En el otro caso, se ha separado completamente de la pared. Al quitar la sección de pared, en ambos casos se abre una ventana dentro de la pared exterior para el observador.
- Además, el recipiente, y especialmente un recipiente que tenga una sección de pared dispuesta en la pared exterior, proporciona otro soporte de información, que requiere la cooperación del consumidor para que el consumidor identifique la sección de pared, entienda su función y abra la sección de pared para acceder a la información adicional.
- 30 Así, esta realización de la invención resuelve dos objetos difíciles de conciliar, a saber, la optimización del aislamiento y la provisión de información adicional inicialmente cubierta e inaccesible.
- 35 Debido al hecho de que las secciones de pared están también formadas como parte del recipiente, se pueden evitar los costos crecientes en el proceso de producción, ya que los pasos de trabajo adicionales no se acumulan con los de producir y unir la sección de pared.
- Ventajosamente, una línea de frenado predeterminada puede determinar el tamaño, la forma y la posición de la sección de pared. Esto permite una separación rápida y limpia de la sección de pared de la pared exterior en el tamaño, la forma y la posición que desee el fabricante.
- 40 La forma de la sección de pared puede ser sustancialmente cuadrada, rectangular, redonda, oval o trapezoidal. Estas formas han demostrado ser especialmente sencillas y de costo razonable en la producción y permiten una eliminación sencilla de la pared de la copa. Por supuesto también se conciben otras formas.
- 45 En una realización ventajosa de la invención, la sección de pared es rectangular y tiene una longitud L y una anchura B. La longitud L se extiende en la dirección periférica y la anchura B se extiende en la dirección de la envolvente. Con esta disposición de la sección de pared en la dirección de los ejes de alineación de la copa, la sección de pared se puede quitar o separar de forma especialmente fácil y simple de la pared exterior.
- 50 En otra realización de la invención, la línea de rotura predeterminada puede ser complementada por una línea de plegado, que conecta ambos extremos de la línea de frenado predeterminada. Por ello se puede evitar que la sección de pared se separe completamente de la pared de la copa. Así, la sección de pared permanece unida a la copa.
- En una realización especialmente ventajosa de la invención, la línea de rotura predeterminada de la sección de pared se puede formar sustancialmente como una perforación. La perforación permite una rápida separación de la sección de pared de la pared exterior. Si una parte de la línea de rotura predeterminada no tiene una perforación, la superficie separada de la sección de pared es lisa en esta zona y no tiene bandas de perforación.

En una realización ventajosa de la invención, la sección de pared puede estar provista de una impresión en un lado interior y/o exterior. Por lo tanto, se puede aplicar publicidad, por ejemplo, en un lado de la sección de pared y en el otro lado de la sección de pared se puede imprimir una tarjeta de recogida, o una tarjeta de bonificación del cliente.

5 En una realización ventajosa de la invención, se puede disponer una impresión sustancialmente periférica en el lado exterior de la pared interior. Por ello se puede asegurar que la impresión sea visible en cualquier disposición de las copas una con respecto a otra a través de la sección de pared abierta. Por lo tanto, se puede prescindir de una colocación exacta de la copa exterior con respecto a la copa interior.

En una realización ventajosa de la invención, la sección de pared puede estar contigua a un borde de la parte precortada que se extiende en la dirección de la envolvente de la copa.

10 Esto facilita la extracción de la sección de pared si la parte precortada está conectada consigo misma, dado que la porción de la sección de pared contigua al borde se proyecta debido a las propiedades del material y, por lo tanto, la puede sujetar fácilmente el usuario.

15 En otra realización de la invención, la sección de pared puede sobresalir sobre el borde de la parte precortada a modo de solapamiento y formar un asa. Si se quita la sección de pared, esta aleta se puede agarrar muy fácilmente y acelerar el proceso de extracción.

En otra realización de la invención, la parte precortada puede tener un sujetador adyacente a la sección de pared para abrir más fácilmente la sección de pared. Este sujetador puede ser un asa unida en la sección de pared, tal como una aleta. Mediante dicho dispositivo, al usuario se le facilita de forma significativa el agarre y la extracción de la sección de pared.

20 En una realización especialmente ventajosa de la invención, la longitud L de la sección de pared puede ser mayor que la anchura B, en la que la longitud L se extiende en la dirección periférica. La relación de las dos dimensiones una con respecto a otra puede tener una influencia en el comportamiento de rasgado de la sección de pared. Dado que la longitud L es mayor que la anchura B, y la longitud L se extiende en la dirección circunferencial, también se obtiene la ventaja de que se mejora la posición de rasgado según las necesidades del usuario.

25 En otra realización de la invención, la sección de pared se puede disponer de manera inclinada en un ángulo α . A causa de la disposición inclinada de la sección de pared, el comportamiento de rasgado de la sección de pared se puede mejorar, por una parte, y además, se puede llevar a cabo cualquier número de orientaciones de la impresión en la pared interior, siendo siempre visible dicha impresión a través de la abertura de la sección de pared.

30 Por otra parte, la longitud L de la sección de pared también se puede disponer en la dirección hacia la línea superficial de la copa, de modo que el usuario pueda sacar la sección de pared aunque el recipiente tenga una posición distinta de la posición de uso descrita anteriormente.

35 Es favorable que el eje de simetría de la sección de pared en la dirección periférica del envase forme un punto de intersección con un borde de la sección de pared, siendo contiguo dicho borde a la sección de acceso y estando especialmente redondeado. La posición de la sección de pared y del punto de intersección con respecto al eje de simetría es variable dependiendo del ángulo α . Dado que la sección de pared está redondeada en esta zona, la disposición asimétrica no se puede reconocer ópticamente. Además, esta disposición puede producir una posición de rasgado ventajosa de la sección de pared.

Una realización de la invención se describirá ahora por medio de los siguientes dibujos.

La figura 1 muestra una primera realización del recipiente.

40 La figura 2 muestra un recipiente según la figura 1 con una sección de pared formada como parte de la pared exterior, estando dicha sección de pared parcialmente desprendida.

La figura 3 muestra un recipiente según las figuras 1 y 2, en el que la sección de pared está desprendida y quitada de la pared exterior y sin una sección de acceso.

45 La figura 4 muestra una parte bidimensional precortada de una pared exterior para un recipiente según las figuras 1 a 3, en la que la sección de acceso estaba recortada.

La figura 5 muestra un ejemplo de un recipiente.

La figura 6 muestra un segundo ejemplo de un recipiente.

La figura 7 muestra un tercer ejemplo de un recipiente.

La figura 8 muestra un cuarto ejemplo de un recipiente.

50 La figura 9 muestra un quinto ejemplo de un recipiente.

La figura 10 muestra un sexto ejemplo de un recipiente.

La figura 11 muestra un séptimo ejemplo de un recipiente.

La figura 12 muestra un octavo ejemplo de un recipiente.

5 Las figuras 3 y 5 a 12 muestran realizaciones de diferentes tarjetas amovibles que no están dentro del alcance de la invención como se define en las reivindicaciones.

10 La figura 1 muestra una vista frontal de un recipiente según la invención en forma de una copa, que tiene una pared interior 3 y una pared exterior 2 y una sección de pared 4 formada como parte de la pared exterior 2. La pared interior 3 está compuesta por una parte bidimensional precortada, que está conectada consigo misma. La pared exterior 2 se compone de una parte bidimensional precortada 6, que se conecta en una porción de solapamiento 9 consigo misma durante la fabricación de la copa. La pared interior 3 está dispuesta con su extremo inferior en un espaciado del extremo inferior de la pared exterior 2, en la que este extremo inferior se ha formado como fondo de recipiente 11 a través de una porción inferior. Las dimensiones exteriores de la pared interior 3 son más pequeñas que las dimensiones exteriores de la pared exterior 2 de modo que la pared interior 3 esté dispuesta en la pared exterior 2 y un compartimiento como un espacio de aislamiento entre la pared interior 3 y la pared exterior 2 sirva para el aislamiento térmico de la copa de pared doble 1 y se llena de un fluido y especialmente un gas. La copa 1 tiene una abertura de recipiente 10 enfrente del fondo de recipiente 11. En esta abertura de recipiente 10 se ha dispuesto un rollo de boca rizado hacia fuera, que se forma como parte de la pared interior 3 y que rodea la pared exterior 2. La pared interior 3 y la pared exterior 2 están conectadas una a otra en la zona de la abertura de recipiente y se ahúsan en un ángulo predeterminado en la dirección del fondo de recipiente 11 de modo que se produzca la forma de un cono truncado en cuya porción inferior también están conectadas la pared interior 3 y la pared exterior 2. A causa de esta estructura, la copa de pared doble obtiene una forma dimensionalmente estable.

15 La pared exterior 2 tiene una sección de pared 4 en forma de una tarjeta, que en una realización preferente tiene una línea de rotura perforada predeterminada 5. Esta línea de rotura predeterminada 5 se monta durante la fabricación de la parte bidimensional precortada 6. El tamaño, la forma y la posición de la sección de pared 4 en la pared exterior 2 es opcionalmente variable. La línea de rotura predeterminada 5 también puede ser una línea de rotura predeterminada 5 cuya porción debilitada separe la sección de pared 4 de la pared exterior 2. Se puede disponer una sección de acceso 8 en un borde 7 de la parte precortada 6 en la porción de solapamiento de la parte precortada 6. Como se puede ver en la figura 5, la parte precortada 6 está cortada en la zona de la sección de acceso 8.

20 Si durante la fabricación de la copa 1, la parte precortada 6 se conecta consigo misma de modo que los bordes 7 formen una porción de solapamiento 9, la sección de pared 4 dispuesta en la pared exterior 2 en forma de tarjeta se proyecta en la zona de la sección de acceso 8. Esta porción sobresaliente sirve para que el usuario abra más fácilmente la sección de pared 4 con los dedos. Elevando ligeramente esta porción, se daña la perforación de la línea de rotura predeterminada 5 y se lleva a cabo una separación deseada de la sección de pared 4 a lo largo de la línea de rotura predeterminada 5 en el caso de otro efecto de potencia.

25 La porción que sirve para elevar la sección de pared 4 no tiene una perforación en la zona de la sección de acceso 8.

La sección de pared 4 en forma de tarjeta está impresa en un lado y/o en ambos lados. La figura 1 muestra la pared exterior impresa 2 de la copa con una sección de pared impresa 4.

30 La figura 2 muestra la sección de pared 4 parcialmente separada en la pared exterior 2 de la copa 1. La sección de pared 4 tiene una línea de rotura perforada predeterminada. La separación de la sección de pared 4, formada a modo de tarjeta, de la pared exterior 2 no daña la pared interior 3 de la copa 1. El lado de la sección de pared 4 situado en el interior de la copa 1 también está impreso. Para el usuario, la impresión solamente es visible si se quita la sección de pared 4 de la pared exterior 2 de la copa 1.

35 Si la línea de rotura predeterminada 5 de la sección de pared 4 no se forma a lo largo de toda la periferia, un proceso de separación no quita completamente la sección de pared 4 de la pared exterior 2 de la copa 1. La sección de pared 4 permanece conectada a la pared exterior 2 al menos en parte.

40 En las figuras 3 a 9 siguientes se muestran diferentes realizaciones de la sección de pared 4 según la figura 1. En estas figuras, así como en todas las demás figuras, las partes idénticas se caracterizan con números de referencia idénticos y solamente se mencionan parcialmente en conexión con una figura.

45 La figura 3 muestra una sección de pared 4 formada como una tarjeta en la pared exterior 2 de la copa 1. La sección de pared 4 tiene la dimensión de la longitud L y la anchura B, en la que la longitud L es mayor que la anchura B. La longitud L se extiende en la dirección periférica U de la copa 1. Los dos bordes más cortos tienen una forma redondeada, por lo que, por una parte, el aspecto exterior de la sección de pared 4 queda influenciado y, por la otra, se facilita el agarre de la sección de pared 4 por parte del usuario. La sección de pared 4 está dispuesta de modo

que los bordes largos se extiendan en paralelo a la abertura de recipiente 10. Sin embargo, la sección de pared 4 también se puede disponer en cualquier ángulo con respecto a la abertura de recipiente 10.

5 La figura 4 muestra una parte bidimensional precortada 6 de la pared exterior 2, que está conectada consigo misma y que conjuntamente con una pared interior 3 forma una copa de pared doble 1. La sección de pared 4 en forma de una tarjeta está formada por medio de una línea de rotura predeterminada 5 en la parte precortada 6. Se ha cortado una sección de acceso 8 en el borde 7 de la parte precortada de modo que la sección de acceso 8 forme dos bordes que se extiendan perpendiculares con respecto al borde 7 y contiguos a la sección de pared 4. El material de la sección de acceso 8 se quita de la parte precortada 6.

10 La figura 5 muestra una sección de pared 4 como en la figura 4, cuyos bordes largos se extienden en la dirección de la dirección de la envolvente M de una copa 1. Este ejemplo de una copa no tiene una sección de acceso 8 en la porción de solapamiento 9.

En la figura 6 la sección de pared está dispuesta periféricamente en la dirección periférica U de la copa 1. La distancia de la sección de pared 4 a la abertura de recipiente 10 y al fondo de recipiente 11 es opcional.

15 En otro ejemplo, la sección de pared 4, como se muestra en la figura 7, tiene una forma oval. El tamaño y la posición del contorno oval se disponen opcionalmente en la pared exterior 2 de la copa 1.

La figura 8 muestra otra realización de la sección de pared 4 con una dimensión de longitud L y anchura B. La longitud L en esta realización es mayor que la anchura B de modo que se obtiene una sección de pared rectangular 4. La longitud L también puede ser igual de grande que la anchura B de modo que se obtenga una sección de pared cuadrada 4. Las esquinas de la sección de pared 4 están redondeadas.

20 La figura 9 muestra otra realización de la sección de pared 4 según la figura 8, en la que la longitud L se extiende en la dirección periférica U y la anchura B se extiende en la dirección de la envolvente M. Los bordes de la sección de pared 4 están redondeados.

25 La pared interior 3 y la pared exterior 2 están dispuestas en cualquier orientación una con respecto a otra y están conectadas una a otra a través del rollo de boca 12 en la abertura de recipiente 10 así como en el fondo de recipiente 11. La pared interior 3 tiene una impresión periférica de modo que esta impresión siempre se pueda ver tan pronto como se quite la sección de pared 4 de la pared exterior 2.

30 En una realización preferente, la sección de pared 4 formada como una tarjeta está impresa en ambos lados. En la pared exterior 2 de la copa 1, que se agarra por el usuario, se imprime publicidad o la referencia a alguna acción. Después de separar la sección de pared 4 de la pared exterior 2, el usuario también puede mirar al lado de la sección de pared 4 que hasta entonces estaba situado en la copa. En el lado posterior de la sección de pared 4, se puede imprimir, por ejemplo, publicidad o una tarjeta de acumulación de puntos de bonificación. La sección de pared 4 separada de la copa 1 sirve entonces como una tarjeta de acumulación de puntos de bonificación, que se disponen, por ejemplo, en la pared exterior 2 de la copa 1 en forma de pegatinas.

35 También se debe indicar que son posibles más opciones con respecto a la forma y la impresión de la sección de pared 4. Una opción es, por ejemplo, que la forma corresponda al logo de una compañía o que tenga cualquier otra forma geométrica.

40 La pared exterior 2 se hace sustancialmente de papel, cartón o análogos y, por lo tanto, se puede imprimir más fácilmente, en la que esta posibilidad de impresión se puede mejorar aún más con una lámina de plástico, por ejemplo, de polietileno, unida en el lado exterior. La pared interior 3 está formada sustancialmente de papel, cartón o análogos y tiene adicionalmente una capa de plástico para sellar el recipiente.

El recipiente se puede modificar de varias formas. Por ejemplo, la forma del recipiente, y especialmente de un envase, se puede variar de modo que se forme un recipiente oval, rectangular o cilíndrico (figuras 10, 11 y 12).

Además, la pared interior y/o la exterior se pueden formar de un material estanco a los fluidos, como por ejemplo plástico.

45 La sección de pared puede estar situada en una zona de esquina de un recipiente rectangular de modo que un borde de la sección de pared sobresalga más allá y forme un solapamiento, que facilita la separación de la sección de pared.

En un recipiente rectangular según la figura 11, un solapamiento de la pieza bidimensional puede estar situado en una superficie lateral del prisma, así como en las zonas de esquina, que también pueden incluir un radio.

50

REIVINDICACIONES

- 5 1. Recipiente de capas múltiples (1) que tiene una pared interior (3), una pared exterior (2), una abertura (10) y un fondo (11), en el que la pared exterior (2) comprende una sección de pared amovible predeterminada (4) que divulga información y que comprende un borde en una sección de acceso (8), facilitando dicho borde la separación de la sección de pared por un usuario para desencajarla o quitarla,
- 10 en el que se proporciona un compartimento entre las paredes interiores y exteriores (2, 3) para aislamiento térmico, y la sección de pared (4) como un componente integrado de la pared exterior (2) es una tarjeta amovible, **caracterizado porque** el recipiente es una copa y dicho borde de la sección de pared amovible (4) se proyecta dentro de la zona de la sección de acceso (8), que está formada como una porción recortada en un borde de una parte precortada (6) para formar la pared exterior (2), estando la sección de acceso contigua a la sección de pared amovible.
- 15 2. Copa según la reivindicación 1, **caracterizada porque** el borde de la sección de pared se proyecta, esencialmente, en una dirección circunferencial (U) formando un asa.
3. Copa según una de las reivindicaciones precedentes, **caracterizada porque** dicha sección de pared (4) está dispuesta entre la abertura (10) y el fondo (11), preferentemente en el medio de los mismos.
4. Copa según se reivindica en una de las reivindicaciones precedentes, **caracterizada porque** la sección de pared (4) es sustancialmente rectangular y tienen una longitud (L) y una anchura (B).
5. Copa según se reivindica en la reivindicación 4, **caracterizada porque** la longitud (L) de la sección de pared (4) es mayor que la anchura (B).
- 20 6. Copa según una de las reivindicaciones precedentes, **caracterizada porque** el compartimento es un espacio de aislamiento que se llena preferentemente con un fluido, especialmente un gas.
7. Copa (1) según una de las reivindicaciones precedentes, **caracterizada porque** la copa (1) es para bebidas.
8. Copa según una de las reivindicaciones precedentes, **caracterizada porque** al menos la pared exterior (2) está formada de papel, cartón, plástico o análogos y porque la pared exterior es, preferentemente, relativamente rígida.
- 25 9. Copa según se reivindica en una de las reivindicaciones precedentes, **caracterizada porque** el tamaño, la forma y la posición de la sección de pared (4) está determinada por una línea de rotura predeterminada (5).
10. Copa según se reivindica en una de las reivindicaciones precedentes, **caracterizada porque** la forma de la sección de pared (4) es sustancialmente cuadrada, rectangular, redonda, oval o trapezoidal.
- 30 11. Copa según se reivindica en una de las reivindicaciones precedentes, **caracterizada porque** la línea de rotura predeterminada (5) comprende una línea de plegado opuesta al borde en la sección de acceso (8).
12. Copa según se reivindica en una de las reivindicaciones precedentes, **caracterizada porque** la línea de rotura predeterminada (5) de la sección de pared (4) comprende una parte perforada.
- 35 13. Copa según se reivindica en la reivindicación 12, **caracterizada porque** la línea de rotura (5) comprende una parte no perforada.
14. Copa según la reivindicación 13, **caracterizada porque** la parte no perforada es redonda.
15. Copa según se reivindica en una de las reivindicaciones precedentes, **caracterizada porque** la parte no perforada se proyecta para formar el asa.
- 40 16. Copa según se reivindica en una de las reivindicaciones precedentes, **caracterizada porque** la sección de pared (4) está provista de una impresión en un lado interior y/o exterior.
17. Copa según se reivindica en una de las reivindicaciones precedentes, **caracterizada porque** una impresión, sustancialmente periférica, está dispuesta en el lado exterior de la pared interior (3).
- 45 18. Copa según se reivindica en una de las reivindicaciones precedentes, **caracterizada porque** al menos la pared exterior (2) de la copa (1) está compuesta de una parte bidimensional precortada (6) que, al montar la copa (1), se puede conectar consigo misma.
19. Copa según se reivindica en una de las reivindicaciones precedentes, **caracterizada porque** la sección de pared (4) puede estar contigua a un borde (7) de la parte precortada.

20. Copa según se reivindica en la reivindicación 17, **caracterizada porque** la sección de pared (4) comprende una aleta que sirve como asa.
21. Copa según se reivindica en una de las reivindicaciones precedentes, **caracterizada porque** la sección de acceso (8) está conectada a la sección de pared (4) en una porción de solapamiento (9) de la parte precortada (6), de tal manera que la sección de pared puede ser levantada más fácilmente por el usuario.
22. Copa según se reivindica en la reivindicación 21, **caracterizada porque** la parte precortada (6) no se solapa en la zona de la sección de acceso (8) por lo que se produce un rebaje.
23. Copa según se reivindica en una de las reivindicaciones precedentes, **caracterizada porque** la sección de pared (4) está dispuesta inclinada con respecto a la dirección circunferencial (U) en un ángulo α .
24. Copa según se reivindica en una de las reivindicaciones precedentes, **caracterizada porque** la longitud (L) de la sección de pared (4) está dispuesta en la dirección de la línea envolvente (M) de la copa (1).
25. Copa según se reivindica en una de las reivindicaciones precedentes, **caracterizada porque** el eje de simetría de la sección de pared (4) en la dirección periférica (U) de la copa (1) forma un punto de intersección (13) con un borde de la sección de pared (4), estando dicho borde contiguo a la sección de acceso (8), en la que el punto de intersección (13) con respecto al eje de simetría de la sección de acceso (8) es variable dependiendo del ángulo α .
26. Copa según una de las reivindicaciones precedentes, **caracterizada porque** al menos dicha tarjeta amovible está hecha de un material relativamente resistente.

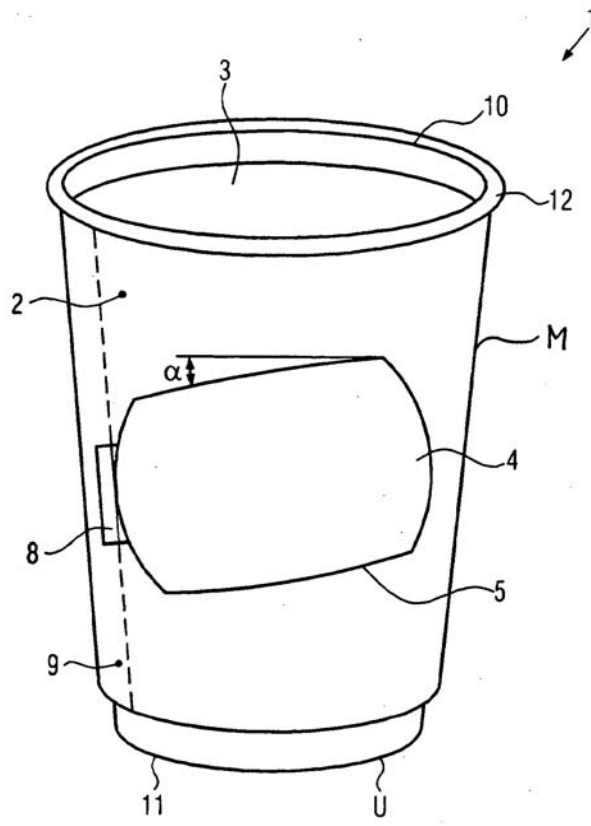

FIG. 1

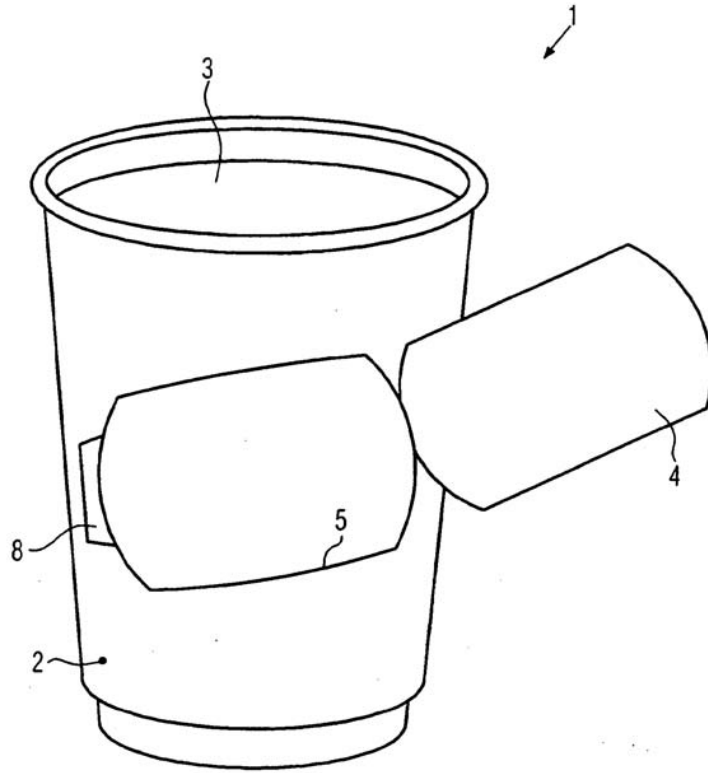

FIG. 2

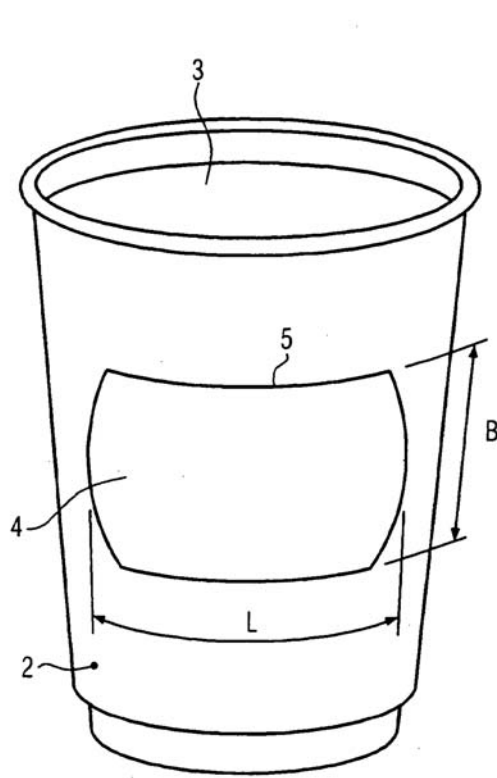

FIG. 3

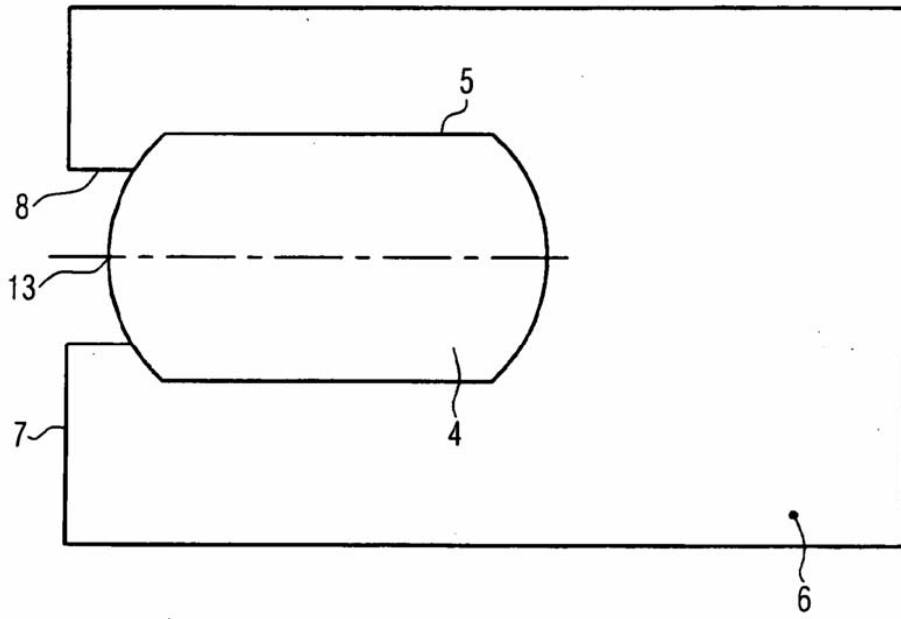

FIG. 4

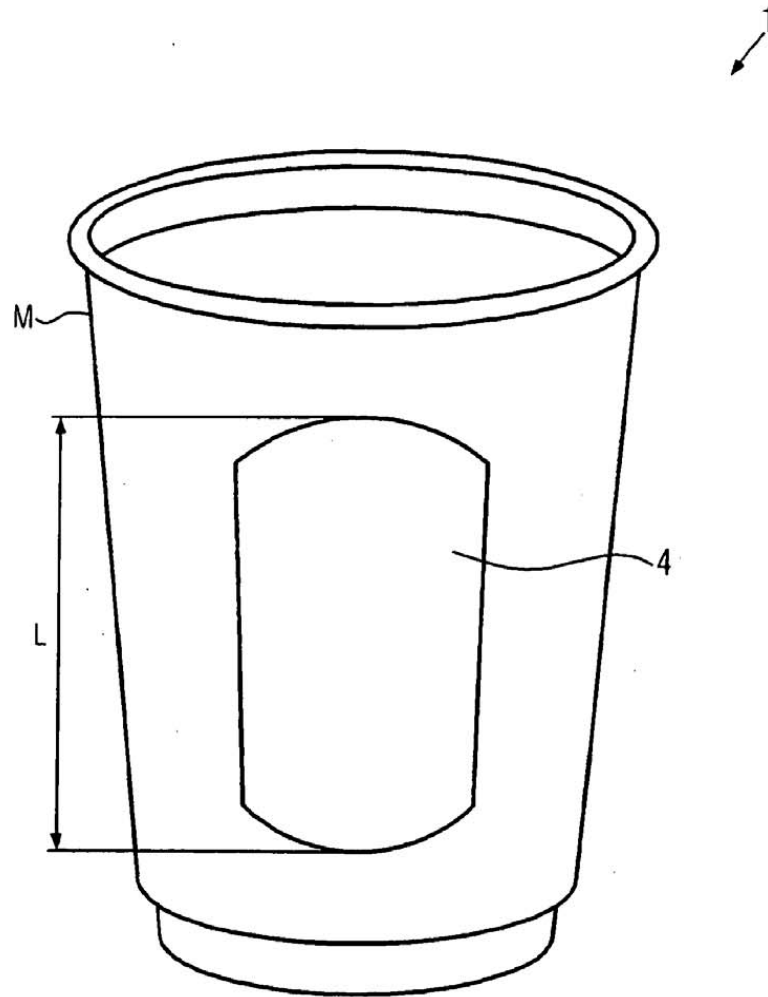

FIG. 5

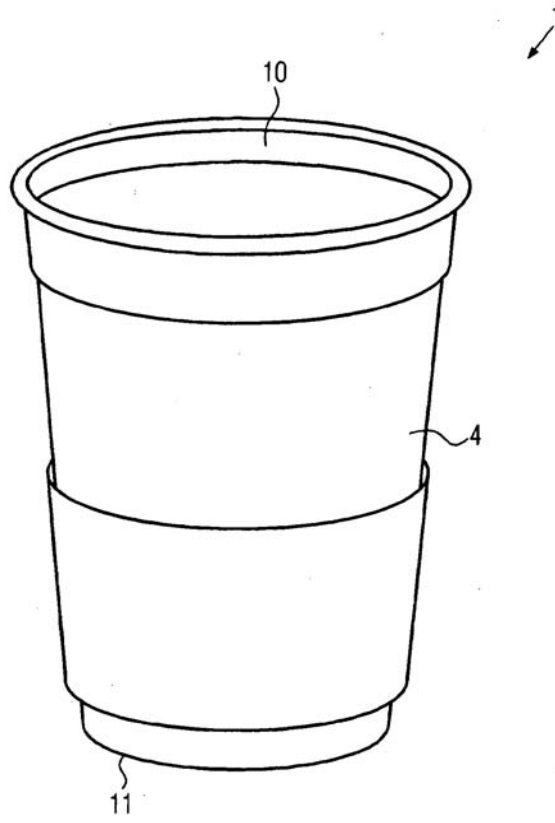

FIG. 6

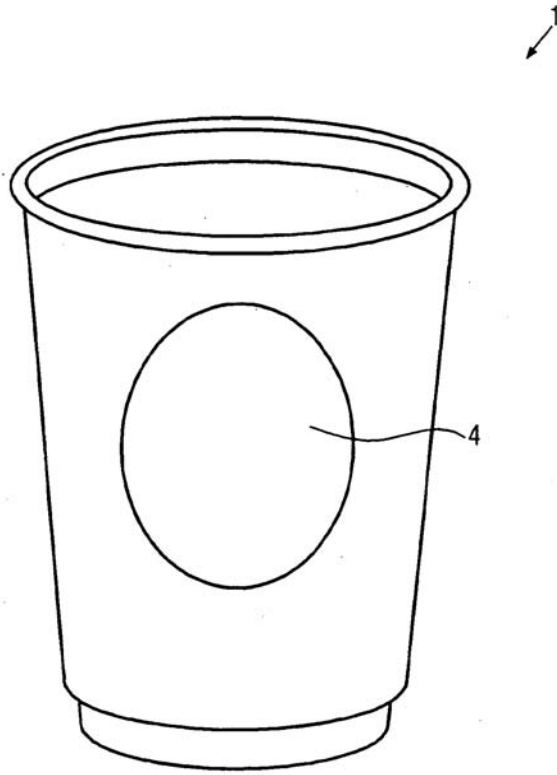

FIG. 7

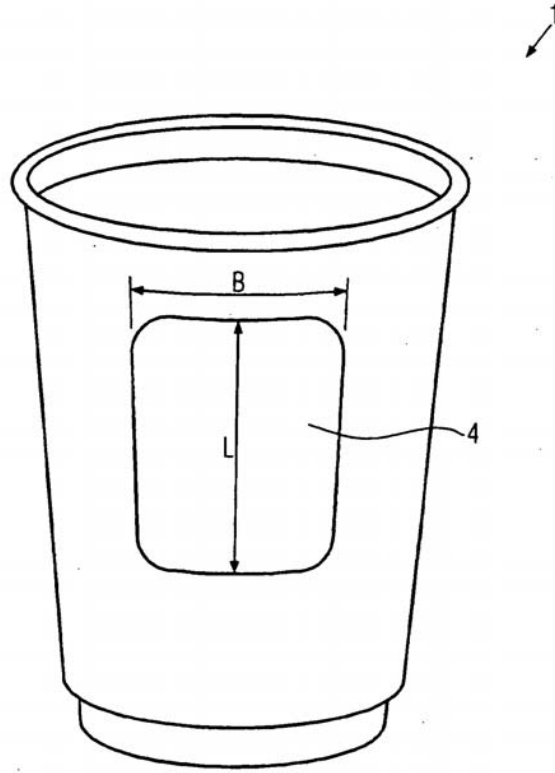

FIG. 8

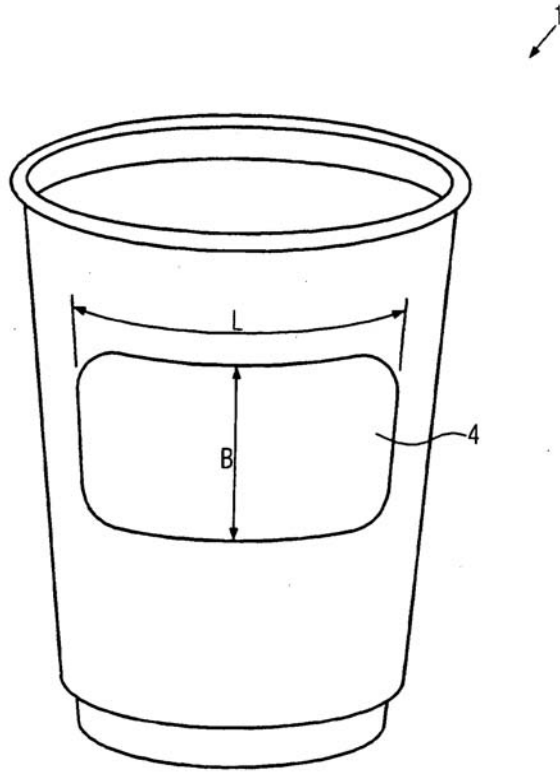

FIG. 9

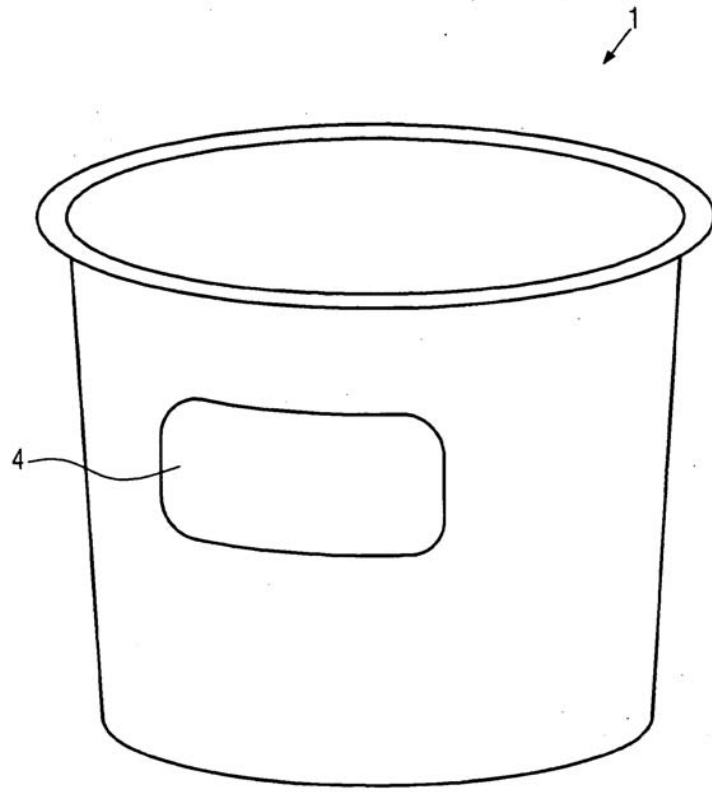

FIG. 10

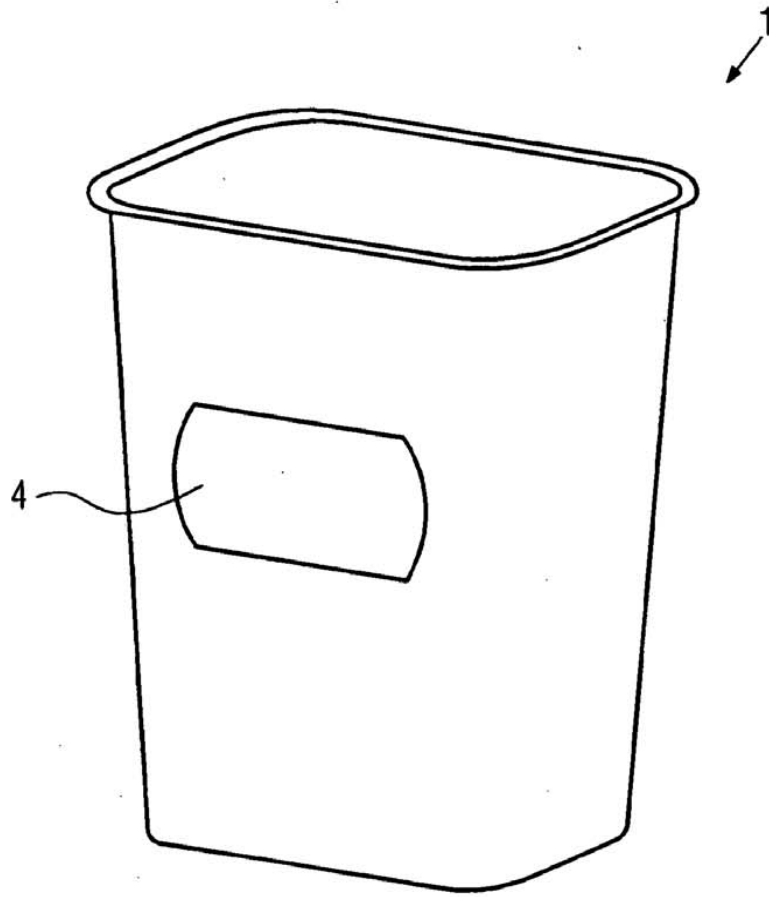

FIG. 11

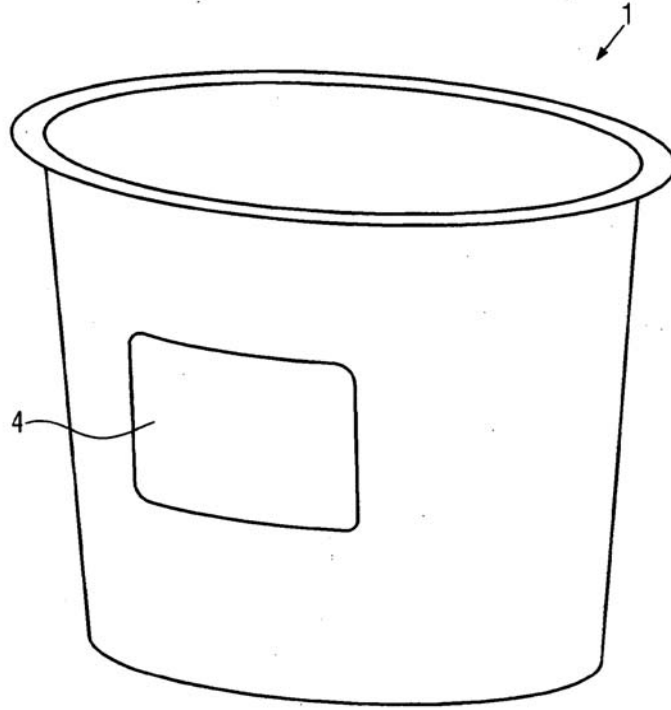

FIG. 12