

19



OFICINA ESPAÑOLA DE
PATENTES Y MARCAS

ESPAÑA



11 Número de publicación: **2 554 826**

51 Int. Cl.:

A24F 15/16 (2006.01)

B65D 85/10 (2006.01)

12

TRADUCCIÓN DE PATENTE EUROPEA

T3

96 Fecha de presentación y número de la solicitud europea: **08.11.2012 E 12799630 (4)**

97 Fecha y número de publicación de la concesión europea: **26.08.2015 EP 2771257**

54 Título: **Cajetilla de artículos de fumar con una apertura deslizante y una tapa con bisagra**

30 Prioridad:

08.11.2011 IT BO20110635

45 Fecha de publicación y mención en BOPI de la traducción de la patente:

23.12.2015

73 Titular/es:

**JAPAN TOBACCO INC. (100.0%)
2-1, Toranomom 2-chome Minato-ku
Tokyo 105-8422, JP**

72 Inventor/es:

**PETRUCCI, LUCA y
SQUARZONI, MICHELE**

74 Agente/Representante:

DE ELZABURU MÁRQUEZ, Alberto

ES 2 554 826 T3

Aviso: En el plazo de nueve meses a contar desde la fecha de publicación en el Boletín europeo de patentes, de la mención de concesión de la patente europea, cualquier persona podrá oponerse ante la Oficina Europea de Patentes a la patente concedida. La oposición deberá formularse por escrito y estar motivada; sólo se considerará como formulada una vez que se haya realizado el pago de la tasa de oposición (art. 99.1 del Convenio sobre concesión de Patentes Europeas).

DESCRIPCIÓN

Cajetilla de artículos de fumar con una apertura deslizante y una tapa con bisagra

5 CAMPO TÉCNICO

La presente invención se refiere a una cajetilla de artículos de tabaco de apertura deslizante con tapa de bisagra.

En la siguiente descripción, se hace referencia, con el fin de una mayor simplicidad y únicamente a modo de ejemplo no limitativo, a una cajetilla de cigarrillos de tapa con bisagra y apertura deslizante.

10 TÉCNICA ANTERIOR

Las cajetillas de cigarrillos rígidas, con tapa de bisagra son actualmente las más ampliamente comercializadas, por ser fáciles de producir y fáciles y prácticas de utilizar, y por proteger de forma efectiva los cigarrillos en su interior.

15 En las cajetillas de cigarrillos, el polvo de tabaco suelto (o virutas, es decir los fragmentos diminutos de tabaco que se derraman desde las puntas de los cigarrillos debido al movimiento de la cajetilla) se acumulan aumentando a medida que los cigarrillos del interior de la cajetilla son consumidos.

20 Además de las cajetillas de cigarrillos rígidas, de tapa con bisagra anteriores, han sido propuestas cajetillas de apertura deslizante rígidas que comprenden dos recipientes separables parcialmente, uno insertado dentro el otro. En otras palabras, una cajetilla de cigarrillos rígida de apertura deslizable comprende un recipiente interior, que aloja un grupo de cigarrillos envueltos en papel de aluminio y está alojado dentro de un recipiente exterior para deslizar, con respecto al recipiente exterior, entre una configuración cerrada, en la que el recipiente interior está insertado dentro del recipiente exterior, y una configuración abierta en la que el recipiente interior está parcialmente extraído del recipiente exterior.

25 También ha sido propuesta una cajetilla de cigarrillos rígida, de tapa con bisagra, de apertura deslizante, en la que el recipiente interior tiene una tapa con bisagra, que gira entre una posición cerrada y una posición abierta abriendo y cerrando un extremo superior abierto del recipiente interior. El recipiente interior tiene una lengüeta de conexión conectada a un extremo de la tapa y en el otro extremo al recipiente exterior, para girar "automáticamente" la tapa (de decir, sin que el usuario tenga que tocar la tapa) cuando el recipiente interior se desliza con respecto al recipiente exterior.

35 Sin embargo, cuando se les da la vuelta (como a menudo sucede en el bolso o bolsillo del usuario), las cajetillas de cigarrillos rígidas, de tapa con bisagra, de apertura deslizante tienden a derramar el polvo de tabaco, que sustancialmente se escapa a través de la abertura entre el borde delantero de la pared superior de la tapa del recipiente interior y el borde superior opuesto de la pared delantera del recipiente exterior. Para evitar que el polvo de tabaco se derrame, se ha propuesto añadir una solapa de obturación conectada (mediante bisagra) al borde superior de la pared delantera en un recipiente exterior y movable entre una posición de trabajo (adoptada en la configuración cerrada, de decir cuando el recipiente interior está insertado totalmente en el recipiente exterior) y una posición de reposo (adoptada en la configuración abierta, es decir, cuando el recipiente interior está extraído parcialmente del recipiente exterior). En la posición de trabajo, la solapa de obturación es perpendicular a la pared delantera del recipiente exterior y está situada debajo de la pared superior de la tapa del recipiente interior para evitar que el polvo de tabaco se derrame "obturando" la separación entre el borde delantero de la pared superior de la tapa del recipiente interior y el borde superior opuesto de la pared delantera del recipiente exterior. En la posición de reposo, la solapa de obturación es paralela a la pared delantera del recipiente exterior, para evitar que interfiera con el movimiento del recipiente interior con respecto al recipiente exterior.

50 En las cajetillas de cigarrillos rígidas, de tapa con bisagra, de apertura deslizante conocidas, sin embargo, se ha observado que la solapa de obturación no siempre vuelve de la posición de reposo a la de trabajo "automáticamente" (es decir sin la ayuda del usuario) cuando el recipiente interior es empujado desde la configuración abierta a la configuración cerrada (es decir, es empujada dentro del recipiente exterior).

55 El documento EP1847478A1 representa la técnica anterior más próxima y describe una cajetilla de artículos de tabaco que comprende un recipiente interior, que aloja un grupo de artículos de tabaco, tiene un extremo superior abierto, y está provisto de una tapa con bisagra para cerrar el extremo superior abierto, y un recipiente exterior que aloja el recipiente interior para evitar que el recipiente interior se deslice con respecto al recipiente exterior.

60 DESCRIPCIÓN DE LA INVENCION

Es un objetivo de la presente invención proporcionar una cajetilla de artículos de tabaco de tapa con bisagra, de apertura deslizante, diseñada para eliminar las desventajas anteriores, y que en particular sea barata y fácil de producir.

65 De acuerdo con la presente invención, se proporciona una cajetilla de tabaco de tapa con bisagra, apertura deslizante, como la reivindicada en las Reivindicaciones adjuntas.

BREVE DESCRIPCIÓN DE LOS DIBUJOS

Una realización no limitativa de la presente invención se describirá a modo de ejemplo con referencia a los dibujos adjuntos en los que:

- 5 la Figura 1 muestra una vista frontal en perspectiva de una cajetilla de cigarrillos de tapa con bisagra, apertura deslizante, de acuerdo con la presente invención y en una configuración cerrada;
- la Figura 2 muestra una vista frontal en perspectiva de la cajetilla de cigarrillos de la Figura 1 en una configuración abierta;
- 10 la Figura 3 muestra una vista posterior en perspectiva de la cajetilla de cigarrillos de la Figura 1 en una configuración abierta;
- la Figura 4 muestra una vista frontal en perspectiva de un recipiente interior de la cajetilla de cigarrillos de la Figura 1;
- la Figura 5 muestra una vista superior en perspectiva de un recipiente exterior de la cajetilla de cigarrillos de la Figura 1;
- 15 Las Figuras 6 y 7 muestran un detalle de la cajetilla de cigarrillos de la Figura 1 en dos configuraciones diferentes;
- la Figura 8 muestra una vista en planta de la pieza de partida a partir de la cual se forma un recipiente interior de la cajetilla de cigarrillos de la Figura 1;
- 20 la Figura 9 muestra una vista en planta de una pieza de partida a partir de la cual se forma un recipiente exterior de la cajetilla de cigarrillos de la Figura 1.

REALIZACIONES PREFERIDAS DE LA INVENCIÓN

El número 1 en las Figuras 1, 2 y 3 indica un cajetilla de cigarrillos completa rígida de abertura deslizante, que se abre según un movimiento de translación (lineal).

- 25 La cajetilla de cigarrillos de la Figura 1 comprende un grupo de cigarrillos envueltos, es decir envueltos en papel de aluminio (mostrado esquemáticamente en la Figura 2). La cajetilla de cigarrillos 1 comprende también un recipiente interior rígido 3 que realmente contiene el grupo envuelto 2 de cigarrillos; y un recipiente exterior rígido 4, que aloja el recipiente interior 3 para permitir que el recipiente interior 3 se deslice según un movimiento transversal, con respecto al recipiente exterior 4, entre una configuración cerrada (Figura 1), en la que el recipiente interior 3 está insertado totalmente dentro del recipiente exterior 4, y una configuración abierta (Figuras 2 y 3) en la que el recipiente interior 3 está parcialmente extraído del recipiente exterior 4 para permitir el acceso al grupo envuelto 2 de cigarrillos.

- 35 El recipiente interior 3 tiene forma paralelepípedica con una sección transversal rectangular, tiene forma de copa, y comprende un extremo superior abierto 5. El recipiente interior 3 comprende una tapa con forma de copa 6 conectada con bisagra al recipiente interior 3 a lo largo de una bisagra 7 para girar, con respecto al recipiente interior 3, entre una posición abierta (Figuras 2 y 3) y una posición cerrada (Figura 1) abriendo y cerrando el extremo superior abierto 5 respectivamente.

- 40 Como se muestra más claramente en la Figura 4, el recipiente interior 3 comprende una pared inferior 8 opuesta al extremo superior abierto 5; una pared delantera 9 y una pared trasera 10 opuestas y paralelas entre sí; y dos paredes laterales paralelas 11 interpuestas entre las paredes 9 y 10. Cuatro bordes longitudinales están definidos entre las paredes 9 y 10 y entre las paredes 11; y cuatro bordes transversales están definidos entre la paredes 9, 10, 11 y la pared inferior 8.

- 50 La tapa 6 tiene forma de copa y comprende una pared superior 12 (que es paralela y opuesta a la pared inferior 8 del recipiente interior 3 cuando la tapa 6 está cerrada); una pared trasera 13 conectada a la pared trasera 10 del recipiente interior 3 por la bisagra 7; y dos paredes laterales paralelas 14. Es importante observar que las paredes laterales 14 de la tapa 6 están preferiblemente situadas hacia dentro de las paredes laterales 11 del recipiente interior 3, como se muestra claramente en la Figura 4.

- 55 Como se muestra en la Figura 5, el recipiente exterior 4 tiene forma de copa, tiene forma paralelepípedica con una sección transversal rectangular, y comprende una pared inferior 15 opuesta a un extremo superior abierto 16; una pared delantera 17 y una pared trasera 18 paralelas y opuestas entre sí, y dos paredes laterales 19 interpuestas entre las paredes 17 y 18. Cuatro bordes longitudinales están definidos entre las paredes 17 y 18 y la pared lateral 19; y cuatro bordes transversales están definidos entre las paredes 17, 18, 19 y la pared inferior 15.

- 60 En la realización mostrada en los dibujos, todos los bordes son cuadrados; en las realizaciones alternativas no mostradas, algunos bordes (longitudinales y/o transversales) pueden ser biselados o redondos.

- 65 Como se muestra en la Figura 3, la pared trasera 13 (más concretamente, un borde superior de la pared trasera 13) de la tapa 6 está conectado a la pared trasera 18 del recipiente exterior 4 mediante una lengüeta de conexión 20 para hacer girar la tapa 6 "automáticamente" (es decir son que el usuario tenga que tocar la tapa 6) cuando el recipiente interior 3 se desliza con respecto al recipiente exterior 4. En otras palabras, por medio de la lengüeta de

- 5 conexión 20 que conecta la pared trasera 13 de la tapa 6 mecánicamente a la pared trasera 18 del recipiente exterior 4, el recipiente interior 3, cuando se desliza con respecto al recipiente exterior 4 desde la posición cerrada a la abierta, empuja la tapa 6 desde la posición cerrada a la abierta “automáticamente” (es decir, sin que el usuario tenga que tocar la tapa 6); y de manera similar, cuando el recipiente interior 3 se desliza con respecto al recipiente exterior 4 desde la configuración abierta a la cerrada, la tapa 6 es empujada por el recipiente interior 3 desde la posición abierta a la cerrada “automáticamente” (es decir, sin que el usuario tenga que tocar la tapa 6). El usuario por tanto solo necesita ejercer suficiente empuje para deslizar el recipiente interior 3 con respecto al recipiente exterior 4, sin tener que tocar la tapa 6, que es hecha girar “automáticamente”.
- 10 En la realización mostrada en los dibujos, la pared inferior 15 del recipiente exterior 4 tiene una abertura pasante 21 (Figura 9) que permite el acceso a la pared inferior 8 del recipiente interior 3 para ejercer empuje sobre el recipiente interior 3 para moverlo entre las configuraciones cerrada y abierta. En una realización diferente, equivalente no mostrada, una abertura pasante 21 está formada en la pared delantera 17 del recipiente exterior 4 o la pared a horcajadas delantera 17 y la pared lateral 19 del recipiente exterior 4.
- 15 Como se muestra en las Figuras 1 y 2, el recipiente exterior 4 comprende una solapa de obturación 22 para evitar que el polvo de tabaco se derrame a través de la separación entre el borde delantero de la pared superior 12 de la tapa 6 del recipiente interior 3 y el correspondiente borde superior de la pared delantera 17 del recipiente exterior 4. La solapa de obturación 22 está conectada con bisagra al borde superior de la pared delantera 17 del recipiente exterior 4, y se puede mover entre una posición de trabajo (mostrada en la Figura 1 y adoptada en la configuración cerrada, es decir, cuando el recipiente interior 3 está totalmente insertado dentro del recipiente exterior 4), y una posición de reposo (mostrada en la Figura 2 y adoptada en la configuración abierta, es decir, cuando el recipiente interior 3 está extraído parcialmente del recipiente exterior 4).
- 20 En la posición de trabajo, la solapa de obturación 22 es perpendicular a la pared delantera 17 del recipiente exterior 4 y está situada debajo de la pared superior 12 de la tapa 6 del recipiente interior 3, para evitar que el polvo de tabaco se derrame “obturando” la separación entre el borde delantero de la pared superior 12 de la tapa 6 del recipiente interior 3 y el borde superior opuesto de la pared delantera 17 del recipiente exterior 4. En la posición de reposo (como se muestra claramente en la Figura 2), la solapa de obturación 22 es paralela a la pared delantera 17 del recipiente exterior 4, para evitar que interfiera con el movimiento del recipiente interior 3 con respecto al recipiente exterior 4.
- 25 Como se muestra en la Figura 4, el recipiente interior 3 comprende una primera lengüeta actuante 23 integral con la pared delantera 9 del recipiente interior 3 y que sobresale hacia la pared delantera 17 del recipiente exterior 4.
- 30 Como se muestra en la Figura 5, el recipiente exterior 4 comprende una segunda lengüeta actuante 24, que está conectada mecánicamente a la solapa de obturación 22, está situada entre la pared delantera 17 del recipiente exterior 4 y la pared delantera 9 del recipiente interior 3, y que es acoplada mediante la primera lengüeta actuante 23, cuando el recipiente 3 se mueve a la configuración cerrada, para desplazar la solapa de obturación 22 a la posición de trabajo utilizando el movimiento de recipiente interior 3. En otras palabras, cuando el recipiente interior 3 se mueve a la configuración cerrada, primero la lengüeta actuante 23, integral con la pared delantera 9 del recipiente interior 3, se acopla y empuja la segunda lengüeta actuante 24 hacia abajo, desplazando de este modo la solapa de obturación 22, conectada a la segunda lengüeta actuante 24, a la posición de trabajo.
- 35 Cuando el recipiente interior 3 se mueve a la configuración cerrada, la interacción mecánica producida entre las lengüetas actuantes 23 y 24 por tanto también tiene un efecto mecánico de solapa de obturación 22, que es desplazada por la segunda lengüeta actuante 24 a la posición de trabajo. Esto asegura por tanto que la solapa de obturación 22 está siempre colocada correctamente cuando se cierra la cajetilla 1 de cigarrillos, y siempre vuelve “automáticamente” (es decir, sin ayuda del usuario) desde la posición de reposo a la de trabajo cuando el recipiente interior 3 es empujado desde la configuración abierta a la configuración cerrada (es decir, empujado dentro del recipiente exterior 4).
- 40 Como se muestra en la Figura 5, la segunda lengüeta actuante 24 tiene una abertura pasante central 25 que está acoplada por la primera lengüeta actuante 23, es decir, la lengüeta actuante 23 encaja dentro de la abertura pasante 25 en la lengüeta actuante 24 para bloquear y desplazar (empujar) la lengüeta actuante 25 (como se muestra esquemáticamente en las Figuras 6 y 7).
- 45 Más concretamente, la Figura 6 muestra la primera lengüeta actuante 23 acoplando la abertura pasante 25 en la segunda lengüeta actuante 24, con la solapa de obturación 22 todavía en la posición de reposo; y la Figura 7 muestra la segunda lengüeta actuante 24 siendo desplazada por la primera lengüeta actuante 23 a la solapa de obturación 22 a la posición de trabajo.
- 50 En una realización preferida, la lengüeta actuante 24 está conectada a la solapa de obturación 22 por una solapa de conexión 26, que está conectada mediante bisagra en un lado de la lengüeta actuante 24 (es decir, está conectada a la lengüeta actuante 24 a lo largo de una línea de doblado para permitir la rotación relativa), y está conectada con
- 55
- 60
- 65

bisagra a la solapa de obturación 22 en el lado opuesto (es decir, está conectada a la solapa de obturación 22 a lo largo de una línea de doblado para permitir la rotación relativa). La abertura pasante 25 preferiblemente se extiende también a través de la solapa de conexión 26.

5 Como se muestra en las Figuras 4 y 8, la primera lengüeta actuante 23 está definida por una parte de la pared delantera 9 del recipiente interior 3, que está separada del resto de la pared delantera 9 del recipiente interior 3 por un corte pasante con forma de U 27, y por una línea de doblado 28 que une los dos extremos del corte pasante con forma de U 27.

10 En una realización preferida, el recipiente interior 3 comprende también una lengüeta de elevación 29 separada de la primera lengüeta actuante 23 y de la pared delantera 9 por la línea de doblado 28 (es decir, la lengüeta de elevación 29 y la primera lengüeta actuante 23 están inicialmente lado con lado, y están separadas por la línea de doblado 28). La lengüeta de elevación 29 está doblada 180° alrededor de la línea de doblado 28 sobre una superficie interior de la pared delantera 9 del recipiente interior 3. La función de la lengüeta de elevación 29 es levantar la primera lengüeta
15 actuante 23 con respecto a la pared delantera 9 del recipiente interior 3 utilizando las fuerzas de recuperación de muelle dentro del material envolvente: cuando la lengüeta de elevación 29 es girada 180° alrededor de la línea de doblado 28, la primera lengüeta actuante 23 (debido a las fuerzas de recuperación de muelle dentro del material de envuelta) gira similarmente alrededor de la línea de doblado 28, y es levantada de este modo con respecto a la
20 pared delantera 9 del recipiente interior 3 (como se muestra en la Figura 4).

Los recipientes 3 y 4 de la cajetilla 1 de cigarrillos en las Figuras 1-7 están formados a partir de respectivas piezas de partida 30 y 31 mostradas en las Figuras 8 y 9 respectivamente. Las piezas de partida 30 y 31 comprenden cada una, entre otras cosas, un cierto número de elementos, que están indicados, cuando es posible, utilizando los
25 mismos números de referencia, con superíndices, que para las correspondientes paredes de los respectivos recipientes 3, 4.

Como se muestra en la Figura 8, la pieza de partida 30 tiene dos líneas de doblado longitudinales 32 y un número de líneas de doblado trasversales 33, que definen, entre las líneas de doblado longitudinales 32, un panel 9' que forma
30 la pared delantera 9 del recipiente interior 3; un panel 8' que forma la pared inferior 8 del recipiente interior 3; un panel 10' que forma la pared trasera 10 del recipiente interior 3; un panel 13' que forma la pared trasera 13 de la tapa 6; un panel 12' que forma la pared superior 12 de la tapa 6; un panel de refuerzo 12'' que está pegado al interior del panel 12'; un panel de refuerzo 13'' que está pegado al interior del panel 13'; y un panel de refuerzo 10'' que está pegado al interior del panel 10'.

35 El panel 9' tiene dos alas 11', que forman respectivas partes exteriores de las paredes laterales 11 del recipiente interior 3, están situadas en los lados opuestos del panel 9', y están conectadas al panel 9' mediante líneas de doblado longitudinales 32. El panel 10' tiene dos alas 11'', que forman respectivas partes interiores de las paredes laterales 11 del recipiente interior 3, están situadas en los lados opuestos del panel 10', y están conectadas al panel
40 10' mediante las líneas de doblado longitudinales 32. El panel 13' tiene dos alas 14', que forman las paredes laterales 14 de la tapa 6, están situadas en los lados opuestos del panel 13, y están conectadas al panel 13' mediante las líneas de doblado longitudinales 32. El panel 10'' tiene dos alas de refuerzo 11'', que están pegadas al interior de las correspondientes alas 11'', están situadas en los lados opuestos del panel 10'', y están conectadas al panel 10'' mediante las líneas de doblado longitudinales 32.

45 Cada ala 11'' tiene una lengüeta 34, que está conectada al ala 11'' mediante una línea de doblado transversal 33, está doblada 90° con respecto al ala 11'', y puede estar pegada a una superficie interior del panel 8'. Cada ala 14' tiene una lengüeta 35, que está conectada al ala 14' por una línea de doblado transversal 33, está doblada 90° con respecto al ala 14', y puede estar pegada a una superficie interior del panel 12'.

50 Como se muestra en la Figura 9, la pieza de partida 31 tiene dos líneas de doblado longitudinales 36 y un número de líneas de doblado trasversales 37, que definen, entre las líneas de doblado longitudinales 36, un panel 17' que forma la pared delantera 17 del recipiente exterior 4; un panel 15' que forma la pared inferior 15 del recipiente exterior 4; un panel 18' que forma la pared trasera 18 del recipiente exterior 4; y dichas solapas 22, 26 y la lengüeta 24, que están conectadas entre sí mediante las líneas de doblado trasversales 37.
55

El panel 17' tiene dos alas 19', que forman las respectivas partes exteriores de las paredes laterales 19 del recipiente exterior 4, están situadas en los lados opuestos del panel 17', y están conectadas al panel 17' mediante las líneas de doblado longitudinales 36. El panel 18' tiene dos alas 19'', que forman respectivas partes internas de las paredes laterales 19 del recipiente exterior 4, están situadas en los lados opuestos del panel 18', y están
60 conectadas al panel 18' mediante las líneas de doblado longitudinales 36.

Cada ala 19'' tiene una lengüeta 38, que está conectada al ala 19'' por una línea de doblado transversal 37, está doblada 90° con respecto al ala 19'', y puede estar pegada a una superficie interior del panel 15'. Finalmente, una lengüeta 39 está conectada al panel 18' a lo largo de una línea de doblado transversal 37, está doblada 180° sobre la superficie interior del panel 18', y está pegada a la lengüeta de conexión 20 (de una manera conocida, no
65

mostrada).

- 5 La cajetilla 1 de cigarrillos descrita tiene la ventaja, gracias a la interacción mecánica entre las lengüetas actuantes 23 y 24 cuando el recipiente interior 3 se mueve en la configuración cerrada, de asegurar que la solapa de obturación 22 está siempre colocada correctamente cuando se cierra la cajetilla 1 de cigarrillos, es decir, la solapa de obturación 22 siempre vuelve "automáticamente" desde la posición de reposo a la de trabajo cuando el recipiente interior 3 es empujado dentro del recipiente exterior 4.
- 10 Un importante punto a observar es que, comparada con las cajetillas de cigarrillos similares rígidas conocidas de tapa con bisagra y apertura deslizante, la cajetilla de cigarrillos 1 descrita es todavía barata y fácil de producir, debido a las lengüetas actuantes 23 y 24 que son fáciles de producir y doblar. De hecho, no se añaden particularmente complicados elementos a las piezas de partida 30 y 31, que son por tanto dobladas en la máquina de fabricación de cajetillas con solo unos pocos movimientos adicionales para formar los recipientes 3 y 4.
- 15 Finalmente, todo el diseño de la cajetilla 1 de cigarrillos puede ser aplicado también para producir un cartón de cigarrillos, que es sustancialmente la misma cajetilla 1 de cigarrillos, y únicamente difiere en contener un grupo de cajetillas de cigarrillos ordenadas en lugar de un grupo de cigarrillos.

REIVINDICACIONES

1. Una cajetilla (1) de artículos de tabaco, que comprende:
- 5 un recipiente interior (3), que aloja un grupo (2) de artículos de tabaco, tiene un extremo superior abierto (5), y comprende una tapa (6) conectada con bisagra al recipiente interior (3) a lo largo de una bisagra (7) para cerrar el extremo superior abierto (5);
- 10 un recipiente exterior (4) que aloja el recipiente interior (3) para permitir que el recipiente interior (3) se deslice con respecto al recipiente exterior (4) entre una configuración cerrada, en la que el recipiente interior (3) está insertado dentro del recipiente exterior (4), y una configuración abierta, en la que el recipiente interior (3) está parcialmente extraído del recipiente exterior (4); y
- 15 una solapa de obturación (22) conectada con bisagra al borde superior de una pared delantera (17) del recipiente exterior (4) y que se puede mover entre una posición de trabajo, en la que la solapa de obturación (22) es perpendicular a la pared delantera (17) del recipiente exterior (4) y está situada debajo de una pared superior (12) de la tapa (6) del recipiente interior (3), y una posición de reposo, en la que la solapa de obturación (22) es paralela a la pared delantera (17) del recipiente exterior (4); estando la cajetilla (1) **caracterizada por** comprender:
- 20 una primera lengüeta actuante (23) integral con una pared delantera (9) del recipiente interior (3) y que sobresale hacia la pared delantera (17) del recipiente exterior (4); y
- 25 una segunda lengüeta actuante (24), que es parte del recipiente exterior (4), está conectada mecánicamente a la solapa de obturación (22), está situada entre la pared delantera (17) del recipiente exterior (4) y la pared delantera (9) del recipiente interior (3), y está acoplada por la primera lengüeta actuante (23), cuando el recipiente interior (3) se mueve a la configuración cerrada, para desplazar la solapa de obturación (22) a la posición de trabajo, utilizando el movimiento del recipiente interior (3).
2. Una cajetilla como la reivindicada en la Reivindicación 1, en la que la segunda lengüeta actuante (24) tiene una abertura pasante central (25) que está acoplada por la primera lengüeta actuante (23).
- 30 3. Una cajetilla como la reivindicada en la Reivindicación 2, en la que la primera lengüeta actuante (23) se acopla con la abertura pasante (25) en la segunda lengüeta actuante (24) para bloquear y desplazar la segunda lengüeta actuante (24).
- 35 4. Una cajetilla como la reivindicada en la Reivindicación 1, 2 o 3 en la que la segunda lengüeta actuante (24) está conectada a la solapa de obturación (22) por una lengüeta de conexión (26) conectada con bisagra a un lado de la segunda lengüeta actuante (24), y en el lado opuesto a la solapa de obturación (22)
- 40 5. Una cajetilla como la reivindicada en la Reivindicación 4, en la que la segunda lengüeta actuante (24) tiene una abertura pasante central (25), que está acoplada por la primera lengüeta actuante (23) y se extiende también a través de la solapa de conexión (26).
- 45 6. Una cajetilla como la reivindicada en cualquiera de las Reivindicaciones 1 a 5, en la que la primera lengüeta actuante (23) está definida por una parte de la pared delantera (9) del recipiente interior (3), que está separada del resto de la pared delantera (9) del recipiente interior (3) por un corte pasante con forma de U (27), y por una línea de doblado (28) que une los dos extremos del corte pasante con forma de U (27).
7. Una cajetilla como la reivindicada en la Reivindicación 6, en la que el recipiente interior (3) comprende una lengüeta de elevación (29) separada de la primera lengüeta actuante (23) por la línea de doblado (28).
- 50 8. Una cajetilla como la reivindicada en la Reivindicación 7, en la que la lengüeta de elevación (29) está doblada 180° alrededor de la línea de doblado (28) sobre una superficie interior de la pared delantera (9) del recipiente interior (3).

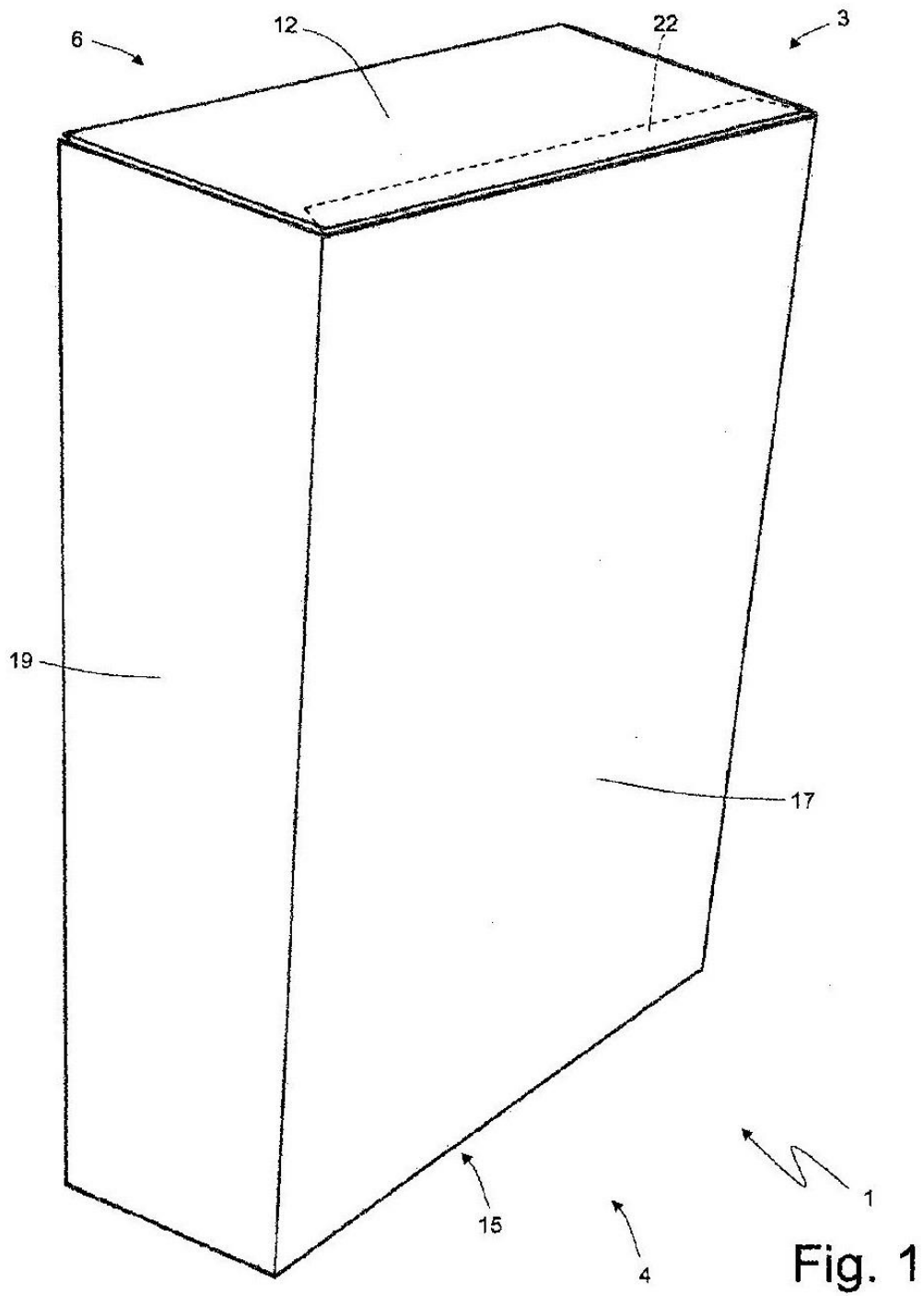

Fig. 1

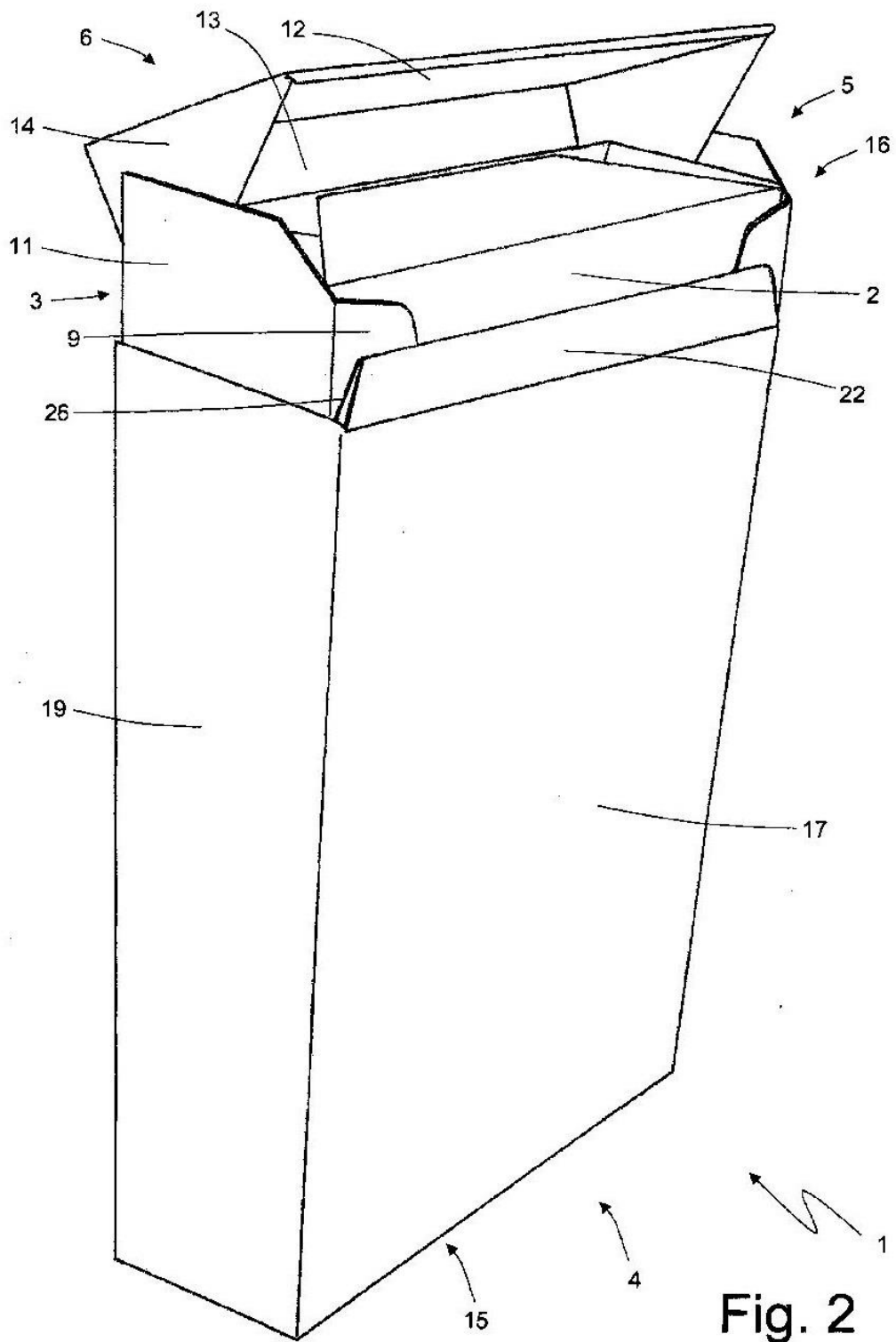

Fig. 2

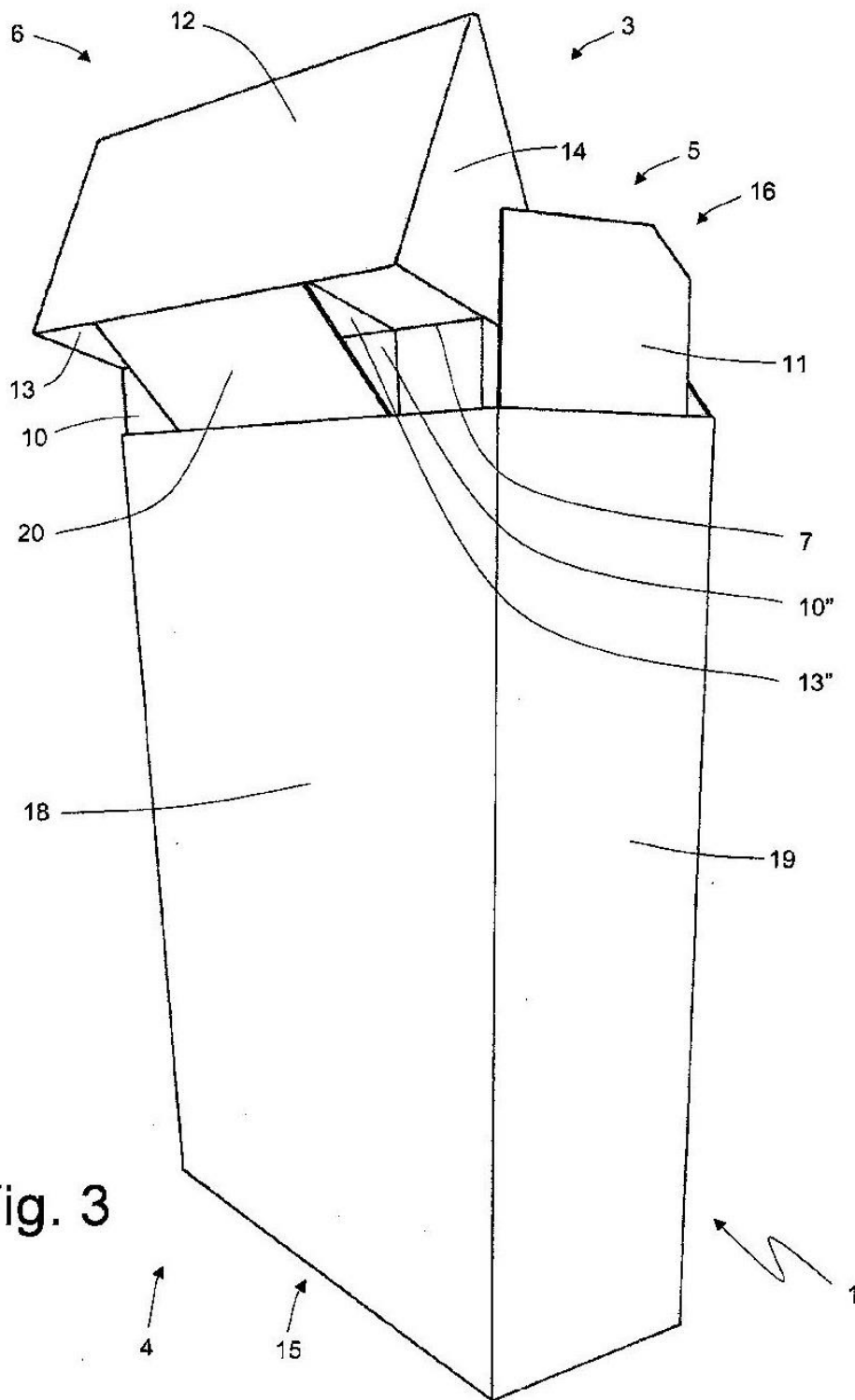

Fig. 3

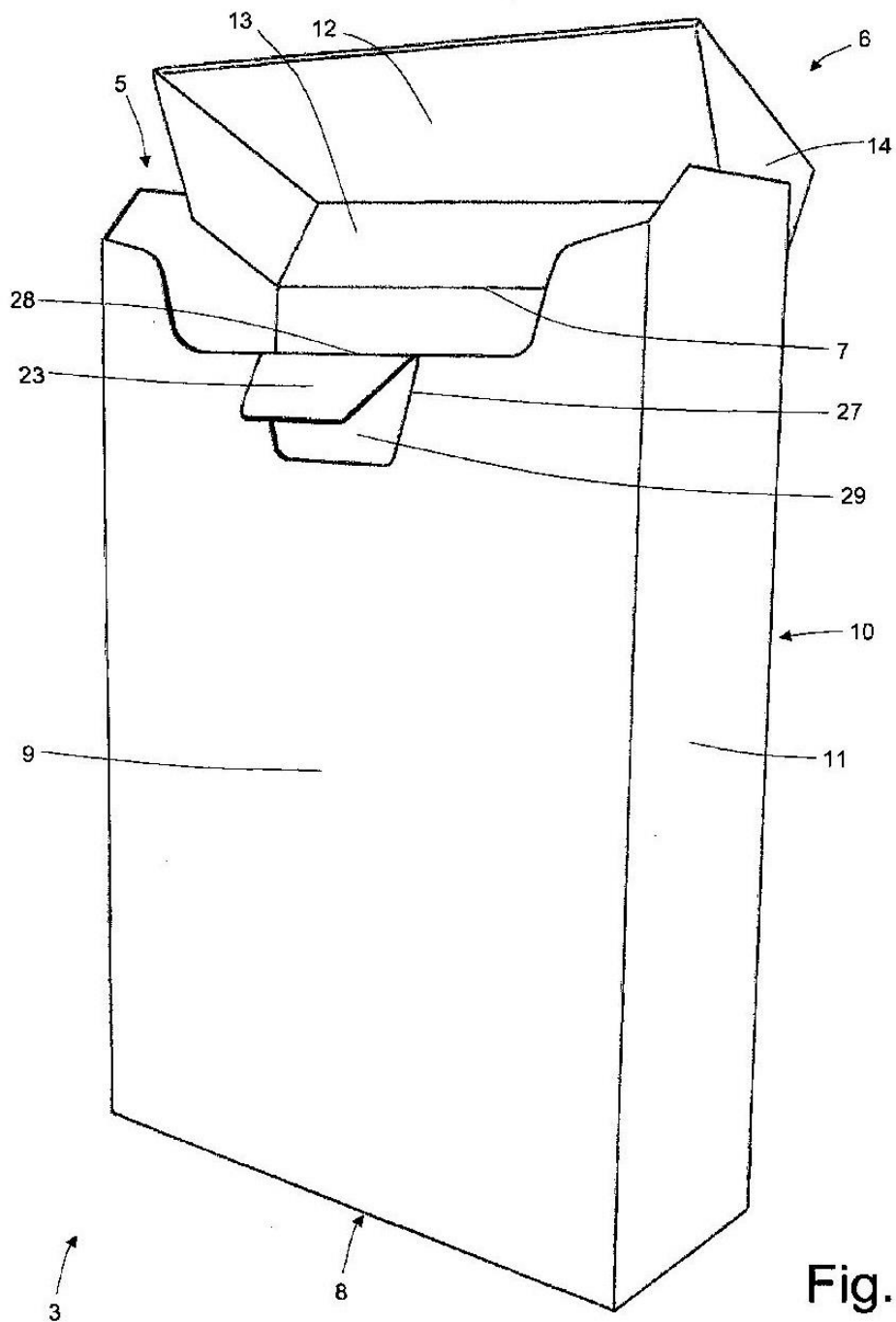

Fig. 4

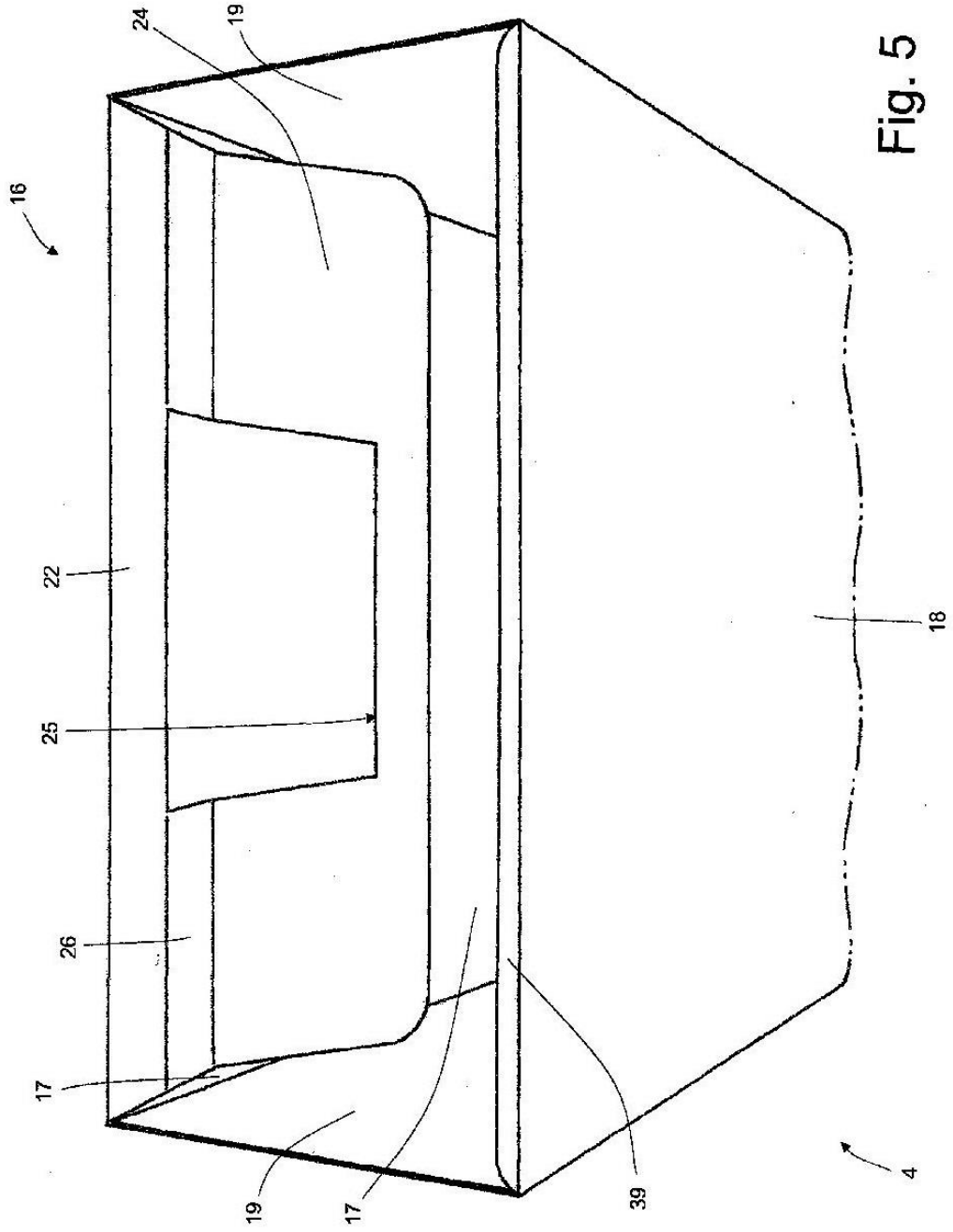
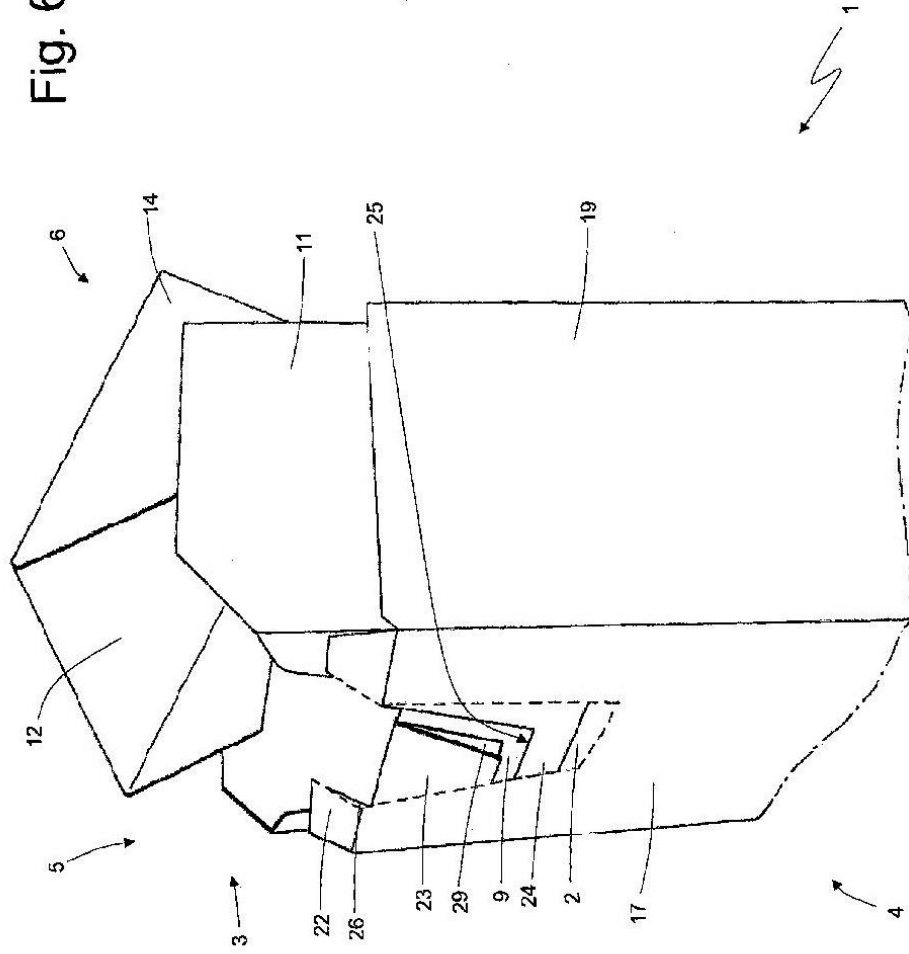

Fig. 5

Fig. 6



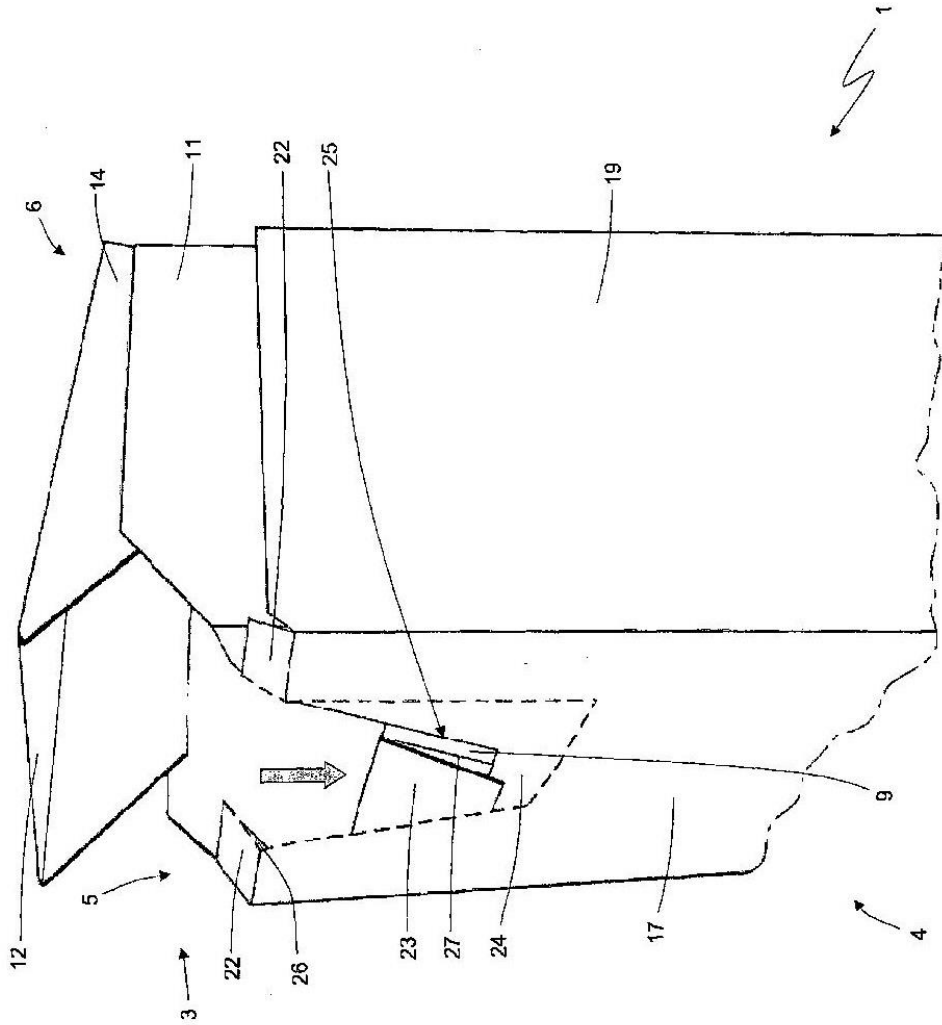

Fig. 7

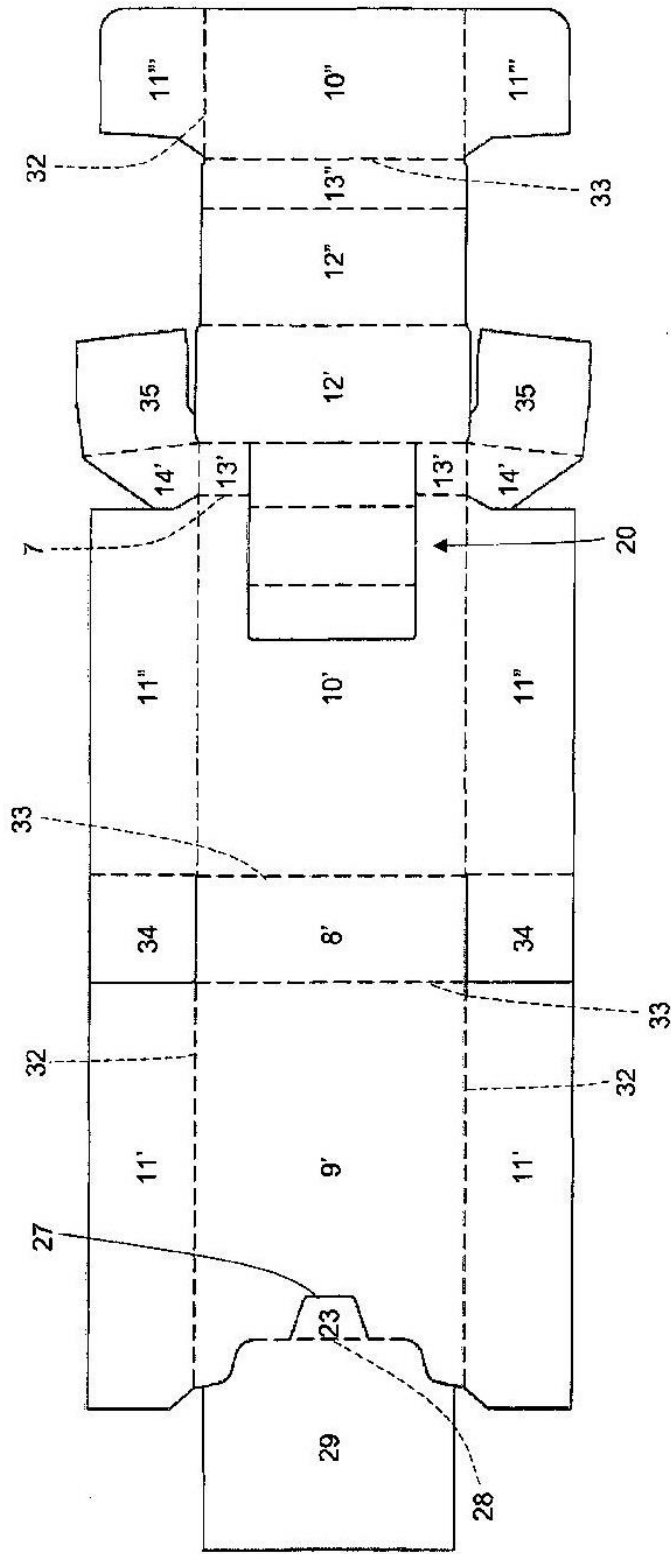

Fig. 8

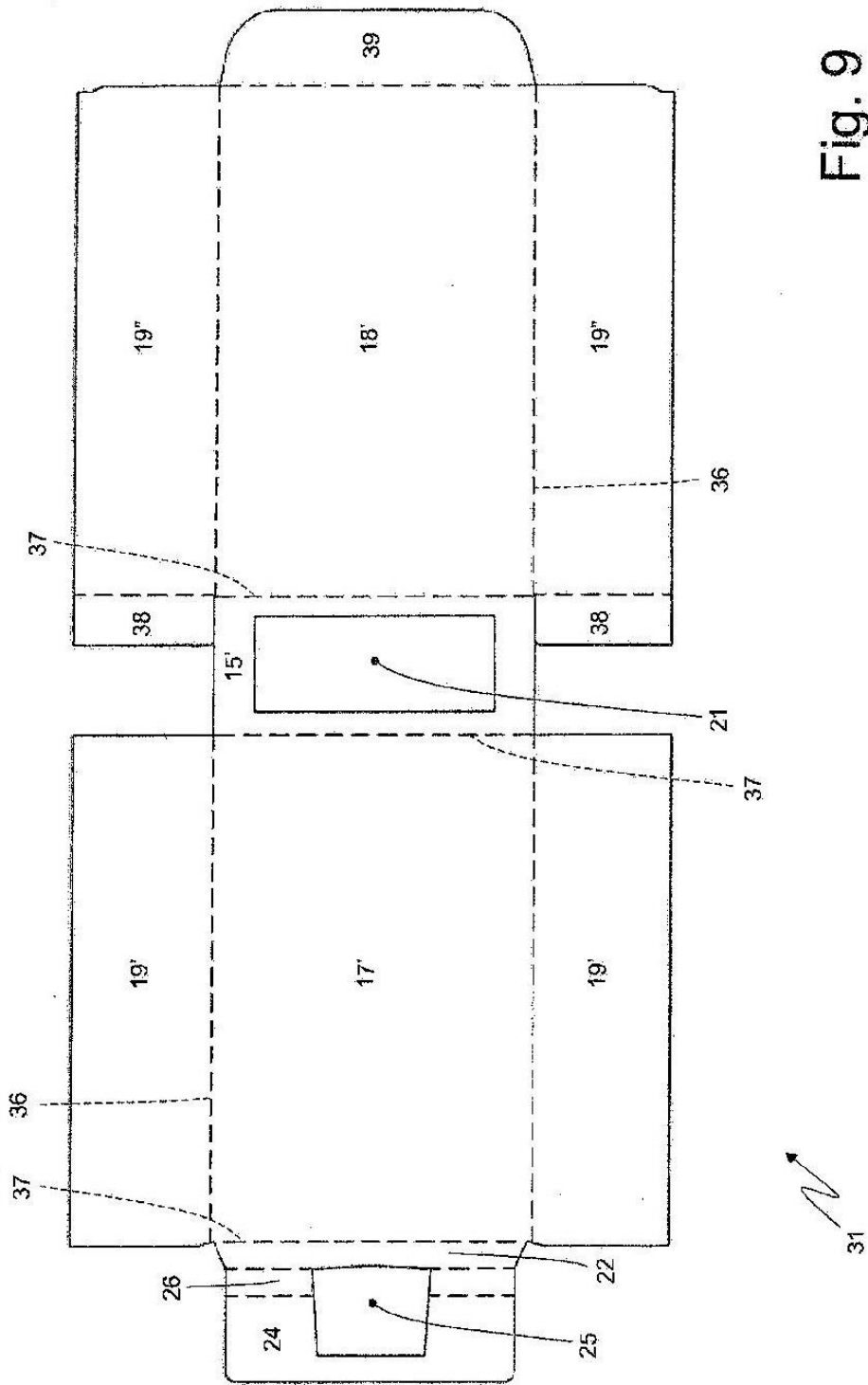

Fig. 9