

19

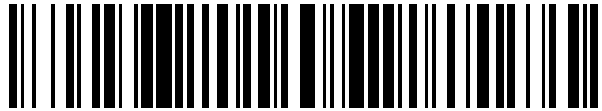

OFICINA ESPAÑOLA DE
PATENTES Y MARCAS

ESPAÑA



11 Número de publicación: **2 554 878**

21 Número de solicitud: 201500663

51 Int. Cl.:

A41C 3/06 (2006.01)

A41C 3/10 (2006.01)

12

SOLICITUD DE PATENTE

A1

22 Fecha de presentación:

14.09.2015

43 Fecha de publicación de la solicitud:

23.12.2015

71 Solicitantes:

DREAMGIRL LINGERIE ESPAÑA, S.L. (100.0%)
Po. de la Castellana n. 153
28046 Madrid ES

72 Inventor/es:

DE ARRIBA SANCHEZ , Gloria

74 Agente/Representante:

SÁEZ MENCHÓN, Onofre Indalecio

54 Título: **Sujetador femenino**

57 Resumen:

Sujetador femenino.

El sujetador incluye dos copas (1), una banda textil inferior (2), los clásicos aros (3) cosidos bajo las copas y unas bandas laterales (4). A partir de estas características, la novedad del sujetador es que tanto las copas (1) como las bandas laterales (4) presentan un material adhesivo para sujeción al cuerpo de la usuaria, con la particularidad de que las copas (1) están relacionadas entre sí mediante un refuerzo en "U" (6) incorporando internamente un relleno (7) que realza el pecho. El conjunto se complementa con unos protectores de plástico retirables en el momento de su uso, todo ello con un carácter reutilizable.

ES 2 554 878 A1

SUJETADOR FEMENINO

DESCRIPCIÓN

5

OBJETO DE LA INVENCION

10 La presente invención se refiere a un sujetador femenino, que al igual que un sujetador convencional incorpora una pareja de copas, un puente de unión de las mismas, así como bandas laterales de fijación, incluido el clásico aro situado en la parte inferior de cada copa para dar forma y sujeción al busto de la usuaria.

15 El objeto de la invención es proporcionar un sujetador femenino que basándose en el concepto general de un sujetador convencional, presenta una serie de innovaciones y mejoras de las que se derivan sustanciales ventajas respecto de los sujetadores hasta ahora conocidos, como es el realce y moldeado del pecho.

ANTECEDENTES DE LA INVENCION

20

Dentro del formato general y estandarizado de los sujetadores femeninos, el solicitante desconoce la existencia de sujetadores que permitan de forma efectiva realzar y moldear el pecho, de manera que, si bien la inclusión de aros en las copas de los mismos tiene inicialmente esta finalidad, el efecto conseguido dista mucho de ser óptimo, no adaptándose bien en todos los casos a la fisonomía de la mujer, y es por lo que se propone la presente invención.

25

DESCRIPCION DE LA INVENCION

30 El sujetador femenino que se preconiza presenta una serie de mejoras e innovaciones que se resumen en las siguientes:

- Incluye unas bandas laterales con material adhesivo hipoalergénico para una óptima y eficaz sujeción al cuerpo de la usuaria.
- 5 - La banda textil que queda situada bajo las copas presenta una estructura poliédrica que da lugar a una configuración en "V" entre las copas como las bandas laterales, para conseguir una mejor adhesión al cuerpo de la mujer.
- 10 - Incluye un refuerzo en "U" entre las copas, con aro preformado en su interior, que no solamente refuerza la unión de dichas copas, sino que además concede una sujeción extra a estas y aporta la necesaria forma en "V" de forma constante y continua.
- 15 - Las copas presentan una leve curvatura y están realizadas en un material textil sintético muy ligero y agradable al tacto, recogiendo el busto y a la vez moldeándolo.
- Las copas, al igual que las bandas laterales, presentan un material adhesivo que proporciona una sujeción extra al busto, siendo dicho material adhesivo hipoalergénico y al igual que el de las bandas laterales puede reutilizarse hasta 50 veces.
- 20 - Por la cara interna de los laterales de las copas se ha previsto un relleno que sirve para realzar el busto, juntándolo para ofrecer un escote más armonioso.
- 25 - Las costuras interiores tanto de las bandas laterales como de las copas y la de la propia configuración en "U" de las copas, aparecen recubiertas de un material textil sintético que proporciona dos funciones: Por un lado agarre para que no se resbale, y por otro lado recoge el posible sudor del pecho, impregnándose y no permitiendo que el sudor traspase hasta el otro lado del sujetador, impidiendo por lo tanto el manchado de prendas de vestir.
- 30 - Las copas y alas o bandas laterales se complementan con unos protectores de plástico, fácilmente retirables cuando va a utilizarse el sujetador, y que se adaptan a

dichas partes del sujetador cuando este no se utiliza, de manera que dichos protectores preservan el material adhesivo de estabilización del sujetador.

- 5 - La amplitud de las bandas laterales presenta un diseño que se adapta perfectamente al cuerpo de la mujer y ofrece una óptima sujeción, sin llegar a ser perceptibles, incluso con un vestido con espalda "abierta".

10 Todas estas características, aparte de las ventajas y prestaciones referidas, dan lugar a que el busto de la usuaria quede perfectamente realzado y moldeado, además de añadir la posibilidad de poder mostrar un escote más pronunciado sin llegar a mostrar el sujetador, en virtud del diseño correspondiente al refuerzo en "U" entre copas.

15 Además, y debido a la configuración de la unión en "U" entre las copas, los lados de la "V" que se generan en conjunción con el relleno interior, lateral y exterior de cada copa, facilita poder "moldear" los bustos y mostrar un escote bonito y natural, ayudando igualmente esa configuración a poder utilizar el sujetador con vestidos con escotes pronunciados.

20 El material adhesivo utilizado en las copas y en las bandas laterales asegura una correcta fijación sin riesgo de que el sujetador se caiga o se desplace.

25 En definitiva, con el sujetador de la invención se consigue un realce y unión de los pechos o bustos empujándolos hacia arriba y hacia el centro de manera simétrica, moldeándolos de una forma redondeada, ofreciendo un escote armonioso y profundo, sin olvidar la sujeción y firmeza.

DESCRIPCIÓN DE LOS DIBUJOS

30 Para complementar la descripción que seguidamente se va a realizar y con objeto de ayudar a una mejor comprensión de las características del invento, de acuerdo con un ejemplo preferente de realización práctica del mismo, se acompaña como parte integrante de dicha descripción, un juego de planos en donde con carácter ilustrativo y no limitativo, se ha

representado lo siguiente:

La figura 1.- Muestra una representación correspondiente a una vista en alzado posterior de un sujetador femenino realizado de acuerdo con el objeto de la presente invención.

5

La figura 2.- Muestra una vista en alzado anterior del sujetador de la figura anterior.

REALIZACIÓN PREFERENTE DE LA INVENCION

10 Como se puede ver en las figuras reseñadas, el sujetador de la invención, como es convencional, incluye dos copas (1) un puente o banda textil inferior (2), unos aros de refuerzo (3) situados bajo las copas (1) y las clásicas bandas laterales (4).

15 Pues bien, a partir de esta estructuración convencional, la novedad de la invención es que tanto las copas (1) como las bandas laterales (4) incorporan un material adhesivo hipoalergénico, que puede reutilizarse hasta cincuenta veces, con la particularidad de que la banda textil inferior o puente anteriormente comentada, presenta una configuración poliédrica que da lugar a una forma en "V", tanto en las copas (1) como en las bandas laterales (4) para una mejor adhesión al cuerpo de la usuaria.

20

La unión entre las copas (1) está determinada por un refuerzo en forma de "U" (5) con aro preformado en su interior, reforzando la unión de dichas copas (1) y confiriendo a la vez una sujeción extra para aportar la forma en "V" de forma constante.

25 Cabe destacar el que las copas (1) están realizadas con una leve curvatura y en un material textil muy ligero y agradable al tacto.

30 El material adhesivo que incorporan las bandas laterales (4) y las copas (1) se complementa con unos protectores de plástico (6) para preservar el material adhesivo de dichas zonas y cuyos protectores de plástico (6) están posibilitados de ser retirados para la utilización del sujetador, y volverse a poner cuando el sujetador no esté siendo utilizado, preservando con ello el adhesivo.

Las copas (1) incorporan interiormente un relleno (7) que sirve para realzar el busto, juntándolo y ofreciendo un escote más armonioso.

- 5 El refuerzo en "U" (5) de unión entre las copas (1) añade la posibilidad de poder utilizar vestidos con escotes amplios sin llegar a quedar visible el sujetador.

También es de resaltar el hecho de que tanto las copas (1) como las bandas laterales (4) están cubiertas, en lo que se refiere a las costuras de dichas partes, de un material sintético para conseguir por una parte un mejor ajuste al cuerpo de la usuario y evitar que resbale, y por otra parte recoger posible sudor de los pechos, impidiendo que el mismo traspase hasta el otro lado del sujetador.

10

REIVINDICACIONES

1^a.- Sujetador femenino, que incluyendo dos copas (1) con sus correspondientes aros (3) cosidos en la parte inferior de dichas copas (1), así como un puente o banda textil inferior
5 (2), así como bandas laterales (4), se caracteriza porque tanto las copas (1) como las bandas laterales (4) incorporan un material adhesivo hipoalergénico, mientras que la unión entre sí de las copas (1) se realiza mediante un refuerzo en forma de "U" (5); con la particularidad de que las copas (1) están dotadas interiormente de sendos rellenos (7) que participan en el realzado y moldeado del busto; habiéndose previsto además que tanto las
10 copas (1) como las bandas laterales (4) se complementen con respectivos protectores de plástico (6), retirables en el momento de llevar a cabo la puesta del sujetador, presentando éstos un carácter reutilizable.

2^a.-Sujetador femenino, según reivindicación 1^a, caracterizado porque la banda textil e
15 inferior (2) presenta una forma poliédrica.

3^a.- Sujetador femenino, según reivindicación 1^a, caracterizado porque las copas (1) presentan una leve curvatura, y están materializadas en un material textil sintético ligero y agradable al tacto.
20

4^a.- Sujetador femenino, según reivindicación 1^a, caracterizado porque las costuras interiores tanto de las alas laterales (4) como de las copas (1) presentan un recubierto de material textil sintético determinante de medios de estabilización para el sujetador, así como de absorción de sudor.
25

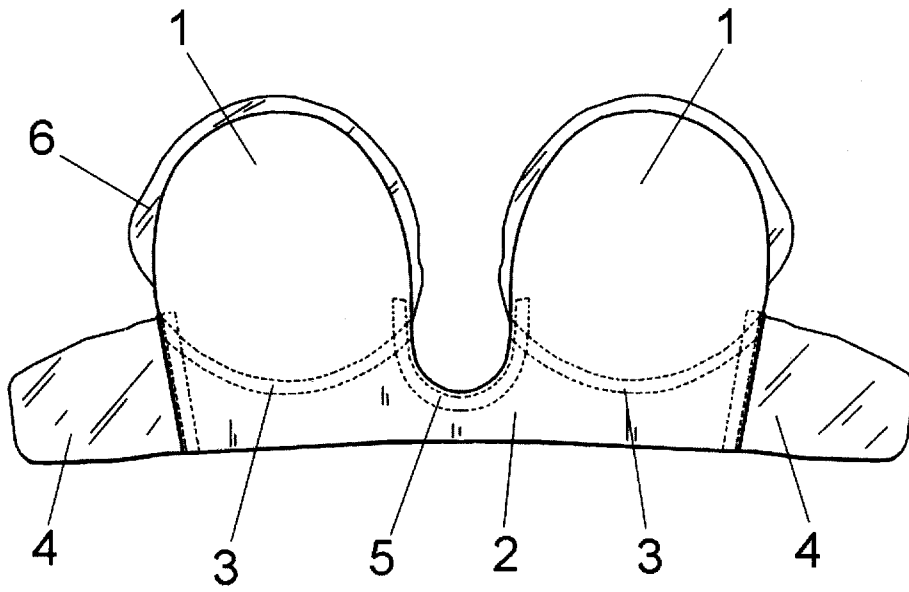

FIG. 1

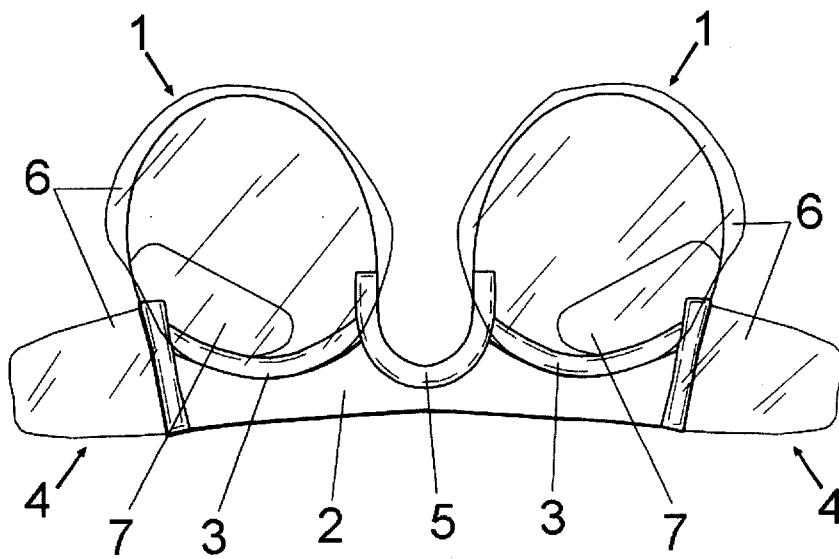

FIG. 2



- ②① N.º solicitud: 201500663
 ②② Fecha de presentación de la solicitud: 14.09.2015
 ③② Fecha de prioridad:

INFORME SOBRE EL ESTADO DE LA TECNICA

⑤① Int. Cl.: **A41C3/06** (2006.01)
A41C3/10 (2006.01)

DOCUMENTOS RELEVANTES

Categoría	⑤⑥ Documentos citados	Reivindicaciones afectadas
Y	GB 871599 A (DAVIS, N.M. et al.) 28.06.1961, Todo el documento, especialmente Fig. 9.	1-4
Y	GB 2411573 A (EMBRY (CHINA) GARMENTS LTD) 07.09.2005, Reivindicaciones 1, 2; Fig. 1.	1-4
Y	US 20050079796 A1 (CHOU, H.) 14.04.2005, Todo el documento.	1-4
Y	WO 2012158139 A1 (CE SOIR LINGERIE CO., INC) 22.11.2012, Todo el documento.	1-4

Categoría de los documentos citados

X: de particular relevancia
 Y: de particular relevancia combinado con otro/s de la misma categoría
 A: refleja el estado de la técnica

O: referido a divulgación no escrita
 P: publicado entre la fecha de prioridad y la de presentación de la solicitud
 E: documento anterior, pero publicado después de la fecha de presentación de la solicitud

El presente informe ha sido realizado

para todas las reivindicaciones

para las reivindicaciones nº:

Fecha de realización del informe
21.10.2015

Examinador
M. Novoa Sanjurjo

Página
1/4

Documentación mínima buscada (sistema de clasificación seguido de los símbolos de clasificación)

A41C

Bases de datos electrónicas consultadas durante la búsqueda (nombre de la base de datos y, si es posible, términos de búsqueda utilizados)

INVENES, EPODOC, GOOGLE

Fecha de Realización de la Opinión Escrita: 21.10.2015

Declaración

Novedad (Art. 6.1 LP 11/1986)	Reivindicaciones 1-4	SI
	Reivindicaciones	NO
Actividad inventiva (Art. 8.1 LP11/1986)	Reivindicaciones	SI
	Reivindicaciones 1-4	NO

Se considera que la solicitud cumple con el requisito de aplicación industrial. Este requisito fue evaluado durante la fase de examen formal y técnico de la solicitud (Artículo 31.2 Ley 11/1986).

Base de la Opinión.-

La presente opinión se ha realizado sobre la base de la solicitud de patente tal y como se publica.

Consideraciones:

La invención consiste en un sujetador sin tirantes, confeccionado con un material adhesivo hipoalergénico. El sujetador tiene aros en la parte inferior de las copas y una pieza de refuerzo en forma de U, entre las mismas. A continuación de las copas, tiene unas alas del mismo material que se fijan al cuerpo de la usuaria. Eventualmente las partes adhesivas del sujetador pueden protegerse al no ser utilizado, con unas piezas de plástico.

1. Documentos considerados.-

A continuación se relacionan los documentos pertenecientes al estado de la técnica tomados en consideración para la realización de esta opinión.

Documento	Número Publicación o Identificación	Fecha Publicación
D01	GB 871599 A (DAVIS, N.M. et al.)	28.06.1961
D02	GB 2411573 A (EMBRY (CHINA) GARMENTS LTD)	07.09.2005
D03	US 20050079796 A1 (CHOU, H.)	14.04.2005
D04	WO 2012158139 A1 (CE SOIR LINGERIE CO., INC)	22.11.2012

El documento D01, describe un sujetador en el que una de las alternativas de unión de las copas, es a través de un refuerzo en forma de U (ver 13 en Fig. 9).

El documento D02, también describe un sujetador en el que la unión de las copas, es a través de un refuerzo en forma de U (ver Fig. 1).

El documento D03, describe un sujetador fabricado con material adhesivo, lo que permite utilizarlo sin tirantes ni alas laterales.

El documento D04, describe un sujetador fabricado con material adhesivo, que tiene alas laterales (ver Fig. 3)

2. Declaración motivada según los artículos 29.6 y 29.7 del Reglamento de ejecución de la Ley 11/1986, de 20 de marzo, de Patentes sobre la novedad y la actividad inventiva; citas y explicaciones en apoyo de esta declaración**NOVEDAD**

Reivindicaciones 1-4

No se ha encontrado descrito en el estado de la técnica, un sujetador femenino sin tirantes ni parte posterior, que tenga entre las dos copas un refuerzo en forma de U y que esté confeccionado en un material adhesivo en las copas y alas laterales. Las reivindicaciones 1-4, cumplen el requisito de novedad del Artículo 6 de la Ley de Patentes 11/1986.

ACTIVIDAD INVENTIVA

Reivindicaciones 1-4

Los documentos más relevantes del estado de la técnica son los documentos D01 y D02 que describen sujetadores femeninos que tienen una pieza de refuerzo entre las copas en forma de U. Los documentos D03 y D04, describen sujetadores sin tirantes confeccionados en materiales que se adhieren a la piel de la usuaria. De acuerdo al contenido de los documentos D01-D04, se considera que la confección de un sujetador femenino sin tirantes ni parte posterior, que tiene entre las dos copas un refuerzo en forma de U y confeccionado en un material adhesivo en las copas y alas laterales, no supone un gran esfuerzo inventivo para un experto en la materia. Las reivindicaciones 1-4 no cumplen el requisito de actividad inventiva del Artículo 8 de la Ley de Patentes 11/1986.