

19



OFICINA ESPAÑOLA DE
PATENTES Y MARCAS

ESPAÑA



11 Número de publicación: **2 564 779**

51 Int. Cl.:

B65D 5/42 (2006.01)

B65D 25/20 (2006.01)

G06K 19/00 (2006.01)

A63F 3/06 (2006.01)

12

TRADUCCIÓN DE PATENTE EUROPEA

T3

96 Fecha de presentación y número de la solicitud europea: **14.02.2007 E 07750703 (6)**

97 Fecha y número de publicación de la concesión europea: **10.02.2016 EP 2001678**

54 Título: **Procedimiento y aparato de promoción de una tarjeta de transacción**

30 Prioridad:

01.03.2006 US 365354

45 Fecha de publicación y mención en BOPI de la traducción de la patente:

29.03.2016

73 Titular/es:

**DENNETT, DOUGLAS R. (100.0%)
17811 COMSTOCK ROAD
WAYZATA, MN 55391, US**

72 Inventor/es:

DENNETT, DOUGLAS R.

74 Agente/Representante:

CARPINTERO LÓPEZ, Mario

ES 2 564 779 T3

Aviso: En el plazo de nueve meses a contar desde la fecha de publicación en el Boletín europeo de patentes, de la mención de concesión de la patente europea, cualquier persona podrá oponerse ante la Oficina Europea de Patentes a la patente concedida. La oposición deberá formularse por escrito y estar motivada; sólo se considerará como formulada una vez que se haya realizado el pago de la tasa de oposición (art. 99.1 del Convenio sobre concesión de Patentes Europeas).

DESCRIPCIÓN

Procedimiento y aparato de promoción de una tarjeta de transacción

Campo de la invención

La presente invención se refiere a una envuelta que soporta una tarjeta de transacción.

5 Antecedentes de la invención

10 Dar y recibir regalos es una actividad importante en la vida de una persona. A la gente le gusta recibir regalos para celebrar ocasiones especiales, muestran aprecio y afecto para el destinatario y, en términos menos altruistas, facilitan el consumo de bienes y servicios. Los regalos de bodas, los regalos de cumpleaños, los regalos navideños y los regalos de aniversarios son todos ejemplos habituales de regalos. Sin embargo, la práctica del regalo plantea la eterna cuestión de “¿Qué le regalas a la persona que ya tiene todo?”.

15 En los últimos años, los certificados de regalo y las tarjetas de transacción se han convertido en el regalo de preferencia para la gente que no tiene tiempo o que carece de la creatividad para realizar el esfuerzo de conseguir el “regalo perfecto”. Típicamente, las tarjetas de transacción son tarjetas de débito que incorporan una tira magnética que codifica una cantidad de crédito monetario que puede ser leída por un lector de la tarjeta apropiado. Estas tarjetas de regalo presentan típicamente la forma y el tamaño de una típica tarjeta de crédito. Estas tarjetas de transacción pueden ser utilizadas como certificado de regalo o como crédito de prepago para la compra de mercancías en un establecimiento al por menor. El establecimiento al por menor típicamente estará identificado sobre el frontal de la tarjeta de transacción.

20 Sin embargo, algunos consideran que una tarjeta de regalo, en sí misma, es un regalo genérico y no muy considerado. Por tanto, existe la necesidad de una experiencia de ofrecer regalos completamente integrada. Aquí, la tarjeta de regalo puede constituir un complemento o suplemento de un regalo real. Por ejemplo, se podría comprar un reproductor de DVD para otra persona y, además, regalar una tarjeta de transacción que sirva para comprar DVDs para visionarlos en el reproductor de DVD. Esto hace posible que el o la que ofrece el regalo aporte su toque personal al regalo.

25 El regalo integrado proporcionará también a los almacenes al por menor oportunidades de comercialización que hasta ahora han quedado sin explotar. Como se indicó con anterioridad, los vendedores al por menor a menudo se identificarán por su logo, dispuesto sobre el frontal de la tarjeta de transacción. Este es un medio muy pasivo de anunciar el establecimiento del vendedor al por menor. Se necesita promocionar de manera activa un establecimiento de venta al por menor en combinación con la entrega de tarjetas de regalo.

30 Los fabricantes y los vendedores al por menor a menudo utilizan cupones promocionales para promover de forma activa sus negocios o establecimientos. Existe la necesidad de integrar estos materiales promocionales activos con la tarjeta de transacción para que los que ofrezcan los regalos puedan introducir la tarjeta de transacción como un regalo, promocionado al tiempo de manera activa el negocio del vendedor al por menor.

35 El objetivo de la presente invención es el de proporcionar una envuelta que soporte una tarjeta de transacción que pueda promocionar activamente los bienes y servicios de un fabricante, vendedor al por menor o proveedor de servicios, o actividades similares.

40 El documento EP 0325033 describe una banda de papel autoadhesivo fijado de manera separable a una banda de sustrato. La sola perforación de la banda de papel conforma los perfiles de las hojas de papel individuales para formar unos receptáculos de inserción y las hojas están provistas de diversas incisiones para procurar una abertura del receptáculo y guiar unos elementos característicos situados en la sección inferior del receptáculo. La hoja puede estar adherida a la cubierta interior de un libro. Una tarjeta puede ser insertada en el receptáculo. El documento US 2004/0046035 describe una tarjeta de regalo multimedia que incluye corte a troquel para recibir un disco multimedia, una tarjeta de teléfono de prepago o un certificado de regalo.

Sumario de la invención

45 La invención proporciona una envuelta de acuerdo con las reivindicaciones 1 y 2. De forma más genérica se describe en la presente divulgación una envuelta autoadhesiva para suministrar una tarjeta de transacción. La envuelta presenta también un espacio para representar una información promocional acerca de un minorista o fabricante. La envuelta comprende una superficie plana que presenta unos primero y segundo lados. Una rendija o hendidura es practicada dentro de la superficie plana. Las palabras rendija o hendidura se utilizan en la presente memoria de manera intercambiable. Un adhesivo es superpuesto sobre el segundo lado de la superficie plana para que la envuelta quede fijada por adhesivo a un objeto, como por ejemplo una caja o un libro. Un receptáculo está formado entre la superficie plana y el objeto sobre el cual está fijada la superficie plana. El receptáculo es accesible a través de la rendija para insertar en su interior de manera separable una tarjeta de transacción.

55 La presente divulgación describe también un conjunto de material promocional oculto que comprende una etiqueta, un material promocional y un adhesivo para acoplar la etiqueta al material promocional para ocultar el material

promocional. La etiqueta es típicamente una hoja opaca con el tamaño preciso para cubrir sustancialmente el material promocional. La hoja opaca tendrá un lado delantero y un lado inferior, en la que el lado inferior está en comunicación con el material promocional para ocultar dicho material promocional. Unas marcas variables pueden ser situadas a ambos lados de la etiqueta para proporcionar un medio adicional de promoción de los bienes y servicios del fabricante o de la tienda de venta al por menor. Así mismo, la etiqueta puede incorporar un extremo de pivote y un extremo libre en el que el extremo de pivote esté fijado a la superficie plana para que la etiqueta pueda pivotar para cubrir o dejar al descubierto el material promocional mejor que ser despegado por entero.

El material promocional puede ser un cupón, un juego de rascar o una superficie de rasgar y oler. El cupón puede ser un cupón de descuento para ser utilizado en la compra de otros productos. La pieza del juego de rascar puede ser utilizada para introducir nuevos productos o con otros fines promocionales. Así mismo la superficie de rasgar y oler puede proporcionar una información olfativa correspondiente a los productos suministrados por el minorista, como por ejemplo, una tienda de ultramarinos.

Estos elementos se combinan para formar una envuelta mejorada para suministrar una tarjeta de transacción. Por ejemplo, un minorista de artículos de electrónica puede proporcionar una tarjeta de transacción de venta. Un cliente podría adquirir del minorista de productos electrónicos, tanto un reproductor de DVD como una tarjeta de transacción que pueda comprar DVDs para ser visionados en el reproductor de DVD. La tarjeta de transacción vendrá con la envuelta de la presente invención y el cliente fijará la envuelta a la caja que contiene el reproductor de DVD e insertará la tarjeta de transacción dentro de este receptáculo formado entre la envuelta y la caja e insertará la tarjeta de transacción en la rendija dispuesta al efecto. El cliente, a continuación, entrega tanto el reproductor DVD como la tarjeta de transacción al receptor del regalo. Cuando el receptor del regalo esté listo para entregar la tarjeta de transacción al minorista con el fin de adquirir los DVDs advertirá que el conjunto de material de promoción oculto está sobre el frontal de la envuelta. Entonces, traccionará la etiqueta del conjunto del material de promoción oculto para dejar al descubierto el material promocional que él o ella pueda utilizar para obtener descuentos adicionales por parte del minorista.

Breve descripción de los dibujos

En los dibujos, en los que los mismos numerales representan las mismas partes a lo largo de los mismos:

La FIG. 1 representa una vista frontal de una envuelta de tarjeta de transacción de acuerdo con la forma de realización de la presente invención;

la FIG. 2 es una vista desde atrás de la envuelta mostrada en la Fig. 1;

la FIG. 3 es una vista frontal de la envuelta mostrada en la Fig. 1 en la que la tarjeta de transacción está insertada en la hendidura de retención de la tarjeta de transacción;

la FIG. 4 es una vista en sección de la envuelta a lo largo de la línea de sección 4 - 4 de la Fig. 3 que muestra una tarjeta de transacción insertada en la hendidura;

la FIG. 5 es una vista frontal de un medio de rasgar y oler el cual, en una forma de realización es el material promocional; y

la FIG. 6 es una vista frontal de una pieza de juego de rascar.

Descripción detallada de las formas de realización preferentes

La Fig. 1 muestra una vista frontal de una envuelta 10 de una tarjeta de transacción de acuerdo con la forma de realización de la presente invención. La envuelta comprende una superficie 12 plana que presenta un primer lado 14 y un segundo lado 16 (mostrado en la Fig. 2). La superficie 12 plana debe en general estar fabricada a partir de una sustancia lo suficientemente resistente para proteger una tarjeta 18 de transacción impidiendo que se caiga mientras al tiempo se adhiere a un objeto, como por ejemplo una caja, un libro o similar. La superficie 12 plana presenta un primer extremo 20 un segundo extremo 22 que están conectados entre sí por una línea 24 superior y una línea 26 inferior.

La superficie 12 plana de la envuelta 10 presenta un miembro 28 de hendidura practicado a través de la superficie 12 plana para la inserción de la tarjeta 18 de transacción entre la superficie 16 trasera y al objeto al cual se fija la envuelta 10.

Dispuesto sobre la superficie 12 plana se encuentra un conjunto 30 de material promocional oculto. El conjunto 30 de material promocional oculto incluye el miembro 32 de material promocional y el miembro 34 de etiqueta. El miembro 34 de etiqueta cubre el material 32 promocional. El miembro 34 de etiqueta presenta un lado 38 frontal y un lado inferior 36. Un adhesivo apropiado puede ser aplicado al lado inferior 36 para que, cuando el miembro 34 de etiqueta esté cubriendo el miembro 32 de material promocional, la etiqueta 34 quede fijada al material 32 promocional ocultando así su naturaleza. Esto proporciona a la envuelta el elemento de sorpresa cuando la etiqueta 34 es despegada, como se muestra en la Fig. 1, para dejar al descubierto en qué consiste el material promocional.

Por ejemplo, como se muestra en la Fig. 1, el material 32 promocional puede ser un cupón de descuento para la compra de otros productos en el lugar de negocios del minorista, en un momento posterior. La Fig. 5 muestra un ejemplo adicional en el que el material 32 promocional comprende un área 40 de raspar y oler para la promoción olfativa de la tienda del minorista. Así mismo, el material 32 promocional podría ser una pieza 42 de un juego de raspar como se muestra en la Fig. 6.

La Fig. 2 muestra un lado 16 inverso de la superficie 12 plana. Un adhesivo 44 sustancialmente cubre una porción del segundo lado 16 de la envuelta 10. La superficie 44 adhesiva superpuesta sobre el segundo lado 16 tiene por finalidad asegurar que la envuelta 10 pueda ser fijada a un objeto, por ejemplo una caja o un libro. En determinadas formas de realización, una tira 46 de refuerzo de papel de desprendimiento está dispuesta para cubrir el adhesivo antes de que la envuelta 10 sea fijada a un objeto. La tira 46 de refuerzo es despegada del adhesivo 44 superpuesto cuando el usuario está listo para que la envuelta 10 quede fijada a un paquete.

La Fig. 4 es una vista en sección de la presente invención. Cuando la superficie 12 plana es fijada a un objeto mediante el adhesivo 44 se forma un receptáculo 48. El receptáculo 48 está diseñado para retener una tarjeta de transacción como la tarjeta 18 de transacción. La tarjeta 18 de transacción puede ser insertada en la hendidura 18 y mantenida en posición por el receptáculo 48 formado entre la superficie 12 plana y el objeto sobre el que se fija la superficie plana. La hendidura 28 y el receptáculo 48 están dimensionados de manera que, cuando se inserte la tarjeta 18 de transacción, quede fijada de manera desprendible dentro de la envuelta para que no sea probable que la tarjeta de transacción se carga a menos que sea arrancada.

Como alternativa, el usuario puede elegir la posibilidad de insertar la tarjeta de transacción en el receptáculo 48 y a continuación fijar la tarjeta 10 a un objeto.

Dirigiendo ahora la atención a la Fig. 5, se aprecia que el material 32 promocional puede ser una superficie de raspar y oler. Típicamente una superficie de raspar y oler, como por ejemplo la mostrada en la Fig. 5, presenta un área 50 olfativa que contiene el olor y / o el sabor de un artículo alimenticio. El área 14 olfativa incluye una técnica de revestimiento de raspar y oler para preservar la frescura del área 14 olfativa.

En la forma de realización mostrada en la Fig. 5, la superficie 40 de raspar y oler es, de modo preferente, fabricada utilizando sustratos de papel poroso u otros materiales utilizados para sustratos de "raspar y oler" que están adaptados para ser adheridos a la superficie 12 plana mediante un adhesivo no tóxico e inodoro.

La superficie 40 de raspar y oler soporta un parche o un área 50 olfativa que está integrada dentro de la superficie 40 de raspar y oler. En la forma de realización mostrada en la Fig. 5, el área 50 olfativa comprende un material absorbente no tóxico que ha incorporado un elemento de producción olfativo aplicado a aquél. El elemento de producción olfativo pueden ser los ingredientes encontrados en productos alimenticios comercializados en la tienda del minorista.

El área 50 olfativa puede ser cubierta por un revestimiento 52 protector que puede ser rascado o despegado. El revestimiento 52 puede cubrir sustancialmente tres o cuatro lados del perímetro 54 del área 50 olfativa. El revestimiento 52 se emplea para mantener fresco el aroma del área 50 olfativa.

De forma adicional o como alternativa, la superficie 40 de raspar y oler incluye también un área 58 de símbolos distintivos que incluye uno o más símbolos distintivos o motivos que presentan unos fondos 60 con motivos distintivos, colores o contrastes de intensidad. Los diferentes símbolos pueden ser desplegados en el área 58 de símbolos distintivos para proporcionar un reconocimiento visual, unas claves o símbolos asociados con el aroma del área 50 olfativa.

La Fig. 6 muestra una forma de realización alternativa en la que el material 32 promocional es un juego 42 del tipo de raspar y ganar.

La presente invención ha sido descrita en la presente memoria considerablemente detallada con el fin de satisfacer la normativa de patentes y de suministrar a los expertos en la materia la información necesaria para aplicar los principios novedosos y para construir y utilizar formas de realización de los ejemplos según las necesidades. Sin embargo, debe entenderse que la invención puede llevarse a cabo mediante dispositivos específicamente diferentes y que pueden llevarse a cabo diversas modificaciones sin apartarse del alcance de la invención según queda definido en las reivindicaciones adjuntas.

REIVINDICACIONES

- 1.- Una envuelta (10) para contener una tarjeta (18) de transacción, que comprende:
- a) una superficie (12) plana que presenta un primer lado (14) y un segundo lado (16);
 - b) una hendidura (28) practicada dentro de dicha superficie plana;
 - 5 c) un adhesivo (44) superpuesto sobre dicho segundo lado de la superficie plana para fijar por adhesivo dicha superficie plana a un objeto, en la que un receptáculo (48) está definido entre la superficie (12) plana y el objeto, estando dicho objeto plano en comunicación con dicha hendidura; y
 - d) un conjunto (30) de material promocional oculto acoplado al primer lado de la superficie plana, en la que el conjunto de material promocional comprende un material (32) promocional, una etiqueta (34) que oculta el material promocional y un adhesivo que une de manera separable la etiqueta en relación de recubrimiento con el material promocional.
- 10
- 2.- Una envuelta (10) para contener una tarjeta de crédito / débito que comprende:
- a) una superficie (12) plana que presenta un primer lado (14) y un segundo lado (16);
 - 15 b) una hendidura (28) dispuesta sobre el primer lado de la superficie plana para recibir la tarjeta de crédito / débito en ella;
 - c) un adhesivo (44) superpuesto sobre el segundo lado de la superficie plana para fijar por adhesivo dicha superficie plana a un objeto, en la que un receptáculo (48) está definido entre la superficie (12) plana y el objeto, estando dicho receptáculo en comunicación con dicha hendidura; y
 - d) un conjunto de solapa acoplado al primer lado de la superficie plana, comprendiendo dicho conjunto de solapa una hoja opaca de grosor único que presenta un extremo de articulación y un extremo libre, en la que el extremo de articulación está acoplado mediante pivote a la superficie plana y al material promocional dispuesto sobre la superficie plana y adaptado para quedar cubierto por la hoja opaca.
- 20
- 3.- La envuelta de la reivindicación 1, en la que el conjunto de material promocional oculto está acoplado a una mitad inferior del primer lado de la superficie plana.
- 25
- 4.- La envuelta de la reivindicación 1 o 3, en la que la etiqueta (34) comprende una hoja opaca de grosor único que presenta un lado frontal y un lado inferior.
- 5.- La envuelta de la reivindicación 1 o 3, en la que el conjunto de material promocional es una pieza (42) de un juego de rascar.
- 30
- 6.- La envuelta de la reivindicación 1 o 3, en la que el conjunto de material promocional es una hoja (40) de rascar y oler.
- 7.- La envuelta de la reivindicación 1 o 3, en la que el conjunto de material promocional es un cupón.
- 8.- La envuelta de la reivindicación 2, en la que el material promocional es un cupón.
- 9.- La envuelta de la reivindicación 7 u 8, en la que el cupón es un cupón de descuento para su uso en la compra de otros productos.
- 35
- 10.- La envuelta de la reivindicación 2, en la que el material promocional es un juego (42) de rascar o una hoja (40) de rascar y oler.
- 11.- La envuelta de la reivindicación 1, que incluye además una tarjeta de transacción insertada en el receptáculo (48) a través de la hendidura (28).

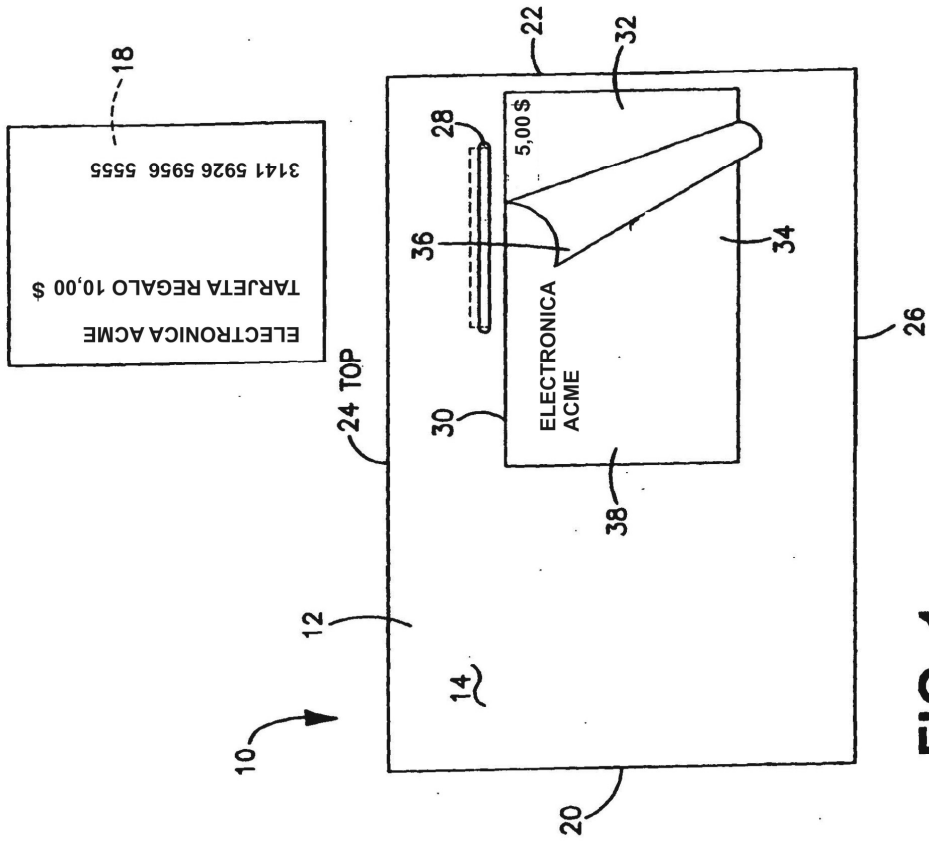

FIG. 1

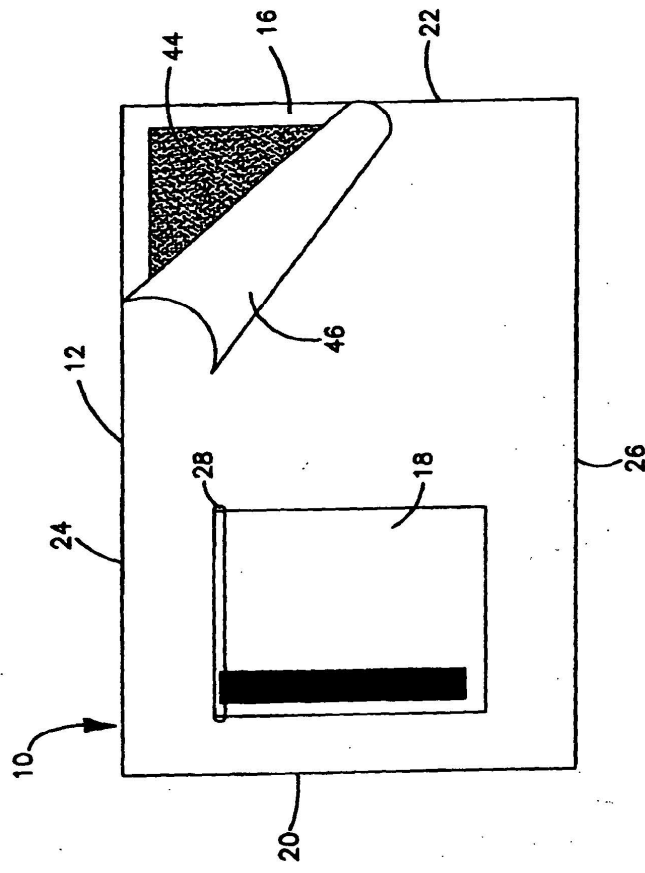

FIG. 2

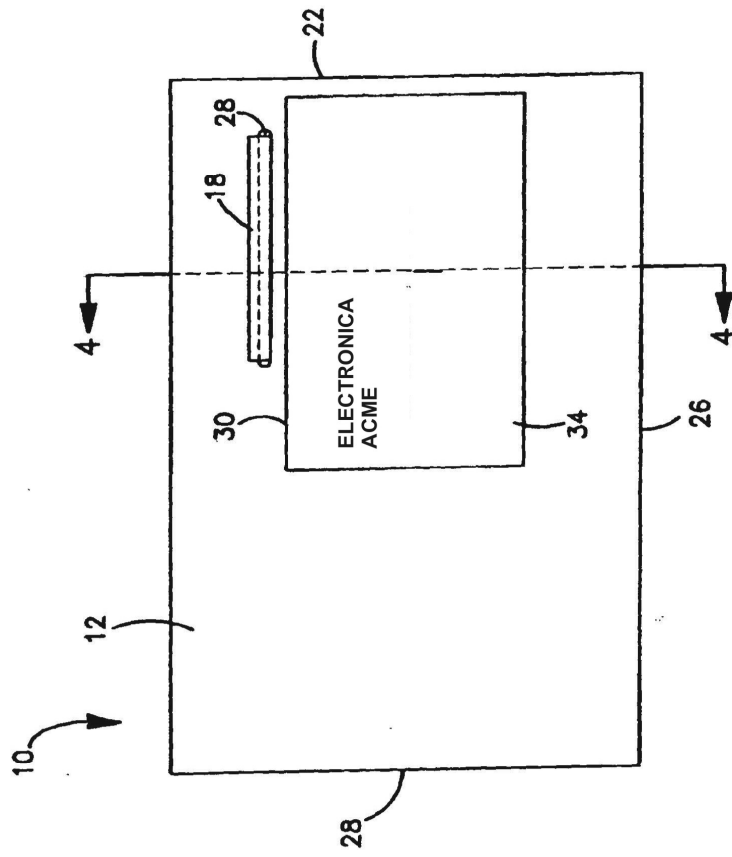

FIG. 3

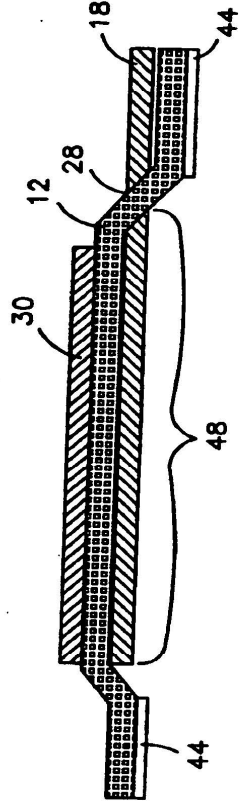

FIG. 4

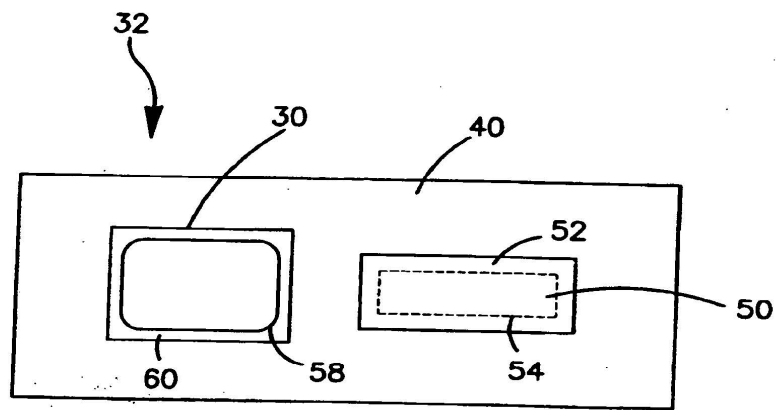

FIG. 5

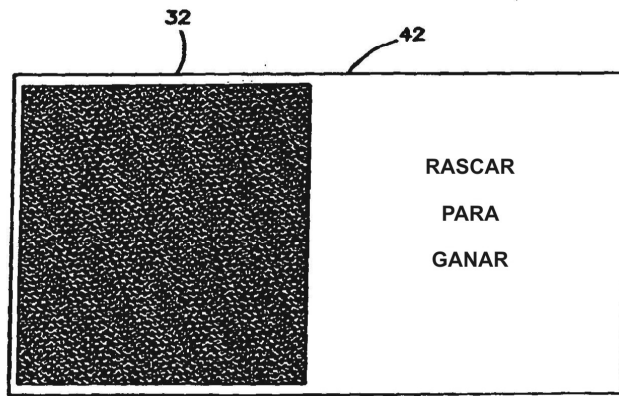

FIG. 6