

19

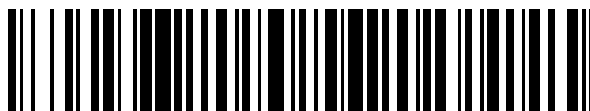

OFICINA ESPAÑOLA DE  
PATENTES Y MARCAS

ESPAÑA



11 Número de publicación: **2 585 202**

51 Int. Cl.:

**A47K 10/42** (2006.01)

12

TRADUCCIÓN DE PATENTE EUROPEA

T3

96 Fecha de presentación y número de la solicitud europea: **03.06.2005** **E 05757331 (3)**

97 Fecha y número de publicación de la concesión europea: **20.07.2016** **EP 1885227**

54 Título: **Dispensador de hojas plegadas sobre la parte superior de una mesa**

45 Fecha de publicación y mención en BOPI de la traducción de la patente:  
**04.10.2016**

73 Titular/es:

**SCA TISSUE NORTH AMERICA, LLC (100.0%)**  
**Circa Centre 2929 Arch Street, Suite 2600**  
**Philadelphia, PA 19104, US**

72 Inventor/es:

**WIESER, RUSSELL G. y**  
**OTT, WOLFGANG**

74 Agente/Representante:

**UNGRÍA LÓPEZ, Javier**

**ES 2 585 202 T3**

Aviso: En el plazo de nueve meses a contar desde la fecha de publicación en el Boletín europeo de patentes, de la mención de concesión de la patente europea, cualquier persona podrá oponerse ante la Oficina Europea de Patentes a la patente concedida. La oposición deberá formularse por escrito y estar motivada; sólo se considerará como formulada una vez que se haya realizado el pago de la tasa de oposición (art. 99.1 del Convenio sobre concesión de Patentes Europeas).

**DESCRIPCIÓN**

Dispensador de hojas plegadas sobre la parte superior de una mesa

**Antecedentes de la invención**

**1. Campo de la invención**

5 La invención se refiere a un dispensador, especialmente para dispensar material en hojas.

**2. Descripción de la técnica relacionada**

10 Tal vez los dispensadores de servilletas de papel más comúnmente utilizados en la industria del servicio alimenticio son los contenedores omnipresentes que dispensan lateralmente, en los que una pila de servilletas de papel no-interplegadas están presionadas contra una abertura de dispensación relativamente grande a través de una placa cargada por resorte.

15 Tales dispensadores de servilletas tienen un número de inconvenientes, que incluyen que las servilletas están presionadas contra la abertura de dispensación con tal fuerza que un usuario que trata de retirar solamente una servilleta individual, a menudo desgarrará meramente piezas pequeñas de la servilleta expuesta y desafortunadamente entonces retira forzosamente una pluralidad de servilletas – más que las necesarias y más que las que deseaba inicial. El coste agregado de tales consumibles desaprovechados es una pérdida de beneficio del establecimiento de servicio de comidas.

20 La resistencia a la retirada de servilletas en tales dispensadores supera también a veces el peso del dispensador cargado, de tal manera que, a no ser que el dispensador esté conectado de alguna manera a la superficie de soporte, el dispensador se deslizará cuando el usuario trata de extraer servilleta(s). Esto conduce al cliente a una operación con las dos manos, en la que una mano se utiliza para extraer la(s) servilleta(s) y la otra mano se utiliza para retener el dispensador en posición. Esto no es deseable evidentemente desde el punto de vista higiénico y desde el punto de vista de la conveniencia del usuario.

25 El documento DE 725 950 C describe un dispensador para dispensar material en hojas y que comprende una caja con cuatro paredes laterales y una abertura en una parte superior de dicha caja. Una tapa desmontable con paredes extremas perpendiculares está colocada sobre la abertura para cerrarla y de tal manera que las paredes extremas se encuentran paralelas a las paredes laterales de la caja. La tapa tiene una ranura en ella para permitir dispensar el material de hoja. Una plataforma está prevista en la caja para soportar una pluralidad de material en hojas desde abajo, siendo móvil la plataforma de una manera guiada desde una primera posición más baja cuando el dispensador está lleno con material en hojas hasta una segunda posición más alta cuando el dispensador está más  
30 cerca de vacío del material de hoja, siendo soportada la plataforma por un muelle. También se conoce un dispensador similar a partir del documento US-A-4.969.575. El documento US-A-2.849.153 describe también un dispensador para dispensar material en hojas y que comprende un cuerpo que tiene cuatro paredes laterales, una base y una abertura en la parte superior del cuerpo. Una cubierta está prevista para cubrir la abertura y tiene una ranura en ella para permitir dispensar el material de hoja. Una plataforma está prevista en el cuerpo para soportar una pluralidad de material en hojas y está montada sobre brazos desviados por resorte que se mueven entre la  
35 posición baja y una posición elevada bajo la fuerza del muelle para mover la plataforma entre una posición más baja cuando el dispensador está lleno con material en hojas y una posición más alta adyacente a la cubierta cuando el dispensador está casi vacío de material de hoja. El documento DE 72 59 50 C describe un dispensador que tiene las características del preámbulo de la reivindicación 1.

**40 Sumario de la invención**

La invención pretende abordar y solucionar los problemas anteriores o al menos proporcionar una estructura que es algo menos propensa a uno o más de los problemas anteriores.

45 Un objeto de la invención es dispensar de una manera sencilla y fiable, con preferencia de uno en uno, material en hojas, tales como servilletas interplegadas desechables. Este objeto se soluciona por un dispensador de la reivindicación 1. Las formas de realización preferidas se definen en las reivindicaciones dependientes.

50 El dispensador tiene un cuerpo que está diseñado para asentarse sobre una superficie de soporte, tal como una parte superior de una mesa u otra superficie nivelada, tal como una encimera o una repisa. El dispensador retiene material en hojas que debe ser dispensado desde una ranura en la parte superior del cuerpo. La ranura está mirando hacia arriba, hacia un usuario y está opuesta al lado que se asienta sobre la superficie de soporte. Los lados del dispensador pueden ser transparentes, para que se puedan ver un rótulo que está colocado dentro del cuerpo o la cantidad de material en hojas en el dispensador.

El material en hojas descansa sobre una plataforma que está sustancialmente paralela a la superficie de soporte. En una forma de realización preferida, un muelle debajo de la plataforma empuja el material en hojas hacia la ranura en

el cuerpo, para que esté preparado para la dispensación.

El dispensador puede estar conectado junto utilizando conexiones de encaje elástico, para que el dispensador se pueda desmontar fácilmente para limpieza.

#### **Breve descripción de los dibujos**

- 5 La figura 1 es una vista en perspectiva de un dispensador de acuerdo con una forma de realización de la invención.  
La figura 2 es una vista de la sección transversal del dispensador de la figura 1.  
La figura 3 es una vista del dispensador de la figura 2 que tiene material adicional en hojas cargado en el dispensador.  
La figura 4 es una vista despiezada ordenada del dispensador de la figura 1.
- 10 La figura 5 es una vista inferior de una plataforma del dispensador de la figura 4.  
La figura 6 es una vista en perspectiva de una pared inferior del dispensador de la figura 4; y  
La figura 7 es una vista en perspectiva de un cuerpo del dispensador de la figura 4.

#### **Descripción detallada de las formas de realización preferidas**

15 Con respecto a las figuras 1 a 3, se muestra un dispensador 10 para dispensar material en hojas 20. El material en hojas 20 puede estar plegado o desplegado. El material en hojas puede estar apilado uno sobre otro y/o puede estar solapado, parcialmente solapado o interplegado, de manera que cuando se tira de una hoja de material en hojas 20 desde el dispensador 10, otra hoja del material en hojas se extiende desde una ranura en el dispensador para estar preparada para la dispensación, con preferencia en una configuración de una en una.

20 El "material en hojas" como se utiliza aquí comprende no sólo productos de papel tales como servilletas de papel, sino también materiales no tejidos absorbentes no clasificados normalmente como papeles o tissues. Tales materiales no tejidos incluyen no tejidos puros y hojas no tejidas / pulpa, cuyas propiedades son similares a las del papel tissue, pero que se basan, por ejemplo, en materiales no tejidos o depositados por aire que contienen pequeñas cantidades de fibras sintéticas, aglutinantes, agentes resistentes a la humedad y similares.

25 A este respecto, los solicitantes contemplan su invención para residir no sólo en el dispensador propiamente dicho sino también en el dispensador en combinación con una pila de material en hojas cargado allí.

Como se ve en las figuras 4 y 7, el dispensador 10 incluye una tapa 30 que tiene cuatro paredes laterales 32, 34, 36 y 38. Las cuatro paredes laterales definen una abertura 50 en una parte superior 55 de la tapa 30. La tapa 30 es con preferencia más larga que ancha para tener un eje transversal A-A y un eje longitudinal B-B como se ve en la figura 1.

30 Como se ve en las figuras 4 y 6, el dispensador incluye también una base 40. La base 40 descansa sobre una superficie de soporte, tal como una parte superior de una mesa. Patas de caucho 44 o similares pueden estar fijadas al lado inferior de la pared inferior como se muestra en la figura 2 para prevenir o inhibir el movimiento del dispensador con respecto a la superficie de soporte, para que el dispensador sea estable y no oscile, bascule o se desprenda de la mesa cuando está en uso. Las patas 44 están colocadas con preferencia en o cerca de las cuatro esquinas de la base 40.

35 Una tapa 60 está conectada de forma articulada por bisagras 53 a dos paredes opuestas de las paredes laterales 32, 34 en el casquillo de bisagra 51. El casquillo de bisagra 51 está cerca de la parte superior 55 de la cubierta 30 (sólo una bisagra individual es visible en la figura 4 y sólo un casquillo de bisagra individual es visible en la figura 7). En una posición cerrada, la tapa 60 cubre la abertura 50. Ver la figura 1, por ejemplo. En una posición abierta, la tapa 60 se puede abrir suficientemente ancha para que se pueda añadir o retirar una pila de material en hojas desde el dispensador. La tapa 60 tiene una ranura 65 en ella que permite dispensar el material en hojas 20 a través de ella, con preferencia de una en una, cuando la tapa está en la posición cerrada.

40 Para promover una dispensación de una en una, la ranura 65 como se muestra en la figura 1 comprende con preferencia una porción estrechada en sus extremos opuestos, y una porción más ancha en su centro. Las porciones estrechadas tienen con preferencia menos de dos pulgadas de anchura, y tienen más preferentemente menos de una pulgada de anchura. La ranura 65 está con preferencia simétrica a planos verticales que biseccionan la ranura tanto transversal como longitudinalmente, aunque también es posible la simetría con respecto a uno sólo de dichos planos verticales.

Alternativamente, la tapa podría deslizarse y/o encajar elásticamente sobre la cubierta, para retirada corporal desde

allí. Se contempla que cualquiera de estas formas de realización proporcione un tornillo de ajuste u otro dispositivo de bloqueo para prevenir que el usuario abra la tapa.

5 En una forma de realización, la tapa 60 incluye un gancho 66. Un elemento de gancho 68 adyacente a al menos una de las paredes laterales 32, 34, 36, 38 recibe el gancho 66. En la forma de realización mostrada en las figuras, existen dos elementos de muesca 68 adyacentes a paredes opuestas 36, 38 y, por lo tanto, dos ganchos 66. Los ganchos 66 se pueden liberar de los elementos de muesca 68 cuando se pulsa una o más de las paredes respectivas. En la forma de realización mostrada en la figura 2, cuando se pulsán las paredes laterales 36 y 38, la tapa se libera del cuerpo para permitir añadir o retirar material en hojas desde una plataforma 70.

10 Con respecto a las figuras 2, 4, y 5, la plataforma 70 es sustancialmente plana y se desliza dentro de la cubierta 30. Como se ve en las figuras 2 y 3, la plataforma 70 soporta una pluralidad de material en hojas 20. La plataforma 70 es móvil desde una posición adyacente a la base 40 cuando el dispensador está lleno de material en hojas 20 hasta una posición adyacente a la tapa 60 cerrada cuando el dispensador está vacío. Naturalmente, cuando el dispensador tiene sólo unas pocas hojas de material en hojas 20 (ver la figura 2), la plataforma 70 se aproximará a la tapa 60 de tal manera que se coloca más material en hojas 20 dentro del dispensador 10 y cuanto más se aleje  
15 plataforma 70 de la tapa 60, más se aproximará la plataforma 70 a la base 40.

20 Para ayudar a mantener la plataforma sustancialmente nivelada y para guiar la plataforma dentro del cuerpo, dos paredes opuestas de las paredes laterales 32, 34 tienen una pluralidad de nervaduras 80 que se extienden al menos parcialmente desde la proximidad de la parte superior 55 hasta la proximidad de la base 40, estando mostradas en la figura 2 solamente las nervaduras en la pared lateral 34. La plataforma tiene una pluralidad de muescas 85 correspondientes, de manera que la plataforma 70 es deslizable dentro de la cubierta 30 a lo largo de las nervaduras 80. Se muestran cuatro muescas 85 y nervaduras 80 correspondientes. No obstante, el número de nervaduras y muescas puede ser mayor o menor que cuatro. Las nervaduras 80 y las muescas 85 previenen que la plataforma gire alrededor del eje transversal A-A.

25 Como se ve, además, en la figura 2, por ejemplo, la plataforma 70 tiene una lengüeta 90 sobre cada uno de sus extremos opuestos. Las lengüetas 90 se acoplan con un tope 100 para prevenir el movimiento de la plataforma 70 más allá de la parte superior 55 de la cubierta 30.

30 Las figuras 4, 6 y 7 muestran que la base 40 está conectada de forma desprendible a las paredes laterales 36, 38 utilizando un primer juego de conexiones de encaje elástico 41a, 41b. La base incluye paredes extremas 33, 35, 37 y 39 que se extienden sustancialmente perpendiculares a la base 40. Las paredes extremas 33, 35 están sustancialmente paralelas a las paredes laterales 32, 34, de manera que el dispensador es de doble pared, al menos con respecto a las paredes laterales 32, 34 y a las paredes laterales 33, 35.

35 En una forma de realización preferida, al menos una de las paredes laterales 32, 34, es transparente. También es posible que ambas paredes laterales sean transparente y/o cualquiera o todos los componentes del dispensador sean transparentes. La configuración indicada anteriormente permite representar publicidad 88 en el dispensador. Específicamente, un rótulo publicitario o similar puede colocarse sobre o adherido a una superficie exterior de paredes extremas 33, 35. Cuando las paredes laterales transparentes 32, 34 están conectadas a la base 40 utilizando las conexiones de encaje elástico, se puede ver el rótulo publicitario a través de las paredes laterales transparentes 32, 34.

40 Las paredes extremas 33, 35 o las paredes laterales 32, 34 pueden estar provistas también con carriles paralelos espaciados (no mostrados), para permitir que material publicitario impreso sea deslizable de forma desmontable dentro y sea retenido entre los carriles, sin necesidad de adhesivo para retener el material publicitario en posición.

45 De esta manera, existen al menos dos zonas publicitarias disponibles; una detrás de la pared lateral 32 y otra detrás de la pared lateral 34. Esta configuración permite que la publicidad sea visible al observador, pero el rótulo publicitario está protegido de contacto directo con el usuario. El rótulo publicitario se puede sustituir fácilmente por otro rótulo abriendo la tapa y deslizando el rótulo desde el espacio entre las paredes extremas 33, 35 y las paredes laterales 32, 34. Si no existe ningún letrero publicitario entre las paredes extremas y la pared lateral, entonces el usuario o el propietario del dispensador de servilletas puede observar visualmente la cantidad de servilletas en el dispensador para ver si el dispensador necesita relleno.

50 No obstante, en el caso den el que está dispuesto un letrero entre las paredes extremas y las paredes laterales, el nivel de servilletas se puede determinar todavía debido a que las esquinas 52 de la cubierta 30 puede ser también transparente.

55 Como se muestra en las figuras 4 y 7, las paredes laterales 36, 38 están configuradas sustancialmente en forma de U invertida que tiene un espacio 54 entre dos de sus patas. Dos de las paredes extremas 37, 39 opuestas se extienden desde la base 40 hasta solapar parcialmente las paredes laterales 34, 38 y cubrir el espacio 54 (ver la figura 1). Las paredes laterales 36, 38 y las paredes extremas 37, 38 ajustan elásticamente entre sí utilizando un segundo conjunto de conexiones de ajuste elástico 31a, 31b para formar una pared sustancialmente continua, como

se ve en la figura 1.

5 Las paredes extremas 37, 39 incluyen el tope 100 que previene el movimiento de la plataforma 70 más allá de la parte superior de la cubierta. No obstante, la base no necesita necesariamente paredes extremas 37, 39, de tal manera que el tope 100 podría estar sobre las paredes laterales 36, 38. La figura 4 muestra los elementos de ranura 68 fijados a las paredes extremas 37, 39 y se extienden sobre una parte superior de las paredes laterales 36, 38 para acoplamiento con los ganchos 66 de la tapa 60.

10 Para elevar la plataforma 70 a medida que se dispensa material en hojas, el dispensador 10 incluye un dispositivo para empujar en contra del peso del material en hojas. Tal dispositivo podría ser un muelle 75 posicionado entre la base 40 y la plataforma 70 (ver las figuras 2 y 3). El muelle empuja la plataforma desde una posición más próxima a la base 40 (figura 3) hasta una posición más próxima a la tapa 60 (figura 2), a medida que se dispensan servilletas.

15 El muelle 75 es con preferencia cónico para incrementar al máximo el recorrido axial del muelle. Como se ve en las figuras 2 a 4, el extremo menor del muelle 75 ajusta alrededor de un círculo elevado 77 que está sobre una superficie superior de la base 40. El círculo elevado 77 limita que el muelle se deslice demasiado con respecto a la base 40. Con preferencia, el círculo elevado 77 tiene sustancialmente la misma altura que una galga del material de resorte para que el muelle se pueda comprimir totalmente sin que la plataforma sea amarrada prematuramente en su rango descendente por contacto con el círculo elevado. Por lo tanto, la figura 3 no muestra la posición más baja de la plataforma 70. En la posición más baja, algunas o todas las espiras del muelle 75 descansarán en un plano común debido a la forma cónica del muelle, de tal manera que las pestañas de la plataforma 70 que cuelgan hacia abajo contactarán con la superficie inferior de la base 40. Esta disposición permite alojar más servilletas para una altura total dada del dispensador.

25 Como se ve en la figura 5, el fondo de la plataforma tiene una pluralidad de miembros de retención 78 configurados sustancialmente en forma de C, que confinan el extremo más ancho del muelle 75. Aunque la figura 5 muestra cuatro miembros de retención 78, un técnico en la materia apreciará que podrían utilizarse más o menos sujetadores. Los miembros de retención 78 en forma de C previenen también el movimiento del muelle con respecto a la plataforma.

30 Como se ha indicado anteriormente, la propia plataforma está estabilizada contra movimiento en una dirección transversal por nervaduras 80 y muescas 85. Para estabilizar adicionalmente la plataforma 70, la plataforma incluye una pareja de lengüetas 90 sobre cada uno de sus lados. Las lengüetas no sólo se acoplan con los topes, como se ha descrito anteriormente, sino que previenen también el sesgado de la plataforma 70 alrededor del eje longitudinal B-B.

35 De manera específica, las paredes extremas 37, 39 incluyen una pareja de rebordes 67 que se extienden sustancialmente desde la base 40 hasta la parte superior. Las superficies interiores de una respectiva de la pareja de lengüetas 90 se acoplan por deslizamiento sobre la superficie exterior de uno correspondiente de la pareja de rebordes 67 (ver la figura 2). De acuerdo con ello, las nervaduras 80, las muescas 85, las lengüetas 90 y los rebordes 67 actúan como un medio para guiar la plataforma.

40 El dispensador 10 de esta forma de realización tiene cinco grupos componentes básicos, la base 40 con paredes extremas extendidas, la cubierta 30 con cuatro paredes laterales, el muelle 75, la plataforma 70 y la tapa 60. Estos componentes encajan elásticamente juntos para permitir que el dispensador sea desmontado para facilitar la limpieza cuando se requiere. A este respecto, los componentes pueden ser confeccionados o bien de metal o de plástico, pero en cualquier caso deberían tener resiliencia inherente suficiente para permitir que flexionen ligeramente para el montaje por encaje elástico. De acuerdo con ello, el dispensador de la invención es relativamente fácil de fabricar y montar. Además, el dispensador se coloca fácilmente sobre una superficie sustancialmente horizontal, tal como una mesa, de manera que el material en hojas se dispensa fácilmente desde la parte superior del dispensador.

45 Aunque la presente invención se ha descrito en conexión con varias formas de realización preferidas de la misma, se entiende que esas formas de realización se proporcionan meramente para ilustrar la invención y no deberían utilizarse como pretense para limitar el alcance de protección conferido por las reivindicaciones anexas.

50

**REIVINDICACIONES**

- 5 1.- Un dispensador para dispensar material en hojas, que comprende: un cuerpo tiene cuatro paredes laterales (32, 34, 36, 38), una base (40) y una abertura (50) en una parte superior de dicho cuerpo; comprendiendo dicha base (40) paredes extremas (33, 35) que se extienden sustancialmente perpendiculares a dicha base (40) y paralelas a dichas paredes laterales (32, 34, 36, 38), de manera que dicho dispensador es parcialmente de doble pared; una plataforma (70) que soporta el material en hojas, siendo dicha plataforma (70) móvil; medios para guiar dicha plataforma (70) dentro de dicho cuerpo; **caracterizado** porque una tapa (60) está conectada en dicha parte superior de dicho cuerpo y que cubre dicha abertura (50), teniendo dicha tapa (60) una ranura (65) en ella para dispensar un material en hojas a través de la misma; y dicha plataforma (70) es móvil desde una primera posición adyacente a dicha tapa (60) hasta una segunda posición espaciada de dicha tapa (60).
- 10 2.- El dispensador de acuerdo con la reivindicación 1, que comprende, además, medios para prevenir el movimiento de dicha plataforma (70) más allá de dicha parte superior de dicho cuerpo (30).
- 3.- El dispensador de acuerdo con la reivindicación 2, que comprende, además, un muelle (75) para empujar dicha plataforma (70) hacia dicha tapa (60).
- 15 4.- El dispensador de acuerdo con la reivindicación 3, en el que dicho muelle (75) es cónico con un extremo más grande de dicho muelle que está acoplado de forma fija con dicha plataforma (70).
- 5.- El dispensador de acuerdo con la reivindicación 4, en el que un extremo más pequeño de dicho muelle (75) contacta con una superficie superior de dicha base (40).

20

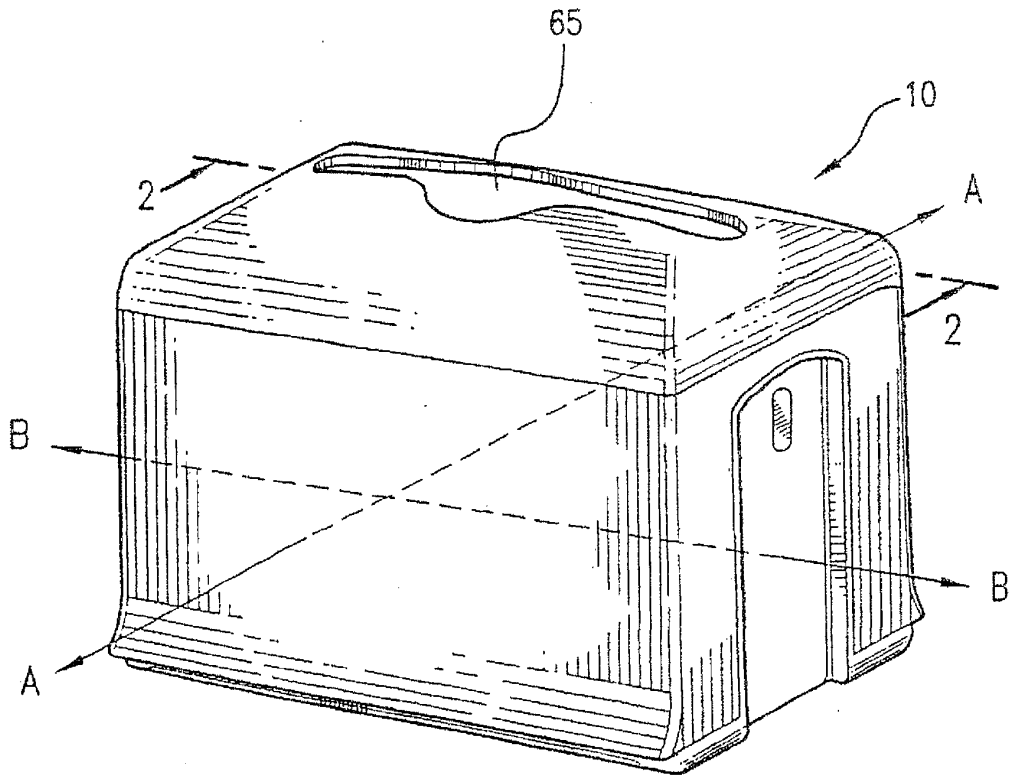

FIG. 1

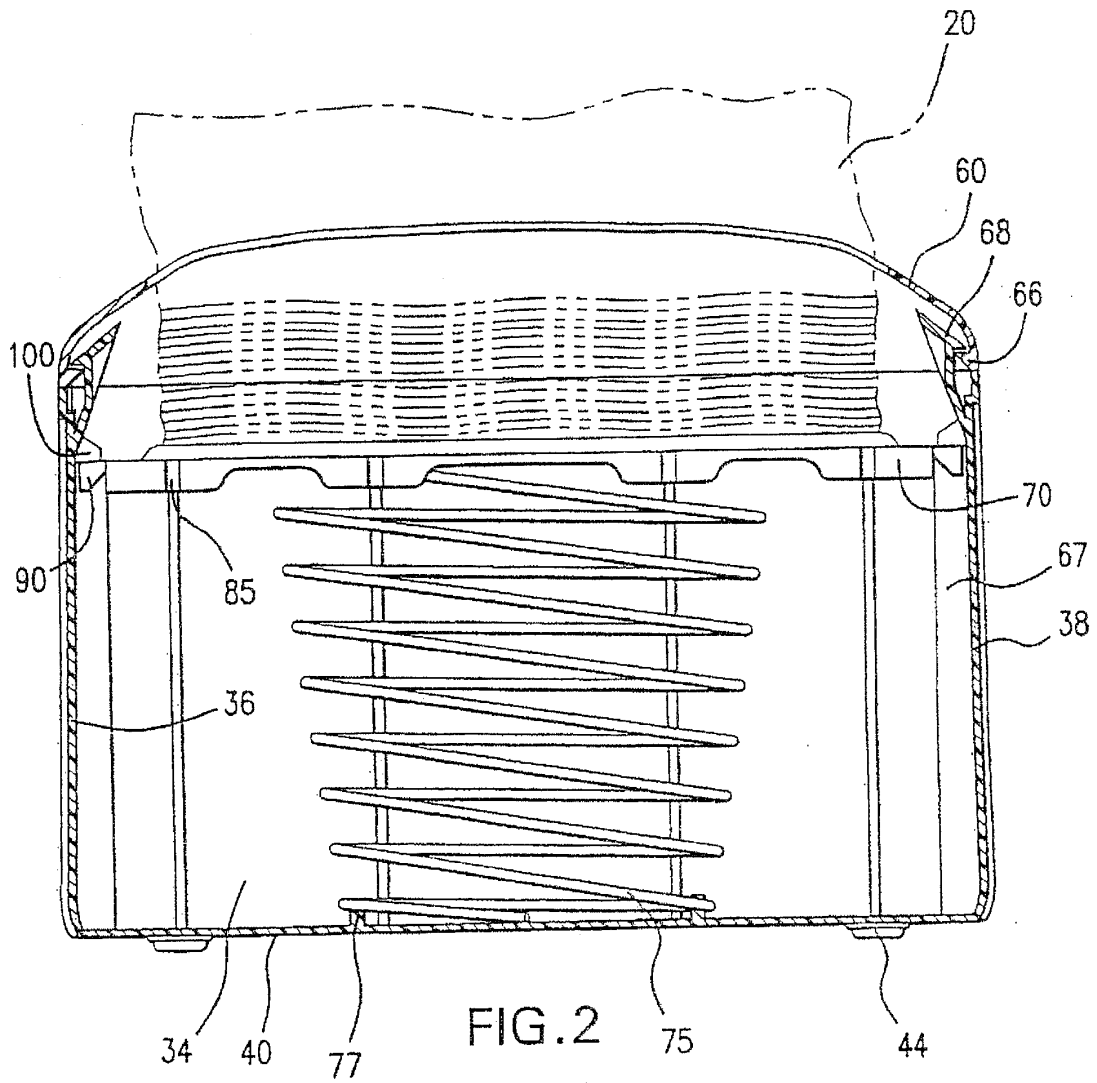

FIG. 2



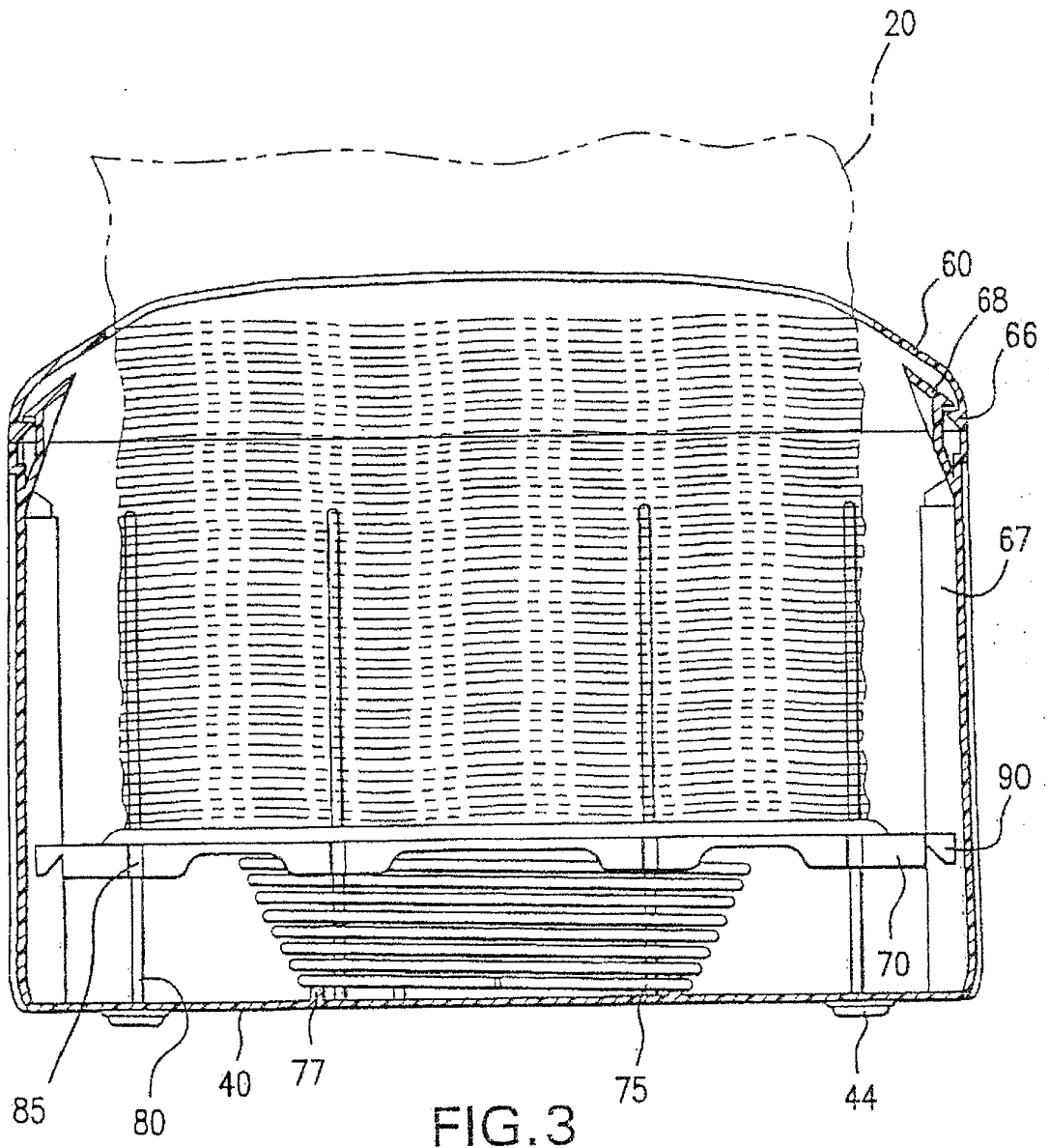

FIG. 3

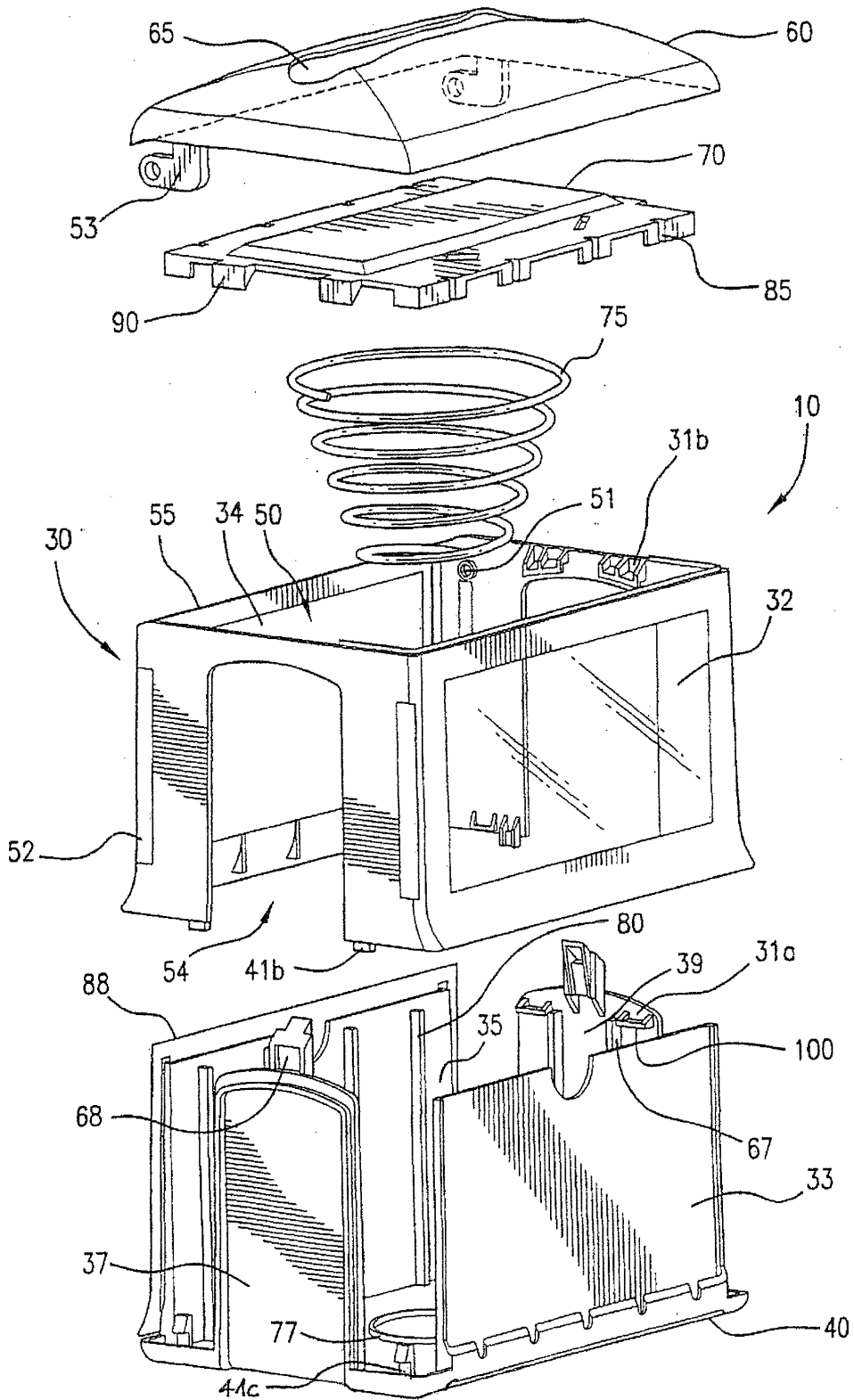

FIG. 4

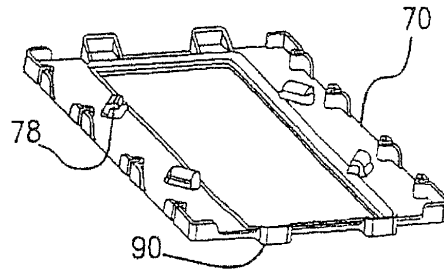

FIG. 5

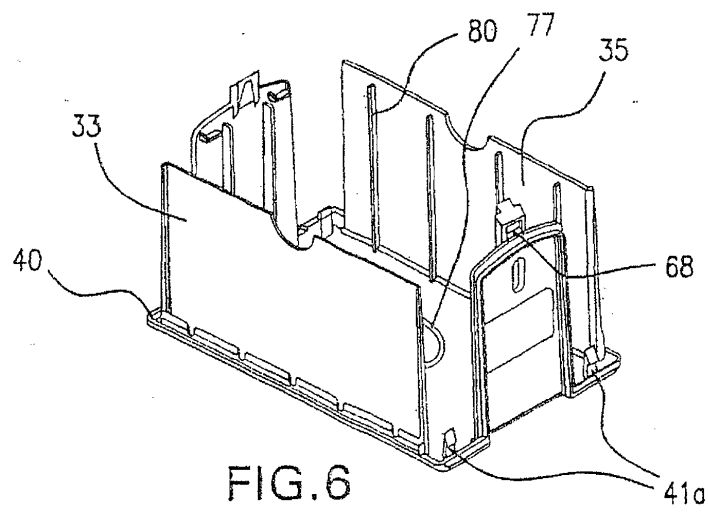

FIG. 6

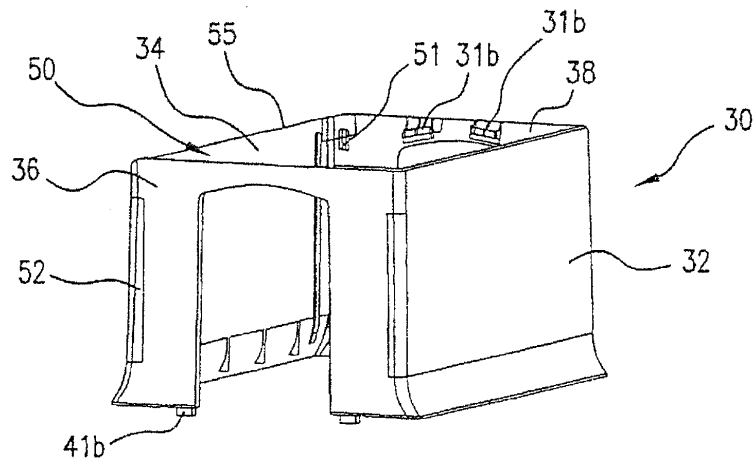

FIG. 7