

19

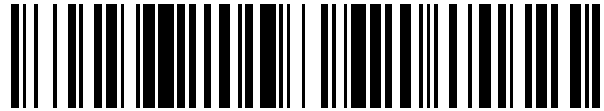

OFICINA ESPAÑOLA DE
PATENTES Y MARCAS

ESPAÑA



11 Número de publicación: **2 597 732**

21 Número de solicitud: 201650001

51 Int. Cl.:

B63B 35/73 (2006.01)

12

SOLICITUD DE PATENTE

A1

22 Fecha de presentación:

17.02.2015

30 Prioridad:

09.07.2014 ES 201430955

43 Fecha de publicación de la solicitud:

20.01.2017

56 Se remite a la solicitud internacional:

PCT/ES2015/070103

71 Solicitantes:

ORTIZ VINÓS, Ismael
C/ Tamarit, Nº 134, 1ro, 2ª
08015 Barcelona ES

72 Inventor/es:

ORTIZ VINÓS, Ismael

54 Título: **EMBARCACIÓN**

57 Resumen:

Embarcación ligera de tipo catamarán carente de timón, con unas dimensiones muy reducidas, para albergar a un único tripulante, caracterizada porque está conformada por varias piezas desmontables y ligeras: dos flotadores rígidos y unidos paralelamente entre sí, un asiento y un reposapiés. Embarcación concebida para navegar con la tracción de una cometa.

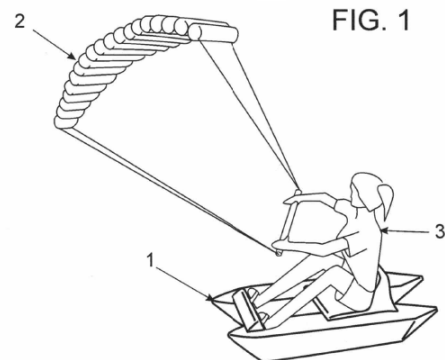

DESCRIPCIÓN

Embarcación.

5 **Objeto de la invención**

La invención, tal como expresa el enunciado de la presente memoria descriptiva, se refiere a una embarcación.

- 10 El objeto de la presente invención se centra, concretamente, en una embarcación ligera, desmontable y sin timón que está específicamente concebida para su utilización por un único tripulante y pudiendo navegar traccionada por distintos medios, por ejemplo una cometa de arrastre sujeta por dicho tripulante, pero sin que se descarten otras opciones, como remos, motor o arrastrada por una lancha u otra embarcación a motor
15 permitiendo, tanto la práctica de una nueva modalidad deportiva como la simple realización de actividades recreativas y de ocio.

Campo de aplicación de la invención

- 20 El campo de aplicación de la presente invención se enmarca dentro del sector de la náutica, centrándose particularmente en el ámbito de la industria dedicada a la fabricación de embarcaciones ligeras, y más concretamente, las destinadas a actividades deportivas y/o de recreo para un único tripulante.

25 **Antecedentes de la invención**

- El problema técnico que la presente invención pretende resolver es la necesidad que se crea en las diferentes modalidades deportivas que existen relacionadas con las cometas de tracción o arrastre y entre las que no existen ninguna específica para poder
30 practicarse deslizándose sobre la superficie del agua sentado en una embarcación.

- Así, a diferencia de las disciplinas de cometa de tracción sobre tierra, donde existe la modalidad de pie con monopatín y cometa de arrastre (*Kiteboard*) y la modalidad sentado con un vehículo tipo buggy y cometa de arrastre (*Kitebuggy*), sobre agua solamente
35 existe la modalidad de pie con tabla y cometa de arrastre (*Kitesurf*).

- El Kitesurf se practica sobre una tabla deslizadera que, por falta de flotabilidad para aguantar al piloto a velocidad cero, igual que en otros deportes acuáticos de deslizamiento como el esquí náutico, requiere de una velocidad elevada para que la tabla
40 se deslice hacia la superficie y aguante el peso del piloto.

- Sería deseable, por tanto, contar una embarcación que permita practicar dicha disciplina acuática en una nueva modalidad donde el piloto/tripulante pueda ir sentado, permitiendo que, además, se pueda navegar sin coger grandes velocidades y practicar actividades de
45 ocio al mantenerse a flote fuera del agua a velocidad cero.

- Como referencia al estado actual de la técnica, cabe señalar que, si bien existen en el mercado múltiples tipos y modelos de embarcaciones, al menos por parte del solicitante, se desconoce la existencia de ninguna que presente unas características técnicas y
50 estructurales semejantes a las que concretamente presenta la que aquí se reivindica

Explicación de la invención

5 Así, la embarcación que la invención propone, se configura como una destacable novedad dentro de su campo de aplicación, ya que a tenor de su implementación se alcanzan satisfactoriamente los objetivos anteriormente señalados, estando los detalles caracterizadores que la distinguen, convenientemente recogidos en las reivindicaciones finales que acompañan a la presente memoria descriptiva.

10 De una manera concreta, lo que la invención propone, como ya se ha apuntado anteriormente, es una embarcación concebida para navegar traccionada por diferentes medios, entre los cuales, preferentemente pero sin que suponga una limitación, una cometa de arrastre sujeta por su tripulante, con objeto de permitir la práctica de una modalidad deportiva acuática y/o llevar a cabo actividades recreativas y de ocio.

15 Para ello, dicha embarcación, se configura como una embarcación ligera de la categoría de los catamaranes, presentando las siguientes características esenciales:

- Consta de dos flotadores rígidos, un asiento y un reposapiés.
- 20 - Tiene unas dimensiones muy reducidas, para albergar a un único tripulante, garantizando la flotabilidad de dicho único tripulante que es quien, en su caso, sujeta y maneja la cometa de arrastre que proporciona la tracción para la navegación.
- Carece de timón, y se utiliza el peso del tripulante para, con su propio movimiento,
25 inclinarse a un lado u otro y dirigirla para conseguir la ceñida.

30 Además, es importante señalar que, preferentemente, la embarcación de la invención está conformada por varias piezas fácilmente desmontables, de modo que puede ser montada y desmontada en cada uso para facilitar su traslado por una única persona, que normalmente será el propio tripulante, y para ocupar un mínimo espacio de almacenaje.

35 Adicionalmente, la embarcación cuenta con una pieza, a modo de gancho, para arrastrar la embarcación y con un asa, por ejemplo incorporada en la zona anterior central del asiento, a la cual el usuario se puede agarrar y gracias a la cual el usuario puede hacer figuras en el aire cuando la embarcación se levante por encima del agua. en el caso de ser traccionada por la cometa de arrastre.

40 La descrita embarcación consiste, pues, en una estructura innovadora de características desconocidas hasta ahora para el fin a que se destina, razones que unidas a su utilidad práctica, la dotan de fundamento suficiente para obtener el privilegio de exclusividad que se solicita.

Descripción de los dibujos

45 Para complementar la descripción que se está realizando y con objeto de ayudar a una mejor comprensión de las características de la invención, se acompaña a la presente memoria descriptiva, como parte integrante de la misma, de un juego de planos en el que con carácter ilustrativo y no limitativo se ha representado lo siguiente:

la figura número 1.- Muestra una vista esquemática en perspectiva de un ejemplo de realización de la embarcación, objeto de la invención, representada en situación de uso por un tripulante navegando traccionado por una cometa de arrastre;

5 la figura número 2.- Muestra una vista. también esquemática y en perspectiva, del ejemplo de la embarcación, según la invención, mostrado en la figura precedente, en este caso sin el tripulante, apreciándose en ella las principales partes y elementos que comprende;

10 las figuras número 3 y 4.- Muestran, respectivamente, una vista en alzado frontal y en planta inferior del ejemplo de la embarcación de la invención mostrado en las figuras 1 y 2, apreciándose las diferentes piezas que comprende;

15 las figuras número 5, 6 y 7.- Muestran respectivas vistas en alzado lateral, frontal y planta superior de la pieza reposapiés que comprende la embarcación, representada de forma separada; y

la figura número 8.- Muestra una vista en alzado lateral del asiento que incorpora la embarcación, también representada de modo independiente.

20

Realización preferente de la invención

A la vista de las mencionadas figuras. y de acuerdo con la numeración adoptada, se puede apreciar en ellas un ejemplo de realización preferida, pero no limitativa. de la embarcación preconizada, la cual comprende las partes y elementos que se indican y describen en detalle a continuación.

Así, tal como se observa en la figura 1, la embarcación (1) en cuestión, aplicable para navegar traccionada por diferentes medios, por ejemplo una cometa (2) de arrastre que sujeta su tripulante (3), consiste en una embarcación ligera de tipo catamarán carente de timón que está compuesta por dos flotadores (4) alargados y unidos paralelamente entre sí, un asiento (5) y un reposapiés (6).

Además, como muestran las figuras 3 a 8, la embarcación (1) está conformada, preferentemente, por varias piezas desmontables y ligeras, por ejemplo de material plástico rígido, siendo dichas piezas fácilmente acoplables, también de modo pretendo, sin necesidad de utilizar herramientas para ello.

En una realización preferida de la invención los flotadores (4) se unen entre sr mediante varios tubos transversales (7), los cuales se insertan en segmentos de tubo (7a) previstos al efecto solidariamente en los laterales interiores de cada flotador, quedando fijados a ellos mediante encaje a presión.

Por su parte, el reposapiés (6) consiste en una pieza alargada de sección preferentemente triangular que se incorpora transversalmente en la parte anterior de la embarcación, entre ambos flotadores (4), estando provista en una de sus caras (6a), concretamente la que queda orientada hacia el asiento (5) del tripulante, de sendas cintas (8) ajustables para sujetar los pies del tripulante.

Para su fijación a la embarcación, esta pieza reposapiés (6) cuenta con dos cartelas (9) que emergen inferiormente a la misma perpendiculares a su dimensión longitudinal,

estando provistas dichas cartelas de unos cajeados semicirculares (10) que encajan ajustadamente en los antedichos tubos (7) transversales que unen los dos flotadores (4) entre sí.

5 Cabe añadir que es posible insertar en el reposapiés una pieza a modo de gancho que pueda agarrarse a cualquier vehículo tractor para arrastrar la embarcación. Igualmente esta pieza o gancho puede servir para proceder al arrastre manual. No se ha representado en los planos dicha pieza por ser obvia.

10 Finalmente, el asiento (5), que preferentemente también está realizado a partir de una pieza de material plástico rígido, presenta también en su parte inferior sendas cartelas (9) con cajeados semicirculares (10) que permite su fijación mediante encaje a presión sobre los tubos transversales (7) que unen los dos flotadores (4), situándose dicho asiento en la parte posterior a la embarcación.

15 Preferentemente, tanto el asiento (5) como el reposapiés (6) son regulables en su posición, para adaptarse a diferentes usuarios, por ejemplo mediante la inclusión de varios cajeados (10) en las cartelas (9) de tal modo que permiten escoger la posición al encajar sobre los tubos (7).

20 Adicionalmente, la embarcación cuenta con un asa (11), por ejemplo incorporada en la zona anterior central del asiento (5) a la cual el usuario se puede agarrar y gracias a la cual el usuario puede hacer figuras en el aire cuando la embarcación se levante por encima de la superficie del agua, por ejemplo en el caso de ser traccionada por la
25 mencionada cometa de arrastre.

Descrita suficientemente la naturaleza de la presente invención, así como la manera de ponerla en práctica, no se considera necesario hacer más extensa su explicación para que cualquier experto en la materia comprenda su alcance y las ventajas que de ella se
30 derivan, haciéndose constar que, dentro de su esencialidad, podrá ser llevada a la práctica en otros modos de realización que difieran en detalle de la indicada a título de ejemplo, y a las cuales alcanzará igualmente la protección que se recaba siempre que no se altere, cambie o modifique su principio fundamental.

REIVINDICACIONES

- 5 1. Embarcación para navegar mediante cometa de arrastre, en particular una embarcación ligera de tipo catamarán carente de timón y aplicable para un solo tripulante (3), **caracterizada** porque comprende dos flotadores (4) alargados y unidos paralelamente entre sí mediante barras o tubos transversales (7), los cuales se insertan en segmentos de tubo (7a) previstos al efecto solidariamente en los laterales interiores de cada flotador (4), quedando fijados a ellos mediante encaje a presión. Un reposapiés (6) que consiste en una pieza alargada de sección triangular que se incorpora transversalmente en la parte anterior de la embarcación, entre ambos flotadores (4), y un
- 10 asiento (5), que cuenta interiormente con unas cartelas (9) perpendiculares provistas de unos cajeados semicirculares (10) que encajan ajustadamente en los tubos transversales (7) que unen los dos flotadores (4) entre sí.
- 15 2. Embarcación, según las reivindicación 1, **caracterizada** porque el reposapiés (6) presenta en su parte inferior las cartelas (9) con unos cajeados semicirculares (10) para su fijación mediante encaje a presión sobre los tubos transversales (7) que unen los dos flotadores (4).
- 20 3. Embarcación, según cualquiera de las reivindicaciones 1 y 2, **caracterizada** porque el reposapiés (6) está dotado de unas cintas (8) ajustables para sujetar los pies del tripulante.
- 25 4. Embarcación, según cualquiera de las reivindicaciones 1 a 3, **caracterizada** porque el asiento (5) y el reposapiés (6) son regulables en su posición
- 30 5. Embarcación, según cualquiera de las reivindicaciones 1 a 4, **caracterizada** porque cuenta con un asa (11), por ejemplo incorporada en la zona anterior central del asiento (5), a la cual el usuario se puede agarrar o gracias a la cual el usuario puede hacer figuras en el aire.

