

19



OFICINA ESPAÑOLA DE
PATENTES Y MARCAS

ESPAÑA



11 Número de publicación: **2 614 002**

51 Int. Cl.:

B65D 85/20 (2006.01)

12

TRADUCCIÓN DE PATENTE EUROPEA

T3

86 Fecha de presentación y número de la solicitud internacional: **30.08.2012 PCT/US2012/053075**

87 Fecha y número de publicación internacional: **02.05.2013 WO13062671**

96 Fecha de presentación y número de la solicitud europea: **30.08.2012 E 12767144 (4)**

97 Fecha y número de publicación de la concesión europea: **02.11.2016 EP 2771246**

54 Título: **Contenedor con vertedero**

30 Prioridad:

28.10.2011 US 201113284520

45 Fecha de publicación y mención en BOPI de la traducción de la patente:

29.05.2017

73 Titular/es:

**OWENS-BROCKWAY GLASS CONTAINER INC.
(100.0%)**

**One Michael Owens Way
Perrysburg, OH 43551, US**

72 Inventor/es:

**PAREDES, RAUL, M.;
SPEAKER, STEPHEN, A. y
COHEN, ANTHONY, S.**

74 Agente/Representante:

CARVAJAL Y URQUIJO, Isabel

ES 2 614 002 T3

Aviso: En el plazo de nueve meses a contar desde la fecha de publicación en el Boletín Europeo de Patentes, de la mención de concesión de la patente europea, cualquier persona podrá oponerse ante la Oficina Europea de Patentes a la patente concedida. La oposición deberá formularse por escrito y estar motivada; sólo se considerará como formulada una vez que se haya realizado el pago de la tasa de oposición (art. 99.1 del Convenio sobre Concesión de Patentes Europeas).

DESCRIPCIÓN

Contenedor con vertedero

La presente divulgación está dirigida a los contenedores, y más en particular, a un contenedor con un vertedero.

Antecedentes y resumen de la divulgación

5 Los contenedores incluyen a menudo un cuerpo y una terminación de cuello que se extiende de manera axial a partir del cuerpo para aceptar un cierre. El cuerpo usualmente incluye una base, una pared lateral que se extiende de manera axial lejos de la base, y un hombro entre la pared lateral y la terminación de cuello. La terminación de cuello incluye típicamente roscas o agarraderas que se extienden circunferencialmente para cooperar con las características correspondientes del cierre. Las patentes de los Estados Unidos que ilustran contenedores de vidrio de este tipo incluyen la 2,688,823 y la 3,738,524. La patente de los Estados Unidos 2007/0235477 divulga un contenedor de acuerdo con el preámbulo de la reivindicación 1. La patente de los Estados Unidos 2059910 divulga una causa para verter en una boca de botella.

Un objeto general de la presente divulgación, de acuerdo con un aspecto de la divulgación, es proporcionar un contenedor que tiene un vertedero para dirigir el flujo del producto a través del vertedero y fuera del contenedor.

15 La presente divulgación realiza un número de aspectos que se pueden implementar por separado a partir o en combinación con otros.

Un contenedor de acuerdo con un aspecto de la divulgación incluye un cuerpo y una terminación de cuello para asegurar un cierre, la terminación de cuello incluye una porción inferior adyacente al cuerpo, y una porción no cilíndrica alejada del cuerpo con sangrías opuestas lateralmente que forman un vertedero.

20 Breve descripción de los dibujos

La divulgación, en conjunto con los objetos, características, ventajas y aspectos adicionales de esta, se entenderán mejor a partir de la siguiente descripción, las reivindicación anexas y los dibujos acompañantes, en los cuales:

La Fig. 1 es una vista en alzado de un paquete que incluye un contenedor y un cierre de acuerdo con una realización ilustrativa de la presente divulgación;

25 La Fig. 2 es una vista en perspectiva fragmentaria alargada del contenedor de la Fig. 1;

La Fig. 3 es una vista frontal fragmentaria alargada del contenedor de la Fig. 1;

La Fig. 4 es una vista lateral fragmentaria alargada del contenedor de la Fig. 1;

La Fig. 5 es una vista superior alargada del contenedor de la Fig. 1;

30 La Fig. 6 es una vista seccional fragmentaria del contenedor de la Fig. 1, que se toma sustancialmente a lo largo de la línea 6-6 de la Fig. 5;

La Fig. 7 es una vista seccional fragmentaria del contenedor de la Fig. 1, que se toma sustancialmente a lo largo de la línea 7-7 de la Fig. 5;

La Fig. 8 es una vista seccional fragmentaria del contenedor de la Fig. 1, que se toma sustancialmente a lo largo de la línea 8-8 de a Fig. 5;

35 La Fig. 9 es una vista seccional fragmentaria de una porción del contenedor de la Fig. 1, que se toma de la caja 9 de la Fig. 7;

La Fig. 10 es una vista seccional fragmentaria alargada de una porción del contenedor de la Fig. 1, que se toma de la caja 10 de la Fig. 8;

40 La Fig. 11 es una vista en perspectiva de un contenedor de acuerdo con otra realización ilustrativa de la presente divulgación;

La Fig. 12 es una vista lateral del contenedor de la Fig. 11;

La Fig. 13 es una vista frontal del contenedor de la Fig. 11;

La Fig. 14 es una vista en perspectiva lateral de un contenedor de acuerdo con una realización ilustrativa adicional de la presente divulgación;

5 La Fig. 15 es una vista en perspectiva frontal del contenedor de la Fig. 14;

La Fig. 16 es una vista frontal fragmentaria alargada del contenedor de la Fig. 14;

La Fig. 17 es una vista seccional fragmentaria del contenedor de la Fig. 14;

La Fig. 18 es una vista en perspectiva lateral de un contenedor de acuerdo con una realización ilustrativa adicional de la presente divulgación;

10 La Fig. 19 es una vista en perspectiva frontal del contenedor de la Fig. 18;

La Fig. 20 es una vista frontal del contenedor de la Fig. 18; y

La Fig. 21 es una vista lateral del contenedor de la Fig. 18.

Descripción detallada de las realizaciones preferidas

15 La Fig. 1 ilustra un paquete 20 que incluye un contenedor 22, y un cierre 24 que está acoplado al contenedor 22. El paquete 20 puede utilizarse para empacar pepinillos, comida de bebé, salsas, pimientos, salsa de espagueti, jamones, o cualquier otro producto alimenticio. El paquete 20 puede también utilizarse para empacar otros tipos de productos que incluyen pero no se limitan a líquidos, geles, polvos, partículas, y similares.

20 El contenedor 22 puede estar compuesto de vidrio, o cualquier otro material adecuado para contener productos alimenticios. El contenedor 22 puede proporcionarse en cualquiera de los tamaños adecuados, y puede ser un contenedor de tipo de boca ancha. El contenedor 22 incluye un cuerpo 26 que incluye una base 28, y una pared 30 lateral que se extiende en una dirección axial lejos de la base 28. El cuerpo 26 también puede incluir un hombro 32 que se extiende a partir de la pared 30 lateral, como se ilustra en las figuras. En otras realizaciones, sin embargo, el cuerpo 26 de contenedor no necesita incluir un hombro. Como se utiliza aquí, las palabras direccionales tales como arriba, abajo, superior, inferior, radial, circunferencial, lateral, longitudinal, transversal, vertical, horizontal y similares, se emplean a manera de descripción y no de limitación.

25 Haciendo referencia a las Figs. 2 a la 4, el contenedor 22 también tiene un primer eje A longitudinal, e incluye una terminación 34 de cuello que se extiende a partir del cuerpo 26. Más particularmente, la terminación 34 de cuello se puede extender a partir del hombro 32 de la pared 30 lateral. En otras realizaciones, sin embargo, donde el cuerpo 26 de contenedor no incluye un hombro, la terminación 34 de cuello se puede extender directamente a partir de la pared 30 lateral. La terminación 34 de cuello incluye una porción 36 inferior y una porción 38 superior alejada del cuerpo 26 y se extiende a partir de la porción 36 inferior. La porción 36 inferior puede ser cilíndrica, y la porción 38 superior no es cilíndrica.

30 La porción 36 inferior se extiende completamente de manera circular alrededor de la terminación 34 de cuello, y tiene una superficie 40 externa y una o más características de enganche de cierre que pueden incluir agarraderas, bayonetas, segmentos 42 roscados, o cualquier otra característica adecuada, en la superficie 40 exterior. Como se utiliza aquí, el término segmento roscado incluye todo, parcial, múltiple, y/o un roscado interrumpido y/o segmento de rosca. Los segmentos 42 de rosca pueden incluir dos, tres, cuatro, o cualquier cantidad adecuada de segmentos 42 de rosca. En cualquier caso, los segmentos 42 de rosca se pueden extender completamente de manera circunferencial alrededor de la terminación 34 de cuello. La porción 36 inferior puede también incluir una brida 44 de tampón que se extiende completamente circunferencialmente alrededor de la terminación 34 de cuello y definida axialmente entre los segmentos 42 de rosca y el hombro 32 de cuerpo.

35 La porción 38 superior incluye sangrías o paredes 46 de vertedero definidos radialmente hacia adentro con relación a la porción 36 inferior y lateralmente opuestas la una a la otra en cada lado de un segundo eje B radial (Fig. 5). La porción 38 superior también puede incluir hombros o bordes 48 dispuestos entre las paredes 46 de vertedero formadas como sangrías y la superficie 40 exterior de la porción 36 inferior. Como se utiliza aquí el término "borde" incluye en general una porción que se extiende transversalmente al eje A y adyacente a las paredes 46 de vertedero superiores, más prominentes.

La porción 38 superior puede también incluir una pared 50 trasera que se extiende entre las paredes 46 de vertedero en los extremos traseros de las paredes 46 de vertedero. La pared 50 trasera puede ser semicircular o semicilíndrica en forma y puede ser una extensión de una porción correspondiente de la porción 36 inferior de la terminación 34 de cuello.

5 La porción 38 superior además puede incluir una pared 52 pasante que se extiende circunferencialmente entre las paredes 46 de vertedero en los extremos delanteros de las paredes 46 de vertedero, y dispuesta en un lado opuesto de un tercer eje C radial transversal a partir de la pared 50 trasera. La pared 52 pasante puede también ser semicircular o semicilíndrica en forma y se puede extender axialmente a partir de una parte correspondiente de la porción 36 inferior de la terminación 34 de cuello. La pared 52 pasante puede incluir un labio o una proyección 51 y una porción 53 empotrada, por ejemplo, para ayudar en el vertido del contenido del contenedor 22 de una forma limpia y anti goteo. La proyección 51 se puede extender a partir de la superficie 54 de sello en una dirección axial hacia los segmentos 42 de rosca. La porción 53 empotrada puede estar dispuesta axialmente entre la proyección 51 y el(los) segmento(s) 42 de rosca, y la porción 53 empotrada puede estar dispuesta radialmente hacia adentro de una porción más exterior radial de la proyección 51. Por ejemplo, una superficie exterior radial de la proyección 51 puede tener la misma dimensión radial como una superficie exterior radial correspondiente de la pared 50 trasera, a la vez que una superficie exterior radial de la porción 53 empotrada puede tener una dimensión radial que es más pequeña que las superficies exteriores radiales de la proyección 51 y/o de la pared 50 trasera.

En otras realizaciones, las paredes 50, 52 trasera y pasante pueden tener otras formas adecuadas. También las paredes 46 de vertedero solas o en conjunto con otras porciones del contenedor 22 (por ejemplo, la pared 52 pasante) pueden formar un vertedero 47.

Las paredes 46, 50, 52 de la porción 38 superior de la terminación 34 de cuello pueden terminar en una superficie 54 de sello plana. Al menos por la razón que las paredes 46 de vertedero puedan estar dispuestas radialmente hacia adentro de la pared 50 trasera, la superficie 54 de sello plana puede ser no circular. En particular, las paredes 46 de vertedero pueden ser incurvadas con relación al primer eje A. También, la porción 38 superior puede tener una forma de almeja cuando se ve a partir de arriba de la porción 38 superior a lo largo del eje A.

Uno o más segmentos 42 de rosca pueden estar dispuestos en una relación de solapamiento circunferencial con las paredes 46 de vertedero, la pared 50 trasera, y la pared 52 pasante. De acuerdo con esto, el aseguramiento del cierre 24 puede ser simétrico, e ininterrumpido y continuo, alrededor del contenedor 22.

30 Con relación a la Fig. 6, el contenedor 22 puede incluir un interior 56, una superficie 58 interior de pared lateral de la pared 30 lateral de cuerpo, una superficie 60 interior de hombro del hombro 32 de cuerpo, una superficie 62 interior de pared trasera de la terminación 34 de cuello en una ubicación correspondiente a la pared 50 trasera, y una superficie 64 interior de pared pasante de la terminación 34 de cuello en una ubicación correspondiente a la pared 52 pasante. Como se muestra en la Fig. 6, un diámetro interno entre las paredes 50, 52 trasera y pasante, o un radio interno de la superficie 62 interior de la terminación 34 de cuello, puede ser mayor en la superficie 54 de sello y puede ser más pequeña en la porción 36 inferior (Fig. 4). También como se muestra en la Fig. 6, el espesor de la pared radial de la terminación 34 de cuello en las ubicaciones correspondientes a las paredes 50, 52 trasera y pasante, puede ser el mismo y puede ser simétrico.

40 Con relación a las Figs. 7-10, el contenedor 22 también incluye porciones 66 de pared engrosada. Las porciones 66 de pared engrosada corresponden con las paredes 46 de vertedero y están separadas circunferencialmente. También, las porciones 66 de pared engrosada forman un pasante interno para dirigir el flujo del producto hacia el vertedero entre las paredes 46 de vertedero. Las porciones 66 de pared engrosada están dispuestas debajo de las paredes 46 de vertedero o axialmente entre las paredes 46 de vertedero y la base 28 del contenedor 22. También, las porciones 66 de pared engrosada están alineadas circunferencialmente con las paredes 46 de vertedero. Las porciones 66 de pared engrosada se pueden extender a partir de la terminación 34 de cuello hasta el hombro 32, y se pueden también extender hasta la pared 30 lateral.

50 El contenedor 22 también incluye superficies 68 interior de la terminación 34 de cuello del contenedor en ubicaciones que corresponden a las paredes 46 de vertedero. Las porciones 66 de pared engrosadas pueden incluir aquellas superficies 68 interiores. Además, las porciones 66 de pared engrosadas pueden formar superficies 58' interior de una porción 30' de pared lateral de cuerpo engrosado que están dispuestas radialmente hacia adentro de las superficies 58 interiores de la pared 30 lateral. Las porciones 66 de pared engrosada pueden también formar superficies 60' interiores de una porción 32' de hombro de cuerpo engrosado que están dispuestas radialmente hacia adentro de las superficies 60 interior del hombro 32. En cualquier caso, las porciones 66 de pared engrosada se extienden radialmente hacia adentro, por ejemplo hacia el eje A con relación a una o más superficies 58, 60, 62, 64 interior, para formar un pasante interno para dirigir el flujo del producto hacia el vertedero.

55 Las Figs. 11 a la 13 ilustran otra realización ilustrativa de un contenedor 122. Esta realización es similar en diversos aspectos a las realizaciones de las Figs. 1-10 y como numerales entre las realizaciones en general designan elementos similares o correspondientes a través de las diversas vistas de las figuras de dibujo. De acuerdo con esto,

las realizaciones de las descripciones se incorporan dentro de otras. Adicionalmente, la descripción del tema común en general no se puede repetir aquí.

5 El contenedor 122 incluye un cuerpo 126 que incluye una base 128, una pared 130 lateral que se extiende en una dirección axial lejos de la base 128, y un hombro 132. El contenedor 122 también tiene un primer eje A longitudinal, e incluye un acabado 134 de cuello que se extiende a partir del hombro 132 del cuerpo 126. El acabado 134 de cuello puede ser el mismo que el que se describe anteriormente con relación a las Figs. 1-10 y, en consecuencia, incluye un vertedero 147 y puede aceptar el cierre 24 que se ilustra en la Fig. 1.

10 La pared 130 lateral incluye un indicador 149 de vertedero que corresponde circunferencialmente al vertedero 147, por ejemplo, para indicarle al usuario la ubicación del vertedero 147 cuando se aplica un cierre (que no se muestra) al contenedor 122 que esconde la orientación circunferencial del vertedero 147. De acuerdo con esto, cuando se utiliza el contenedor 122, un primer usuario puede ver el indicador 149 de vertedero y luego agarrar el contenedor 122 en una ubicación y forma adecuadas para permitirle al usuario eliminar el cierre y verter el contenido del contenedor 122 sin tener que ajustar la empuñadura del usuario para reorientar el vertedero 147. El indicador 149 de vertedero puede estar alineado circunferencialmente con el vertedero 147.

15 El indicador 149 de vertedero puede proporcionarse de cualquier forma adecuada. Por ejemplo, el indicador 149 de vertedero puede estar formado del mismo material que el resto de la pared 130 lateral. Más específicamente, el indicador 149 de vertedero y el resto de la pared 130 lateral pueden estar formados de vidrio en un proceso de fabricación de contenedor de vidrio. En otros ejemplos, el indicador 149 de vertedero puede ser un componente separado aplicado por separado a la pared 130 lateral.

20 Con relación a la Fig. 13, la pared 130 lateral puede incluir una empuñadura 155, por ejemplo, para facilitar un buen agarre del contenedor 122 y además distinguir visualmente el indicador 149 de vertedero de forma que se mejore adicionalmente la habilidad del usuario para observar rápidamente el indicador 149 de vertedero y comenzar a utilizar el contenedor 122. La empuñadura 155 se puede extender circunferencialmente alrededor del cuerpo 126, puede estar sangrada o radialmente empotrada, y puede tener extremos 155a, 155b circunferenciales que pueden definir o establecer porciones 149a, 149b circunferenciales correspondientes del indicador 149 de vertedero. Los extremos 155a, 155b circunferenciales de la empuñadura 155 pueden ser excurvados en una dirección circunferencial y los extremos 149a, 149b correspondientes del indicador 149 puede ser incurvados en una dirección circunferencial, o viceversa, o los extremos pueden ser rectos o de cualquier otra forma adecuada.

30 En las realizaciones de las Figs. 11-13, la pared 130 lateral puede incluir una primera porción 129 que se extiende axialmente a partir de la base 128 y una segunda porción 131 que se extiende axialmente entre la primera porción 129 y el acabado 134 de cuello en donde la segunda porción 131 puede incluir el indicador 149 de vertedero y la empuñadura 155. El hombro 132 puede extenderse entre la empuñadura 155 y el acabado 134 de cuello. También, la primera porción 129 puede tener una superficie exterior cilíndrica que puede empotrarse como se muestra, por ejemplo, para aceptar un producto de etiqueta, a la vez que la segunda porción 131 puede tener una superficie exterior que está incurvada en una dirección radial, por ejemplo, para un buen agarre por el usuario.

35 Las Figs. 14 a la 17 ilustran otra realización ilustrativa de un contenedor 222. Esta realización es similar en diversos aspectos a las realizaciones de las Figs. 1-13 y como numerales entre las realizaciones que en general designan elementos similares o correspondientes a lo largo de las diversas vistas de las figuras de dibujo. De acuerdo con esto, las descripciones de las realizaciones se incorporan dentro de otras. Adicionalmente, la descripción del tema común en general puede no repetirse aquí.

Con referencia en las Figs. 14 y 15, el contenedor 222 incluye un cuerpo 226 que incluye una base 228, una pared 230 lateral que se extiende a partir de la base 228, y un hombro 232 que se extiende a partir de la pared 230 lateral, como se ilustra en las figuras. El contenedor 222 puede también incluir un acabado 234 de cuello que se extiende a partir del hombro 232 de la pared 230 lateral del cuerpo 226.

45 La pared 230 lateral puede incluir un indicador 249 de vertedero circunferencial correspondiente al vertedero 247. Por ejemplo, como se muestra mejor en la Fig. 15, el indicador 249 de vertedero puede estar alineado circunferencialmente con el vertedero 247. También, el indicador 249 de vertedero puede estar dispuesto en el hombro 232. El indicador 249 de vertedero puede ser en general triangular, por ejemplo, con vértices radiados, como se ilustra. El indicador 249 de vertedero puede ser del mismo material de acabado suave que el resto del cuerpo 226 o, como se muestra, puede ser texturizado para proporcionar un acabado de superficie que es más grueso que el resto del cuerpo 226.

55 La pared 230 lateral puede también incluir una empuñadura 255 que se extiende circunferencialmente. La empuñadura 255 puede extenderse continuamente, circunferencialmente, totalmente alrededor del contenedor 222 y puede estar empotrada radialmente. La empuñadura 255 puede ser de la misma superficie de acabado suave que el resto del cuerpo 226 o, como se muestra, puede ser texturizada para proporcionar un acabado de superficie que es

más grueso que el resto del cuerpo 226. La empuñadura 255 puede ser relativamente de banda estrecha, por ejemplo, que tiene un ancho o altura menores que un cuarto de la altura del cuerpo 226. En otro ejemplo particular, la altura de la empuñadura 255 puede ser menor que una pulgada.

5 Como se muestra en las Figs. 14 y 15, la empuñadura 255 puede estar rodeada por transiciones entre la superficie externa de la pared 230 lateral y la empuñadura 255. La forma de las transiciones puede corresponder a la forma de la empuñadura 255 como tal. La textura de las transiciones puede ser la misma que la de la pared 230 lateral en general.

10 Con referencia también en las Figs. 16 y 17, el contenedor 222 también incluye porciones 266 de pared engrosadas. Las porciones 266 de pared engrosadas corresponden con las paredes 246 de vertedero y están separadas circunferencialmente para formar un pasante interno para dirigir el flujo del producto hacia el vertedero 247 entre las paredes 246 de vertedero. Las porciones 266 de pared engrosadas son similares a aquellas que se describen y se muestran en realizaciones anteriores, sin embargo, estas se pueden extender a partir de las paredes 246 de vertedero en el acabado 234 de cuello pero no se extienden por debajo del hombro 232 a lo largo de la pared 230 lateral del cuerpo 226. De lo contrario, las porciones 266 de pared engrosadas pueden ser idénticas a las porciones 66 de pared engrosadas descritas anteriormente.

15 Las Figs. 18 a la 21 ilustran otra realización ilustrativa de un contenedor 322. Esta realización es similar en diversos aspectos a las realizaciones de las Figs. 1-17 y los numerales similares entre las realizaciones que en general designan elementos similares o correspondientes a través de diversas vistas de las figuras de dibujo. De acuerdo con esto, las descripciones de las realizaciones se incorporan dentro de otra. Adicionalmente, la descripción del tema común en general no se puede repetir aquí.

20 Con referencia en las Figs. 18 y 19, el contenedor 322 incluye un cuerpo 326 que incluye una base 328, una pared 330 lateral que se extiende a partir de la base 328, y un hombro 332 que se extiende a partir de la pared 330 lateral, como se ilustra en las figuras. El contenedor 322 también incluye un acabado 334 de cuello que se extiende a partir del hombro 332 de la pared 330 lateral del cuerpo 326. La pared 330 lateral puede incluir el indicador 249 de vertedero que se describe anteriormente con relación a las Figs. 14-17.

25 También, la pared 330 lateral puede incluir una empuñadura, la cual puede incluir múltiples porciones de empuñadura, por ejemplo, dos porciones 355a, 355b de empuñadura discretas o individuales. Las porciones 355a, 355b de empuñadura pueden estar dispuestas en lados opuestos del cuerpo 326 de contenedor, por ejemplo, opuestas diametralmente entre sí en cada lado del eje B radial como se muestra mejor en las Figs. 19 y 20. Las porciones 355a, 355b de empuñadura pueden ser del mismo acabado de superficie suave que el resto del cuerpo 326, o como se muestra, puede ser texturizada para proporcionar un acabado de superficie que es más grueso que el resto del cuerpo 326. Las porciones 355a, 355b de empuñadura pueden tener una forma en general ovalada, por ejemplo, con forma de huevo, con forma de elipse, con forma oblonga, o similares, y/o pueden corresponder a una ubicación del dedo índice y una ubicación del pulgar. Las porciones 355a, 355b de empuñadura pueden estar rodeadas por transiciones 357a, 357b entre la superficie externa de la pared 330 lateral y las porciones 355a, 355b de empuñadura. La forma de las transiciones 357a, 357b puede corresponder a la forma de las porciones 355a, 355b de empuñadura. La textura de las transiciones 357a, 357b puede ser la misma que la de la pared 330 lateral en general.

30 La pared 330 lateral puede tener una porción 329 de superficie externa que puede estar empotrada como se muestra, por ejemplo, para aceptar una etiqueta de producto. Las porciones 355a, 355b de empuñadura pueden estar dispuestas en la porción 329 empotrada.

35 Aquí por lo tanto se han divulgado contenedores que pueden proporcionar un flujo de producto mejorado y que satisfacen completamente todos los objetos y propósitos previamente establecidos. La divulgación se ha presentado en conjunto con diversas realizaciones ilustrativas y se han discutido modificaciones y variaciones adicionales. Otras modificaciones y variaciones fácilmente les sugerirán a las personas con habilidades ordinarias en la técnica en vista de la discusión precedente.

REIVINDICACIONES

- 5 1. Un contenedor (22, 122, 222, 322) que tiene un cuerpo (26, 126, 226, 326) y un acabado (34, 134, 234, 334) de cuello, para asegurar un cierre, dicho acabado (34, 134, 234, 334) que incluye una porción (36) inferior adyacente a dicho cuerpo (26, 126, 226, 326), y una porción (38) superior no cilíndrica alejada de dicho cuerpo (26, 126, 226, 326) con sangrías (46, 246) opuestas lateralmente que forman un vertedero (47, 147, 247),
 10 caracterizado porque
 dicha porción (36) inferior de dicha terminación (34, 134, 234, 334) de cuello es más gruesa axialmente debajo de dichas sangrías (46, 246) que están separadas circunferencialmente de dichas sangrías (46, 246), dicha porción inferior más gruesa mejora la operación de dicho vertedero (47, 147, 247).
- 15 2. El contenedor (22, 122, 222, 322) que se enuncia en la reivindicación 1 en donde dicha porción (36) inferior incluye una superficie exterior cilíndrica y al menos una característica (42) de enganche de cierre.
- 20 3. El contenedor (22, 122, 222, 322) que se enuncia en la reivindicación 1, en donde dicho cuerpo (26, 126, 226, 326) incluye una base (28, 128, 228, 328); una pared lateral que se extiende a partir de dicha base (28, 128, 228, 328), y un hombro (32, 132, 232, 332) adyacente a dicho acabado (34, 134, 234, 334) de cuello, y en donde dicha porción inferior más gruesa se extiende dentro de dicho hombro (32, 132, 232, 332) de dicho contenedor (22, 122, 222, 322).
- 25 4. El contenedor (22, 122, 222, 322) que se enuncia en la reivindicación 1 en donde dicho cuerpo (26, 126, 226, 326) incluye una base (28, 128, 228, 328) y una pared lateral que se extiende a partir de dicha base (28, 128, 228, 328), y en donde dicha porción inferior más gruesa se extiende por debajo a lo largo de las superficies interiores de dicha pared lateral de dicho contenedor (22, 122, 222, 322).
- 30 5. El contenedor (22, 122, 222, 322) que se enuncia en la reivindicación 1 en donde dicha porción (38) superior de dicho acabado (34, 134, 234, 334) de cuello tiene una superficie de sello no circular plana alejada de dicho cuerpo (26, 126, 226, 326).
- 35 6. El contenedor (22, 122, 222, 322) que se enuncia en la reivindicación 2, en donde dicho vertedero (47, 147, 247) incluye dichas sangrías (46, 246), y dicha porción (38) superior no cilíndrica incluye una pared (52) pasante la cual se extiende circunferencialmente entre los extremos de dichas sangrías (46, 246), que se extiende axialmente a partir de una parte correspondiente de dicha porción (36) inferior de dicho acabado (34, 134, 234, 334) de cuello, e incluye una proyección (51) y una porción (53) empotrada dispuesta axialmente entre dicha proyección (51) y dicha al menos una característica (42) de enganche de cierre y radialmente hacia adentro con relación a dicha proyección (51).
- 40 7. El contenedor (22, 122) que se enuncia en la reivindicación 1 en donde dicho cuerpo (126, 226) incluye un indicador (149, 249) de vertedero circunferencial que corresponde a dicho vertedero (147, 247).
- 45 8. El contenedor (22, 122) que se enuncia en la reivindicación 7 en donde dicho indicador (149, 249) de vertedero está alineado de manera circunferencial con dicho vertedero (147, 247).
- 50 9. El contenedor (222) que se enuncia en la reivindicación 7 en donde dicho cuerpo (226) incluye una pared lateral, y un hombro (232) del cual se extiende dicho acabado (234) de cuello, y en donde dicho indicador (249) de vertedero está en dicho hombro (232).
10. El contenedor (222) que se enuncia en la reivindicación 7 en donde dicho indicador (249) de vertedero es triangular.
- 55 11. El contenedor (222) que se enuncia en la reivindicación 7 en donde dicho indicador (249) de vertedero es texturizado para proporcionar un acabado de superficie que es más grueso que el resto de dicho cuerpo (226).
- 60 12. El contenedor (122) que se enuncia en la reivindicación 1 en donde dicho cuerpo (126) incluye una empuñadura (155) que está empotrada radialmente, se extiende circunferencialmente de manera parcial alrededor de dicho cuerpo (126), y tiene extremos (155a, 155b) circunferenciales que definen un indicador (149) de vertedero.
13. El contenedor (122) que se enuncia en la reivindicación 12 en donde dicha empuñadura (155) es texturizada para proporcionar un acabado de superficie más grueso que el resto del cuerpo (126).
14. El contenedor (122, 222) que se define en la reivindicación 1 en donde dicha pared lateral de dicho cuerpo (126, 226) tiene una porción (155, 255) de superficie externa empotrada y se proporcionan porciones de empuñadura en dicha porción de superficie exterior empotrada.

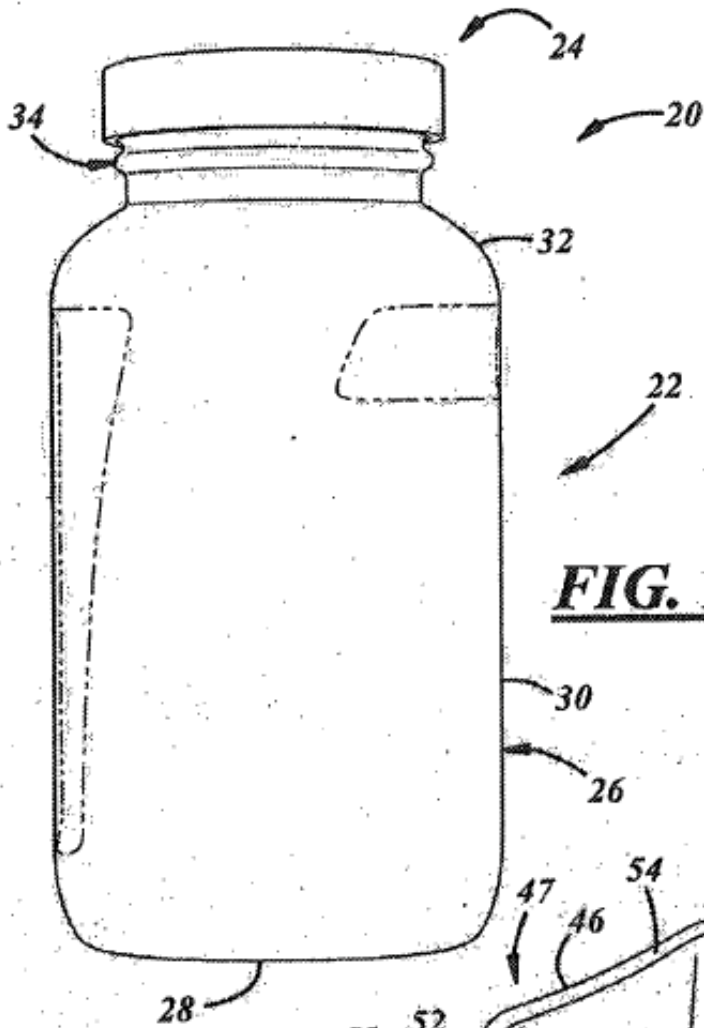

FIG. 1

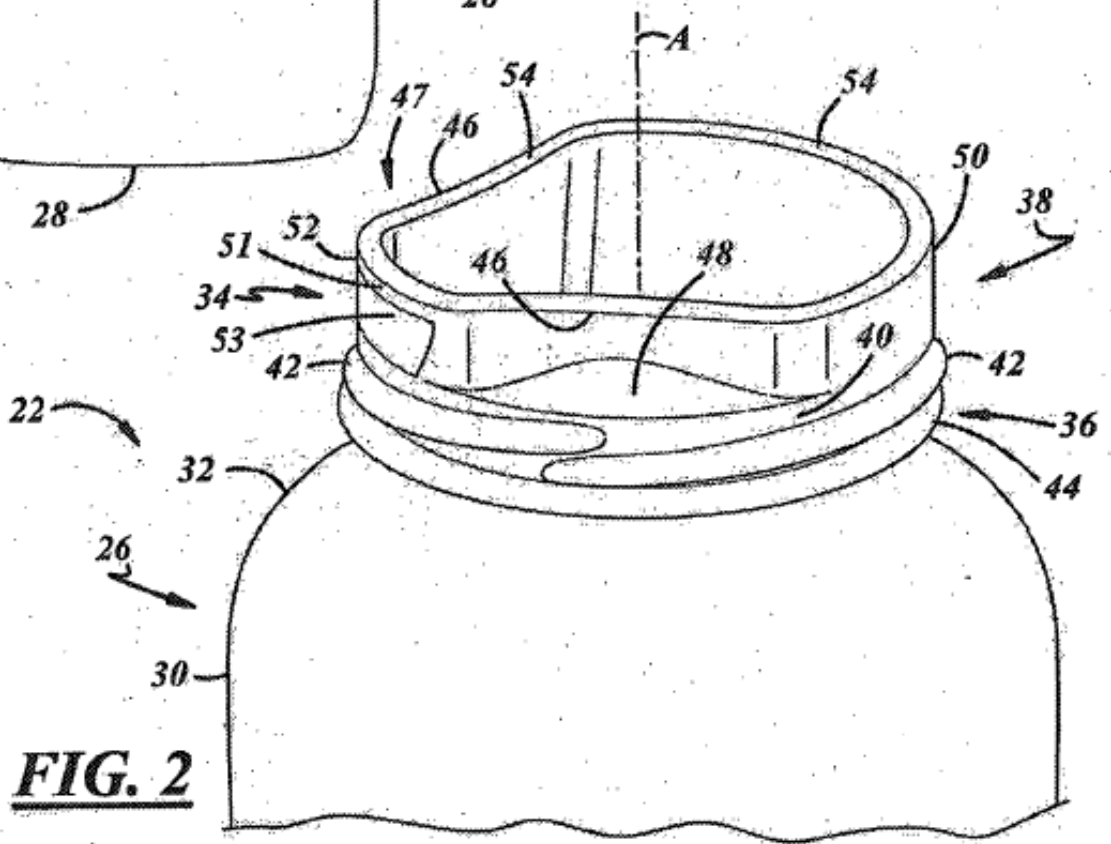

FIG. 2

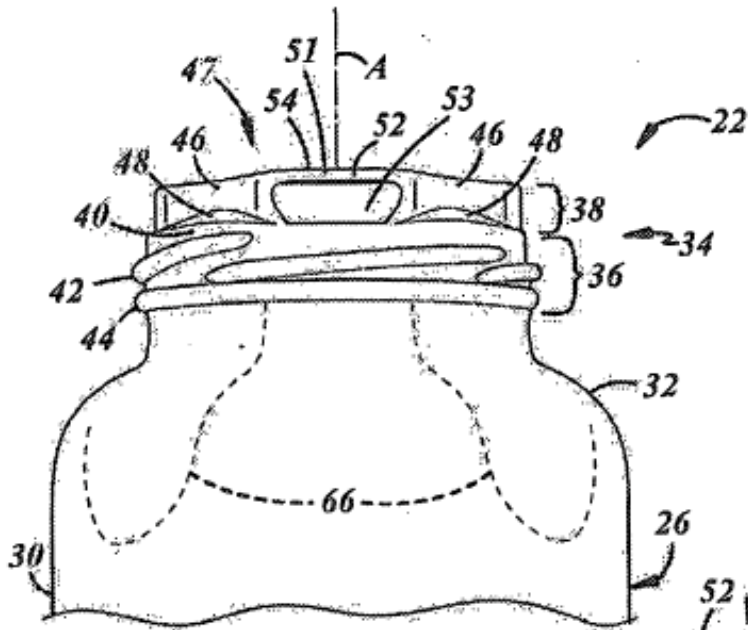

FIG. 3

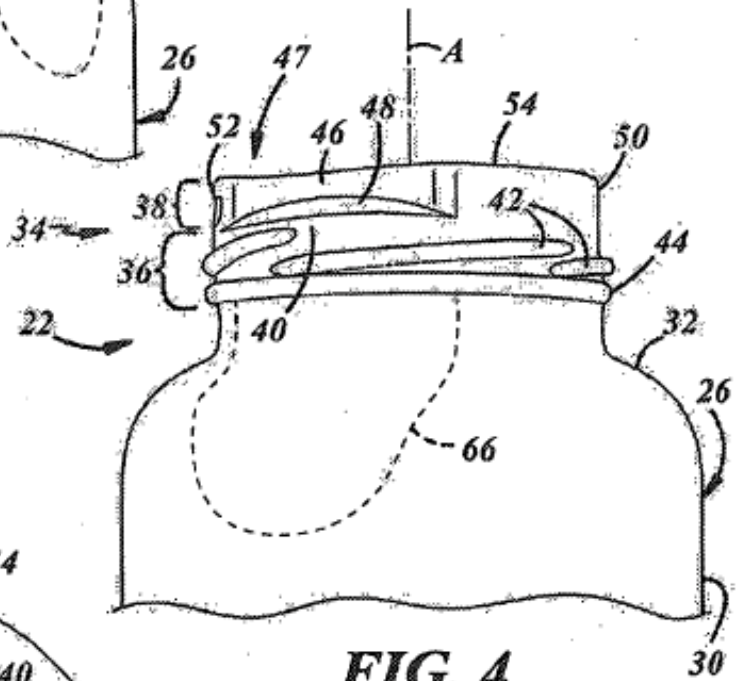

FIG. 4

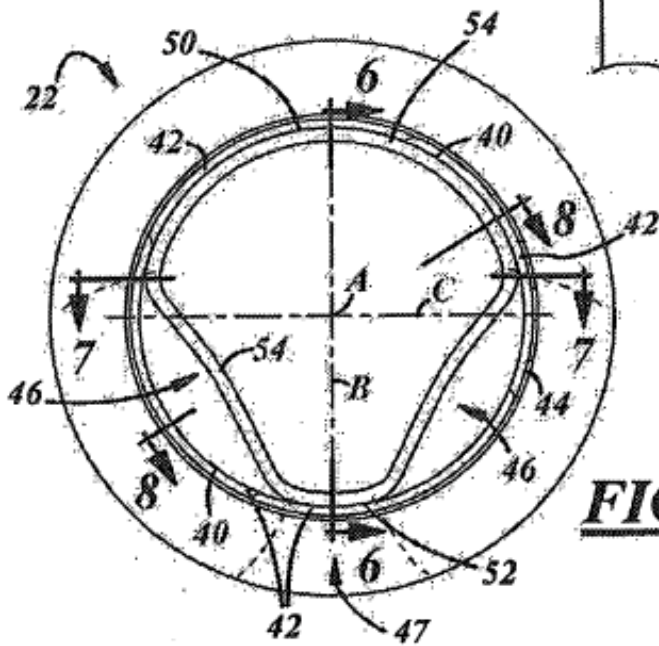

FIG. 5

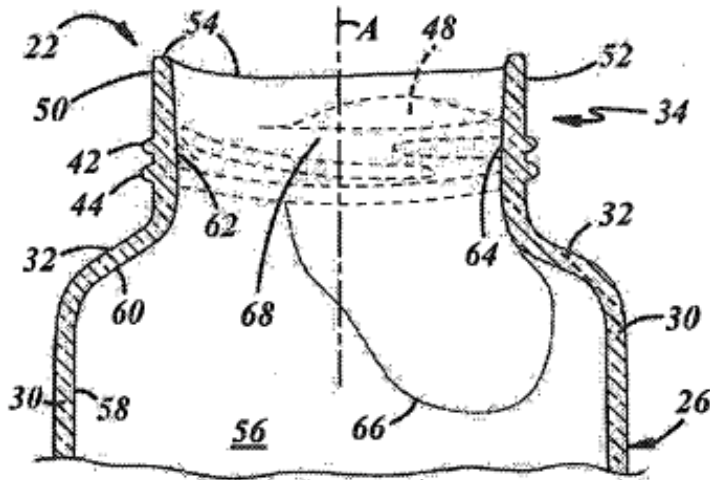

FIG. 6

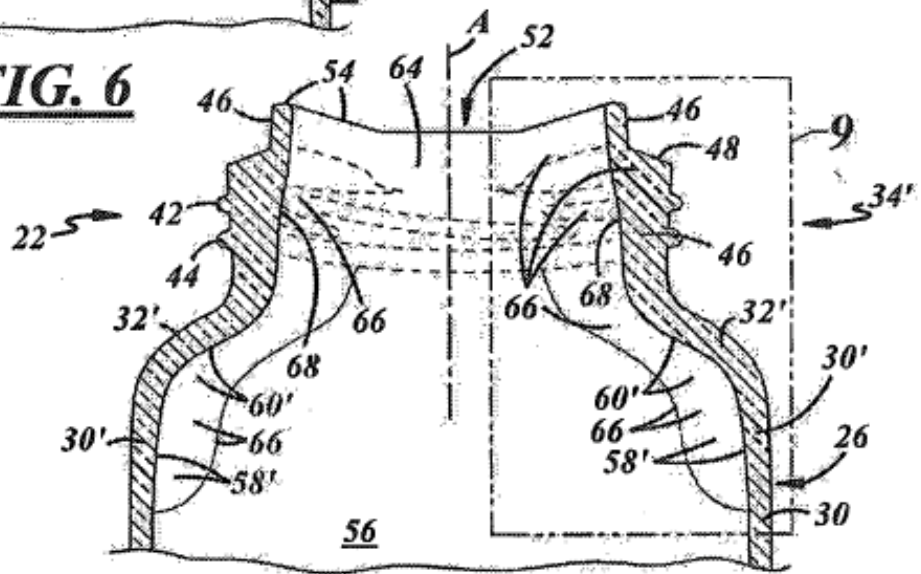

FIG. 7

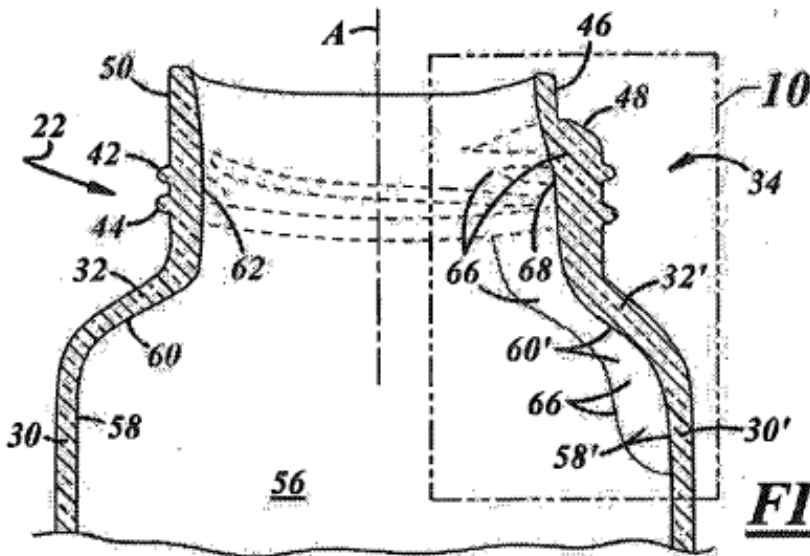

FIG. 8

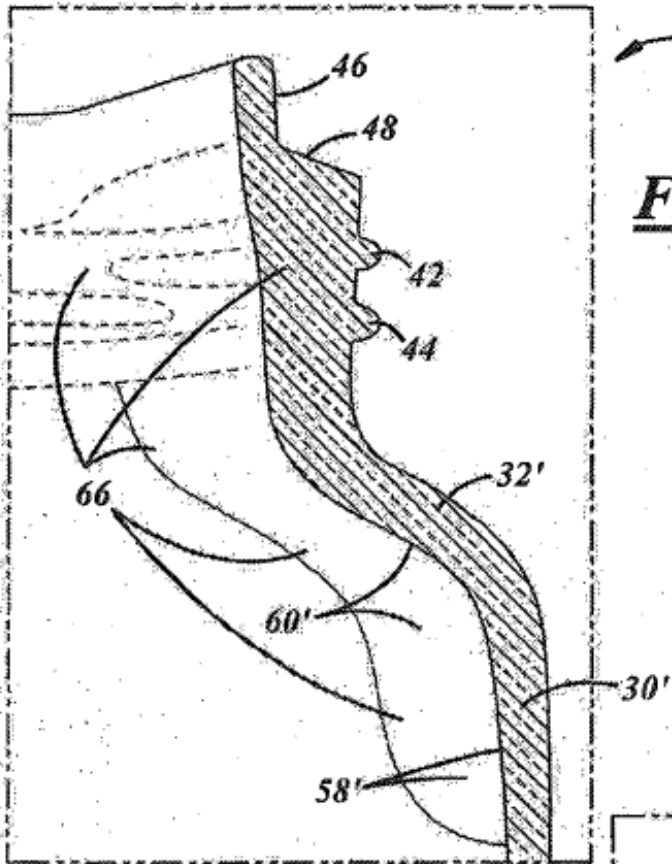

FIG. 9

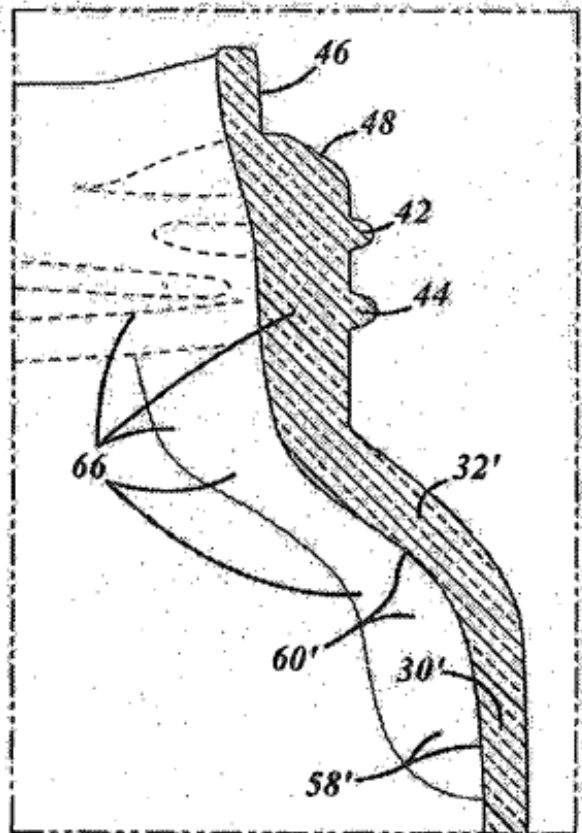
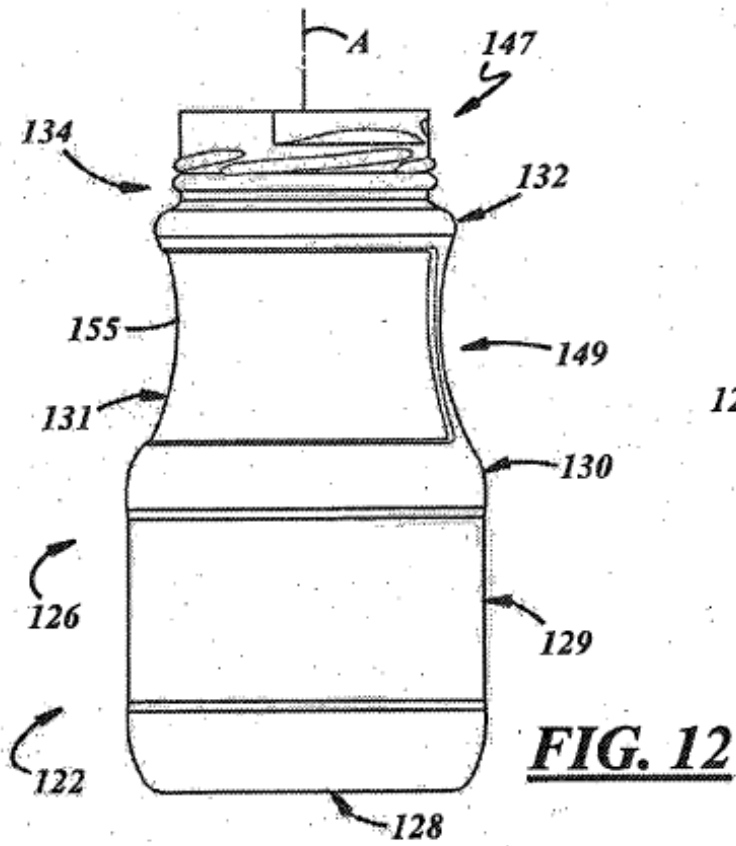
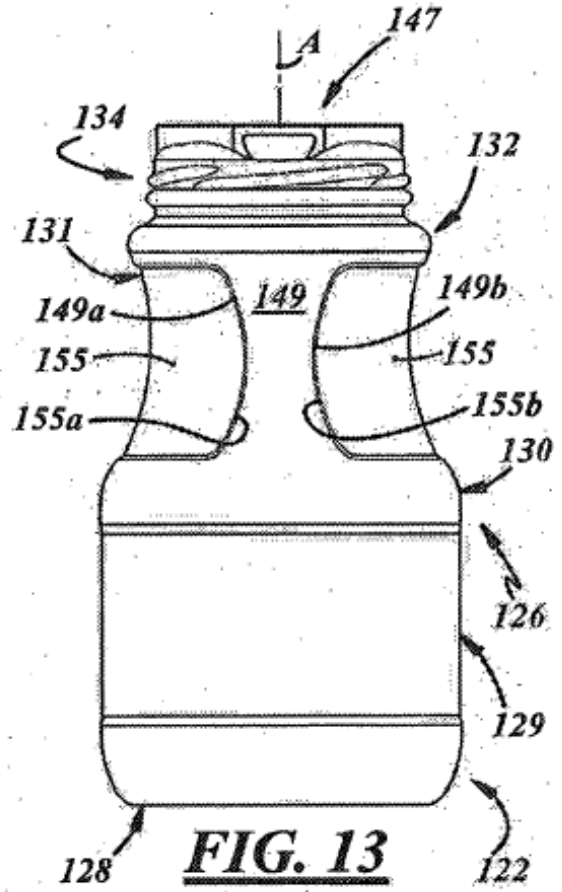
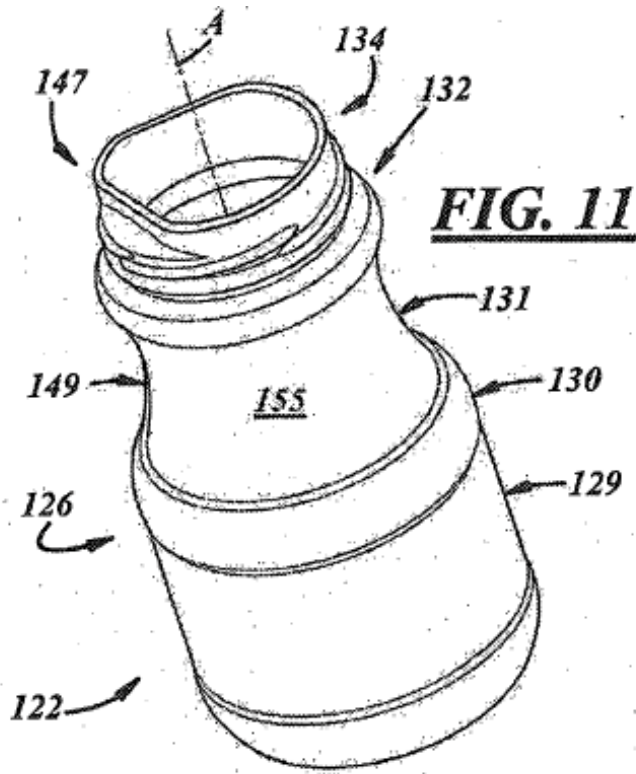

FIG. 10



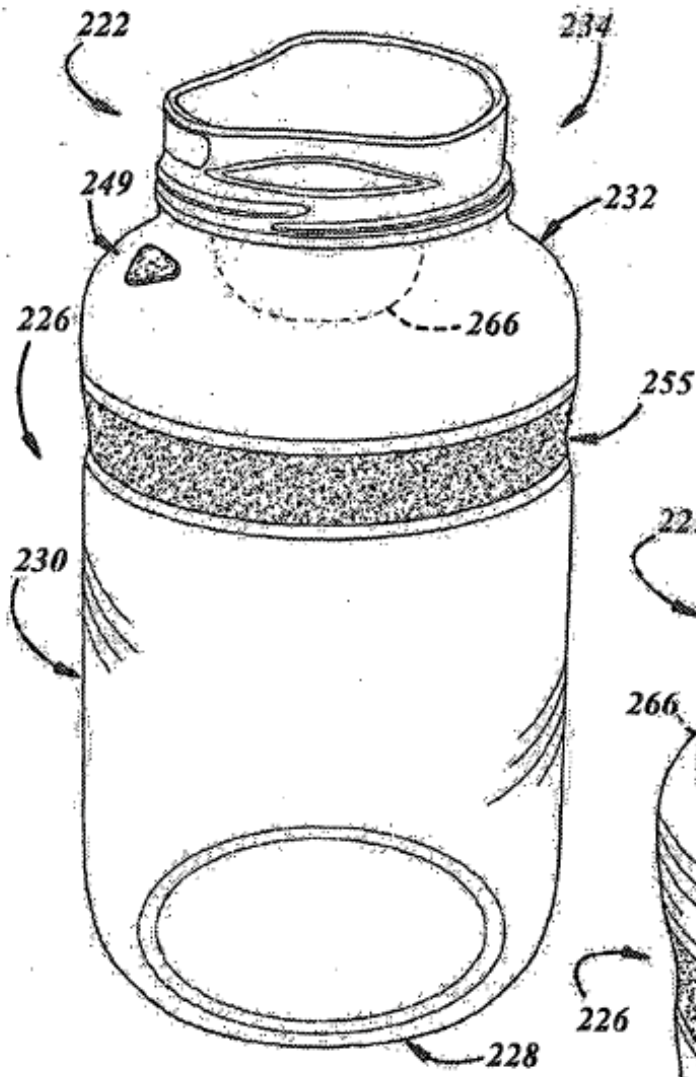

FIG. 14

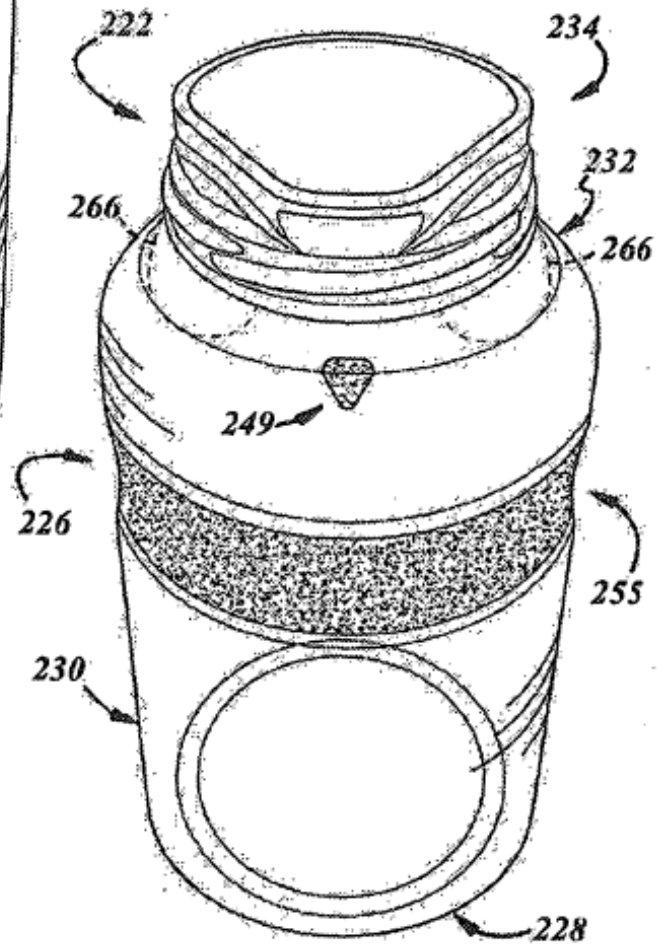

FIG. 15

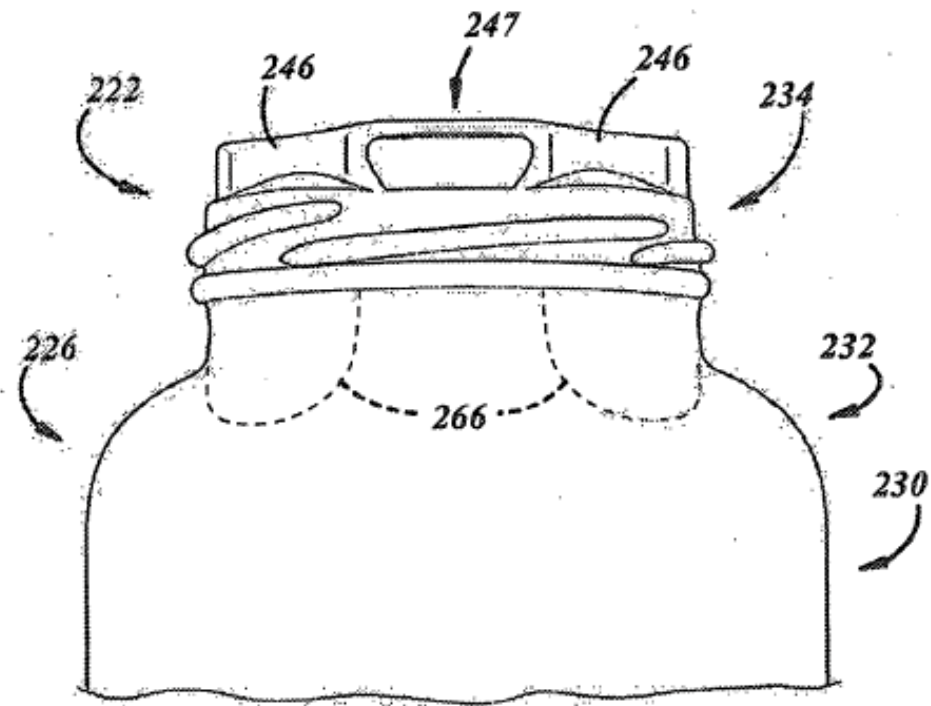

FIG. 16

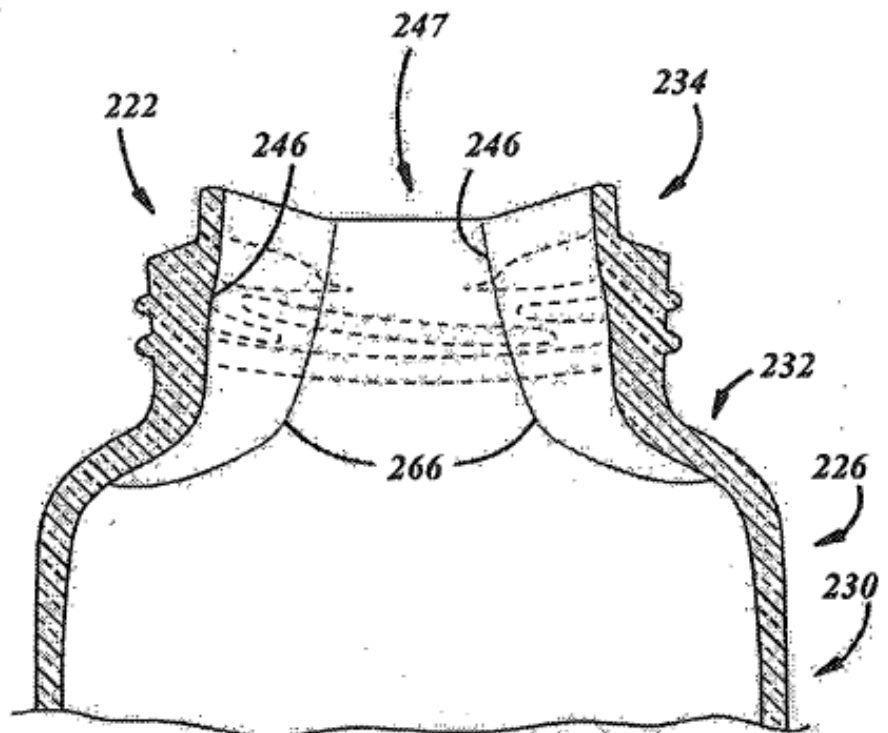

FIG. 17

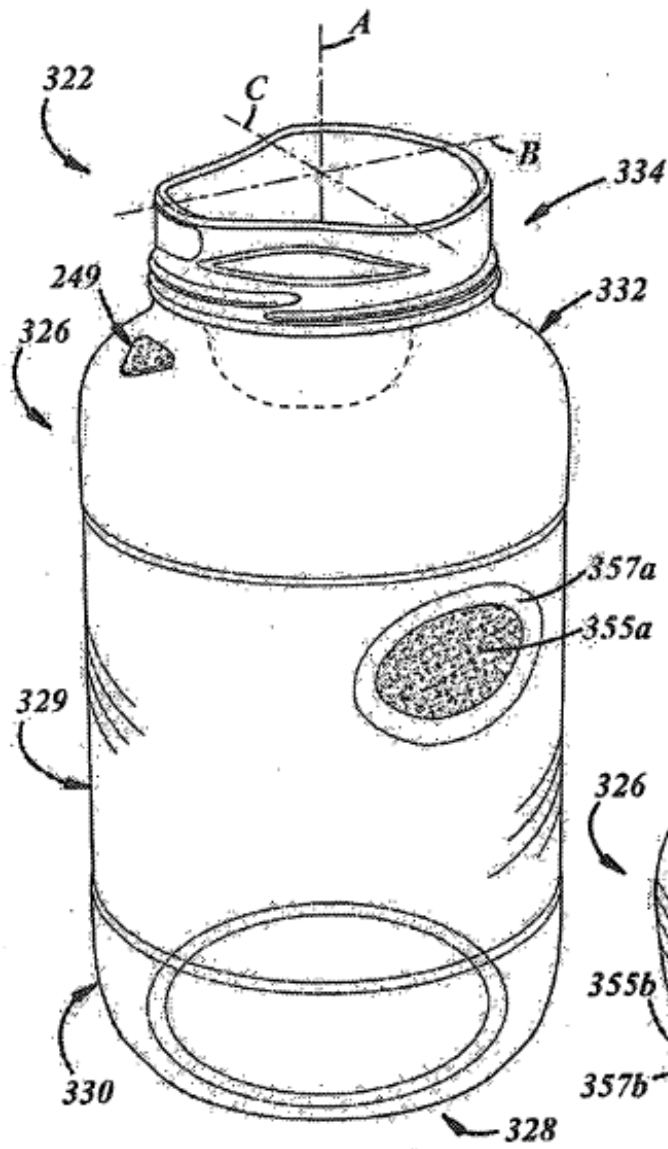

FIG. 18

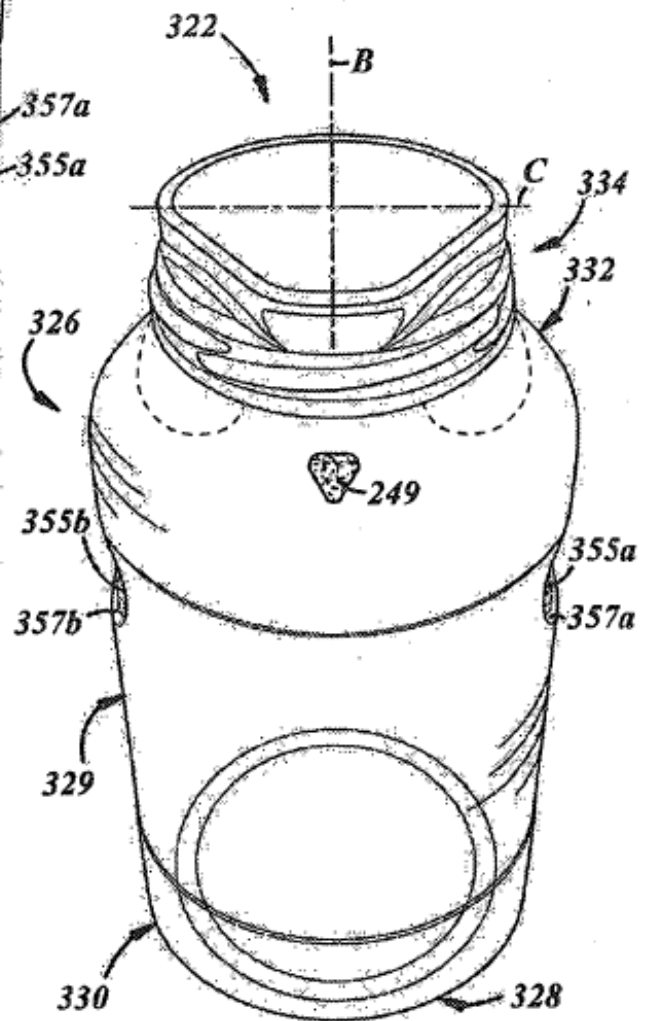

FIG. 19

