

19



OFICINA ESPAÑOLA DE
PATENTES Y MARCAS

ESPAÑA



11) Número de publicación: **2 615 927**

21) Número de solicitud: 201730106

15) Folleto corregido: B1

INID afectado: 74

48) Fecha de publicación de la corrección: 28.12.2017

51) Int. Cl.:

B65B 7/28 (2006.01)

B67B 3/26 (2006.01)

12

**CORRECCIÓN DE LA PRIMERA PÁGINA
DE LA PATENTE DE INVENCIÓN**

B8

22) Fecha de presentación:

31.01.2017

43) Fecha de publicación de la solicitud:

08.06.2017

Fecha de concesión:

01.12.2017

45) Fecha de publicación de la concesión:

12.12.2017

73) Titular/es:

**SAPLI SOLUTIONS, S.L. (100.0%)
BARCELONA, 17 POL. IND. MAS ALIU
17181 AIGUAVIVA (Girona) ES**

72) Inventor/es:

MOZO PARRAMON, Albert

74) Agente/Representante:

ISERN JARA, Jorge

54) Título: **MÁQUINA DE COLOCACIÓN DE TAPAS EN ENVASES Y MÉTODO DE COLOCACIÓN DE UNA TAPA EN UN ENVASE**

57) Resumen:

Máquina de colocación de tapas en envases, que comprende unos medios de alimentación de tapas para alimentar tapas que presentan un canal de alimentación, unos medios de alimentación de envases para alimentar envases en un plato giratorio que están vinculados secuencialmente con los medios de alimentación de tapas, así como unos medios de captación de imágenes para captar la posición y orientación de cada uno de los envases situado en el plato giratorio, y un sistema de orientación de tapas para mover la tapa en una orientación predeterminada antes de colocarse en la abertura del envase. Se proporcionan además unos medios de evaluación vinculados con los medios de captación de imágenes presentes en los medios de alimentación de tapas, los medios de captación de imágenes relacionado con las tapas y los medios de posicionamiento, tal que los medios de posicionamiento calcularán una velocidad rotatoria relativa para orientar la tapa en la posición adecuada con respecto a un correspondiente envase.

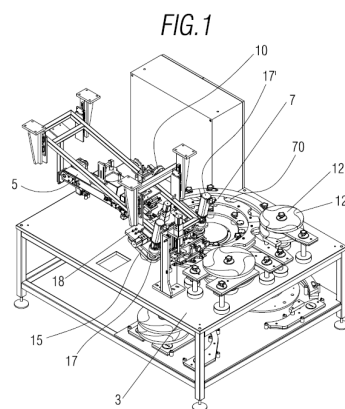

ES 2 615 927 B8