

19



OFICINA ESPAÑOLA DE
PATENTES Y MARCAS

ESPAÑA



11 Número de publicación: **2 616 693**

51 Int. Cl.:

A61F 2/24

(2006.01)

12

TRADUCCIÓN DE PATENTE EUROPEA

T3

96 Fecha de presentación y número de la solicitud europea: **15.07.2009 E 15201540 (0)**

97 Fecha y número de publicación de la concesión europea: **01.02.2017 EP 3025681**

54 Título: **Diseños de manguito colapsable y reexpansible de válvula cardiaca protésica y aplicaciones tecnológicas complementarias**

30 Prioridad:

15.07.2008 US 134995 P

45 Fecha de publicación y mención en BOPI de la traducción de la patente:

14.06.2017

73 Titular/es:

**ST. JUDE MEDICAL, LLC (100.0%)
100 Abbott Park Road
Abbott Park IL 60064, US**

72 Inventor/es:

**BRAIDO, PETER N.;
ASHWORTH, PAUL E. y
NEUMAN, JULIA A.**

74 Agente/Representante:

DE ELZABURU MÁRQUEZ, Alberto

ES 2 616 693 T3

Aviso: En el plazo de nueve meses a contar desde la fecha de publicación en el Boletín Europeo de Patentes, de la mención de concesión de la patente europea, cualquier persona podrá oponerse ante la Oficina Europea de Patentes a la patente concedida. La oposición deberá formularse por escrito y estar motivada; sólo se considerará como formulada una vez que se haya realizado el pago de la tasa de oposición (art. 99.1 del Convenio sobre Concesión de Patentes Europeas).

DESCRIPCIÓN

Diseños de manguito colapsable y reexpansible de válvula cardiaca protésica y aplicaciones tecnológicas complementarias

Referencia cruzada con solicitudes relacionadas

5 Campo de la invención

La invención se refiere a un dispositivo como se define en la reivindicación 1 o un conjunto según la 8. En la medida que a continuación se utilicen los términos "invención" y/o "realización", y/o se presenten características como opcionales, esto se debe interpretar de tal manera que la única protección buscada es la de la invención según se reivindica. Métodos que usan el dispositivo se describen pero no forman parte de la invención.

10 Antecedentes de la invención

Ciertas válvulas cardiacas protésicas incorporan un cuerpo de estent expansible y elementos de válvula tales como valvas de válvula protésica montadas en el cuerpo de estent. La válvula protésica también puede incluir un manguito que incluye una o más capas de materiales tales como tela o tejido animal. Las válvulas de este tipo se pueden implantar en el corazón haciendo avanzar la válvula dentro del cuerpo del paciente con el cuerpo de estent y el manguito en un estado colapsado en el que el cuerpo de estent y el manguito tienen un diámetro relativamente pequeño. Una vez que la válvula está colocada en el lugar de implantación deseado, se lleva el cuerpo de estent a un estado expandido en el que una parte del cuerpo de estent tiene una forma generalmente tubular. Esta parte se acopla al tejido nativo circundante y sostiene la válvula en el sitio. El manguito forma un forro que cubre todo o parte del cuerpo de estent tubular. La válvula actúa como una sustitución funcional para la válvula nativa enferma. Así, los elementos de válvula dentro del cuerpo de estent permiten el flujo sanguíneo en sentido anterógrado pero bloquean sustancialmente el flujo en sentido retrógrado opuesto. Por ejemplo, se puede hacer avanzar una válvula protésica a un lugar dentro de una válvula aórtica nativa enferma percutáneamente a través del sistema arterial y adentro de la aorta a la válvula aórtica nativa. En una colocación transapical, se puede hacer avanzar una válvula protésica a través de una incisión en el vértice del corazón y a través del ventrículo izquierdo a la válvula aórtica nativa. Se pueden utilizar otros planteamientos a través de otros lugares de acceso. Una vez que la válvula protésica está en el sitio, permite el flujo desde el ventrículo izquierdo a la aorta cuando el ventrículo izquierdo se contrae durante la sístole, pero bloquea sustancialmente el flujo retrógrado desde la aorta al ventrículo izquierdo durante la diástole.

Existen retos significativos en el diseño de una válvula expansible. Por ejemplo, la válvula deseablemente se puede colapsar hasta un diámetro relativamente pequeño para facilitar el avance adentro del cuerpo. Esto impone limitaciones significativas en el diseño del manguito como, por ejemplo, el grosor del material que se puede incorporar en el manguito. Sin embargo, el cuerpo de estent debe poder expandirse a un estado expandido operativo en el que el cuerpo de estent se acopla con seguridad a los tejidos nativos circundantes para sostener la válvula en el sitio. El cuerpo de estent y el manguito llevado en el cuerpo de estent deben formar un buen sello con los tejidos nativos circundantes para impedir fugas alrededor del exterior de la válvula protésica, denominada comúnmente como fuga perivalvular. Sin embargo, el cuerpo de estent y el manguito no deben aplicar fuerzas excesivas al anillo de la válvula nativa. Fuerzas excesivas en el anillo de la válvula aórtica nativa pueden perturbar el sistema de conducción eléctrica del corazón y también perjudicar el funcionamiento de la válvula mitral. Estos asuntos son complicados por el hecho de que las valvas de válvula nativa y otros tejidos enfermos pueden presentar un lugar de implantación que es irregular. Por ejemplo, pacientes con válvulas aórticas estenóticas o calcificadas no pueden ser tratados bien con los diseños actuales de válvula colapsable, y pueden encontrar problemas tales como (1) fuga perivalvular (fuga PV), (2) migración de válvula, (3) compresión de válvula mitral, (4) perturbación de sistema de conducción, etc., todos los cuales pueden llevar a resultados clínicos adversos. Para reducir estos acontecimientos adversos, la válvula óptima debe sellar y anclarse adecuadamente sin la necesidad de fuerza radial excesiva que podría dañar la anatomía y la fisiología cercanas.

Se han propuesto numerosos diseños de válvula protésica y de cuerpo de estent. Sin embargo, a pesar de toda la atención dedicada a dichos diseños, todavía serían deseables mejoras adicionales. El documento US2005283231 describe la sustitución endovascular de una válvula cardiaca de un paciente. El aparato incluye una válvula de sustitución y un gancho expansible configurado para la administración endovascular a las inmediaciones de la válvula cardíaca del paciente.

50 Breve compendio de la invención

Un aspecto de la presente invención proporciona una válvula cardíaca protésica. La válvula según este aspecto de la invención incluye deseablemente un cuerpo de estent que tiene una región de anillo generalmente tubular. El cuerpo de estent, y particularmente la región de anillo, tiene un eje proximal-a-distal. El cuerpo de estent tiene un estado colapsado radialmente y un estado expandido radialmente, aumentando la región de anillo de diámetro durante la transición desde el estado colapsado radialmente al estado expandido radialmente. La válvula según este aspecto de la invención incluye deseablemente uno o más elementos de válvula protésica como, por ejemplo, valvas de válvulas protésicas. Los elementos de válvula protésica están montados en el cuerpo de estent y son operativos para permitir el flujo en el sentido proximal a través de la región de anillo, pero para bloquear sustancialmente el flujo

en el sentido proximal a través de la región de anillo, cuando el cuerpo de estent está en el estado expandido radialmente.

La válvula según este aspecto de la invención, incluye, lo más preferiblemente, un manguito asegurado al cuerpo de estent. El manguito puede incluir una primera parte del manguito que cubre al menos una parte de la región de anillo para disposición en dicho anillo de válvula nativa, teniendo la primera parte del manguito un primer diámetro cuando la región de anillo está en el estado expandido radialmente. En este aspecto de la invención, el manguito deseablemente también incluye una segunda parte del manguito proximal a la primera parte del manguito, teniendo la segunda parte del manguito un segundo diámetro cuando la región de anillo está en el estado expandido radialmente, siendo el segundo diámetro mayor que el primer diámetro. La segunda parte del manguito, preferiblemente, está adaptada para acoplamiento con el tejido nativo proximal al anillo de válvula nativa. Por ejemplo, cuando la válvula protésica está implantada en una válvula aórtica nativa enferma, la segunda parte del manguito puede acoplarse con el tracto de flujo saliente del ventrículo izquierdo o LVOT.

Un aspecto adicional de la invención proporciona una válvula protésica que puede tener un cuerpo de estent y un elemento de válvula como se ha discutido anteriormente. Una válvula según este aspecto de la invención incluye deseablemente un manguito asegurado al cuerpo de estent y circundante a la región de anillo, teniendo el manguito uno o más pliegues adaptados para colapsar en direcciones axiales y expandirse en direcciones radiales en la transición del cuerpo de estent desde el estado colapsado radialmente al estado expandido radialmente. Como se discute adicionalmente a continuación, los pliegues pueden promover un sellado eficaz con las estructuras nativas circundantes.

Una válvula según otro aspecto de la invención incluye deseablemente un cuerpo de estent con una región de anillo generalmente tubular que tiene un eje proximal-a-distal, y deseablemente también incluye elementos de válvula protésica montados en el cuerpo de estent como se ha discutido anteriormente. Lo más preferiblemente, la válvula según este aspecto de la invención tiene un manguito asegurado al cuerpo de estent y circundante a la región de anillo; y también tiene uno o más elementos de predisposición separados del manguito. Los elementos de predisposición están conectados mecánicamente al cuerpo de estent y al manguito, y están adaptados para predisponer al menos una parte del manguito hacia fuera con respecto al cuerpo de estent. Simplemente, a modo de ejemplo, los elementos de predisposición pueden incluir resortes que se forman separadamente del cuerpo de estent o integralmente con el cuerpo de estent, y también pueden incluir un material higroscópico que se hincha con el agua dispuesto entre el manguito y el cuerpo de estent. Predisponiendo el manguito hacia fuera del cuerpo de estent, los elementos de predisposición tienden a promover el acoplamiento íntimo entre el manguito y los tejidos circundantes, incluso cuando los tejidos circundantes son irregulares.

Un aspecto más de la invención proporciona una válvula protésica que incluye un cuerpo de estent expansible y elementos de válvula, y que también incluye un manguito asegurado al cuerpo de estent. Deseablemente, el manguito tiene una parte móvil en un sentido axial con respecto al cuerpo de estent de modo que cuando el cuerpo de estent está en el estado colapsado radialmente, la parte móvil del manguito está axialmente desviada de la región de anillo del cuerpo de estent. Lo más preferiblemente, la parte móvil del manguito se puede desplazar a una posición operativa en la que la parte móvil del manguito se extiende alrededor de la sección de anillo. Por ejemplo, el manguito puede tener una pared generalmente tubular con un extremo fijo conectado al cuerpo de estent y un extremo libre que sobresale axialmente alejándose de la sección de anillo cuando el cuerpo de estent está en el estado colapsado radialmente. En esta disposición, la parte móvil del manguito incluye el extremo libre de la pared tubular. La pared tubular, deseablemente, se construye y dispone de modo que la pared tubular pueda girarse de dentro afuera para llevar el extremo libre de la pared tubular a la posición operativa. Así, el extremo libre de la pared tubular se extiende alrededor de la región de anillo cuando el manguito está en la posición operativa.

Otro aspecto de la invención proporciona una válvula con un cuerpo de estent y elementos de válvula. La válvula incluye además un manguito que tiene bolsillos con lados abiertos. Los lados abiertos están orientados en un sentido axial, tal como en sentido distal, de modo que el flujo de sangre tenderá a expandir los bolsillos y hacer que el manguito esté en un acoplamiento más fuerte con los tejidos circundantes.

Otro aspecto más de la invención proporciona una válvula que tiene un cuerpo de estent, elementos de válvula y un manguito que tiene una pluralidad de regiones dispuestas alrededor de la circunferencia del cuerpo de estent. En un estado implantado operativo, las regiones del manguito tienen diferente grosor radial. Por ejemplo, el manguito puede incluir varias regiones de bulto separadas unas de otras por regiones intermedias que tienen menor grosor radial que las regiones de bulto. Por ejemplo, una válvula implantada en una abertura generalmente triangular en una válvula arterial tricúspide que tiene un estent, puede tener tres regiones de bulto. Las regiones de bulto se pueden alojar en las esquinas de la abertura triangular. Las diversas regiones del manguito se pueden proporcionar con cámaras individuales que se pueden inflar, de modo que las regiones de bulto y las regiones intermedias se pueden formar como se requiere para un paciente individual.

Otros aspecto más proporcionan métodos para implantar una válvula tal como las descritas anteriormente, y kits para llevar a cabo tales métodos.

Breve descripción de los dibujos

La presente invención se puede apreciar más totalmente con referencia a la siguiente descripción detallada, que a su vez se refiere a los dibujos, en donde:

La figura 1 es una representación en sección esquemática de una anatomía de raíz aórtica;

5 La figura 2 es una vista en perspectiva de una parte de un cuerpo de estent utilizado en una realización de la presente invención;

La figura 3 es una vista en alzado parcial de una válvula según una realización de la presente invención;

La figura 4 es una vista de extremo de la válvula representada en la figura 3;

10 La figura 5 es una vista en sección esquemática fragmentaria que representa partes de la válvula de las figuras 3 y 4 en un estado implantado, junto con partes del tejido nativo;

La figura 6 es una vista similar a la figura 5 que representa la válvula de las figuras 3 y 4 en un estado implantado diferente;

La figura 7 es una vista en alzado esquemática fragmentaria de una parte de una válvula según una realización adicional de la invención;

15 La figura 8 es una vista en perspectiva esquemática fragmentaria que representa partes de una válvula según incluso otra realización de la presente invención;

La figura 9 es una vista en perspectiva esquemática de una válvula según otra realización de la invención;

La figura 10 es una vista en perspectiva esquemática de una válvula según una realización adicional de la invención;

20 La figura 11 es una vista en sección esquemática que representa partes de una válvula según incluso otra realización de la invención;

La figura 12 es una vista en perspectiva fragmentaria que representa elementos de la válvula representada en la figura 11;

La figura 13 es una vista en perspectiva esquemática de un elemento para uso en una realización adicional de la presente invención;

25 La figura 14 es una vista de extremo esquemática de una estructura utilizada en incluso otra realización de la presente invención;

La figura 15 es una vista parcialmente en sección de una válvula según incluso otra realización de la presente invención;

30 La figura 16 es una vista similar a la figura 15 pero que representa una válvula según todavía una realización adicional de la presente invención;

La figura 17 es una vista en perspectiva de un manguito para uso en una válvula según una realización adicional de la presente invención;

La figura 18 es una vista en perspectiva de una válvula que incorpora el manguito de la figura 17;

35 La figura 19 es una vista en perspectiva de otro manguito para uso en una válvula según incluso otra realización de la presente invención;

La figura 20 es una vista en perspectiva de una invención de válvula que utiliza el manguito de la figura 19;

La figura 21 es una vista en alzado esquemática y fragmentaria de una configuración colapsada de una válvula según una realización adicional de la presente invención;

La figura 22 es una vista esquemática de la válvula de la figura 21 en un estado de funcionamiento diferente;

40 La figura 23 es una vista esquemática parcialmente en sección de una válvula según otra realización de la presente invención;

La figura 24 es una vista esquemática fragmentaria de una válvula según otra realización de la presente invención;

La figura 25 es una vista esquemática en alzado y parcial de una válvula según todavía una realización adicional de la presente invención;

La figura 26 es una vista esquemática de una válvula según una realización de la presente invención en un estado implantado, junto con tejidos nativos;

La figura 27 es una vista esquemática en alzado esquemática y fragmentaria de una válvula según incluso otra realización de la presente invención;

5 La figura 28 es una vista esquemática de una válvula de la figura 27 en un estado implantado, junto con tejido nativo;

La figura 29 es una vista en alzado esquemática y fragmentaria de una válvula según todavía una realización adicional de la presente invención;

La figura 30 es una vista esquemática fragmentaria de una parte de la válvula de la figura 30 en un estado de funcionamiento diferente;

10 La figura 31 es una vista esquemática de la válvula de las figuras 29 y 30 en un estado implantado, junto con tejido nativo;

La figura 32 es una vista similar a la figura 31 pero que representa una válvula según una realización adicional de la presente invención;

15 La figura 33 es una vista en sección esquemática y fragmentaria que representa una válvula según incluso otra realización de la presente invención; y

La figura 34 es una vista en alzado lateral parcial de una válvula según una realización adicional de la presente invención.

Descripción detallada

20 La figura 1 es una vista simplificada de la geometría o anatomía del tejido de raíz aórtica en un corazón humano típico. El tracto de flujo saliente del ventrículo izquierdo (LVOT) 1 se comunica con la aorta ascendente 5 a través del anillo 2 de la válvula aórtica nativa y el seno de Valsalva 3. El seno se junta con la aorta en la unión sinotubular (STJ) 4. La válvula aórtica nativa típicamente incluye tres valvas 6 de válvula nativa, de las que únicamente dos son visibles en la figura 1. Cuando el ventrículo izquierdo se contrae durante la sístole, se fuerza a la sangre desde el LVOT 1 a través de la válvula nativa y el seno y adentro de la aorta 5, moviéndose generalmente en sentido de flujo 25 aguas abajo o anterógrado indicado por la flecha D. Cada valva de válvula nativa tiene una superficie interior 7 generalmente orientada proximalmente y generalmente hacia dentro, hacia las otras valvas de válvula nativa, y tiene una superficie exterior orientada opuestamente 8. En un individuo sano, las valvas 6 de válvula nativa se abren alejándose entre sí y se mueven a la posición mostrada esquemáticamente en líneas discontinuas en 6' para permitir el flujo en este sentido. Durante la diástole, cuando el ventrículo no se está contrayendo, las valvas 6 de válvula nativa regresan a la posición indicada en líneas continuas en la figura 1, donde topan entre sí o "coaptan" para bloquear sustancialmente el flujo en sentido retrógrado o aguas arriba, opuesto a la flecha D. El sentido "distal" tal como se emplea en esta memoria con referencia a una característica del aparato circulatorio nativo se refiere al sentido de flujo anterógrado, es decir, el sentido predominante del flujo sanguíneo a través de dicha característica, como indica la flecha D. El sentido "proximal" tal como se emplea en esta memoria con referencia a una 35 característica del aparato circulatorio nativo es el sentido opuesto.

Los parámetros identificados en la figura 1 son de la siguiente manera: DO = diámetro de orificio, es decir, el diámetro interior del anillo nativo 2; DA = el diámetro de la aorta justo distal al seno; DB = diámetro de seno proyectado máximo (este seno se conoce a veces como el seno de Valsalva); LA = longitud del seno, es decir, la 40 dimensión en sentido distal desde el anillo 2 a la unión sinotubular 4; y LB = distancia en sentido distal entre DO y DB.

Las valvas 6 tienen cantos distales 9 a distancia del anillo 2. Cada valva nativa 6 tiene una superficie 7, denominada en esta memoria como la superficie "interior" de la valva, orientada generalmente hacia las otras valvas. Cada valva nativa 6 también tiene una superficie 8, denominada en esta memoria como la superficie "exterior" de la valva, orientada hacia fuera, alejándose de las otras valvas y hacia la pared del seno 3. La forma en sección transversal de una válvula nativa de este tipo varía algo de un individuo a otro, y esta variación puede ser aumentada por diversos 45 tipos de enfermedad. Por ejemplo, una enfermedad puede reformar la sección transversal de la válvula de un paciente a una forma circular, triangular o elíptica, dependiendo del estado de enfermedad.

Un cuerpo de estent expansible 10 (figura 2) para una válvula cardiaca protésica según una realización de la presente invención se forma como una estructura unitaria, por ejemplo, por corte con láser o ataque químico de un tubo de una aleación de metal superelástico tal como aleación de níquel-titanio del tipo vendido bajo la designación 50 NITINOL. Una estructura unitaria de este tipo también se puede denominar como estructura "no tejida", porque no se forma por entrelazado o devanado de uno o más filamentos. En la configuración no constreñida totalmente expandida representada en la figura 2, el cuerpo de estent 10 incluye una sección de anillo 30, una sección de aorta 20 y puntales de soporte 60 que se extienden entre la sección de anillo y la sección de aorta. La sección de anillo 30 en la configuración expandida es generalmente en forma de un tubo cilíndrico que tiene un eje central 14, mientras 55

que la sección de aorta 20 es generalmente en forma de un aro coaxial con la sección de anillo. En la configuración expandida, la sección de anillo tiene un diámetro sustancialmente constante excepto que la sección de anillo tiene una región abocardada 40 en un extremo. La sección de anillo tubular 30 tiene una pared formada por numerosos puntales de celdas interconectados para formar una pluralidad de celdas. La sección de aorta 20 se define por una pared similar formada de múltiples celdas, cada una de las cuales incluye una pluralidad de puntales de celdas interconectados.

El cuerpo de estent se adapta para instalación en el cuerpo de un paciente con la sección de anillo adyacente al anillo 2 (figura 1) y con la sección de aorta 20 adyacente a la unión sinotubular 4 y aorta 5. Así, cuando la válvula que incorpora el cuerpo de estent se coloca en el paciente, la sección de aorta 20 se dispondrá distal a la sección de anillo 30 en el marco de referencia del aparato circulatorio del paciente. Por consiguiente, como se utiliza con referencia a características del cuerpo de estent y la válvula, el sentido D (figura 2) a lo largo del eje 14 desde la región abocardada 40 de la sección de anillo 30 a través de la sección de anillo y desde la sección de anillo hacia la sección de aorta 20 se denomina como el sentido distal, y el sentido opuesto se toma como el sentido proximal. Expresado de otro modo, el sentido distal a lo largo del cuerpo de estent es el sentido desde el extremo del estent que está pensado para disposición en una ubicación proximal en el marco de referencia del aparato circulatorio al extremo del estent que está pensado para disposición en una ubicación más distal en el marco de referencia del aparato circulatorio. Los sentidos "axiales" tal como se denominan en esta memoria son los sentidos proximal y distal. Además, el sentido hacia fuera tal como se emplea con referencia a la válvula es el sentido alejándose del eje proximal-a-distal 14. Tal como se utiliza con referencia a características de la válvula, los sentidos "circunferenciales" son los sentidos alrededor del eje 14.

El cuerpo de estent 10 incluye características que facilitan la conexión de valvas de válvula como se trata adicionalmente más adelante. En este cuerpo de estent particular, las características de conexión de valva incluyen tres postes de comisura 50 formados integralmente con el resto del estent y que se extienden axialmente en la sección de anillo 30. Los postes de comisura se conectan a los puntales de celdas de la sección de anillo y están espaciados equidistantemente alrededor de la sección de anillo 30.

La construcción particular del cuerpo de estent 10 que se muestra en la figura 2 (y figuras posteriores) es únicamente un ejemplo. Se pueden utilizar otros numerosos cuerpos de estent colapsables y expansibles. Meramente a modo de ejemplo, la región de anillo puede incluir múltiples filas de células; se pueden utilizar características de conexión de valva distintas a los postes extensivos axialmente; y se puede omitir la sección de aorta 20 y los puntales 60. Como un ejemplo, la figura 33 muestra una variación de estent con múltiples filas de celdas circunferencialmente colapsables/expansibles en la sección de válvula anular 30 del cuerpo de estent 10. Haciendo referencia a la figura 34, unas pocas celdas representativas en la fila más distal o aguas abajo están numeradas 32a, mientras que unas pocas celdas representativas en la fila más proximal o aguas arriba están numeradas 32b. Las ubicaciones de algunas de las celdas, que de otro modo están ocultas por material de manguito en la figura 34, se mejoran por la adición de líneas de puntos.

Una válvula 100 (figura 3) que incorpora un cuerpo de estent 10 similar al tratado anteriormente con referencia a la figura 2 incluye tres valvas protésicas flexibles 70 formadas de un material biocompatible tal como un tejido animal como, por ejemplo, tejido pericárdico o un material polimérico sintético, tal como un polímero de silicona-poliuretano. Las valvas se montan en el cuerpo de estent como, por ejemplo, por sutura de las valvas a los postes 50, de modo que cuando la válvula y el cuerpo de estent están en un estado expandido como se representa en la figura 3, las valvas se disponen totalmente o en parte dentro de la sección de anillo 30 del cuerpo de estent.

La válvula también incluye un manguito 85. El manguito incluye una primera parte 80 de manguito, también denominada en esta memoria como una parte supraanular de manguito, que se extiende sobre una región de la pared tubular de la sección de anillo 30 a distancia del extremo proximal de la sección de anillo y distal a la región abocardada 40 de la sección de anillo. El manguito también incluye una segunda parte, también denominada en esta memoria como la parte subanular 90 de manguito, proximal a la primera parte 80. Una línea 110 se muestra en la figura 3 como frontera entre estas dos partes de manguito por claridad de la ilustración. En la práctica real, puede haber o no una demarcación visible entre estas partes. La línea 110 está aproximadamente en el fondo de los postes de comisura 50. Expresado de otro modo, en esta realización, la segunda parte 90 de manguito se dispone proximal a los postes de comisura y proximal a las valvas protésicas 70. En la realización mostrada en la figura 3, tanto la primera parte 80 de manguito como la segunda parte 90 de manguito se extienden sobre la superficie exterior del cuerpo de estent, es decir, la superficie orientada hacia fuera alejándose del eje 14. La segunda parte o subanular 90 de manguito también incluye una capa de material 120 (figura 4) en la superficie interior de la parte abocardada 40 del estent. Así, la segunda parte o subanular 90 del manguito es más gruesa que la primera parte o supraanular 80. En la figura 4 se muestra una línea de trazos 105 por claridad de la ilustración en la junta de la capa interior 120 y la capa en la superficie exterior, es decir, en el canto proximal del cuerpo de estent. En la práctica real puede no haber frontera visible en esta ubicación. En la realización particular representada en la figura 4, el manguito entero 85 está formado de una hoja de material unitaria. La capa 120 es integral con el material de manguito en el exterior del estent, y se forma plegando la hoja unitaria alrededor del canto proximal del estent. El material en el interior y el exterior del estent pueden ser suturados entre sí.

Esta realización particular es únicamente ilustrativa; en otras disposiciones, las partes 80 y 90 de manguito se pueden formar como piezas separadas de materiales iguales o diferentes. Una o ambas partes de manguito pueden incluir una o más capas en el interior del cuerpo de estent, una o más capas en el exterior del cuerpo de estent, o en ambos. Las capas en el interior y el exterior del manguito se pueden formar por separado una de otra o integralmente entre sí. El manguito se conecta deseablemente al estent, por ejemplo, suturando a los puntales de celdas, a las juntas entre los puntales de celdas, o ambos. El manguito se puede formar de materiales tales como tejidos animales como, por ejemplo, pericardio porcino, ovino y bovino, submucosa porcina y telas sintéticas tales como un poliéster de punto o tejido, y telas no tejidas. Se pueden utilizar telas impregnadas en colágeno. Además, se pueden utilizar materiales bioabsorbibles tales como poliglactina, copolímeros de láctido y caprolactona, y poliláctidos.

La figura 4 muestra la válvula 100 (figura 3) como se ve en una vista axial, mirando distalmente desde el extremo proximal de la válvula. Las tres valvas flexibles 70 se pueden ver en la figura 4 en su estado casi cerrado (es decir, cantos "libres" superiores de la valvas acercándose aproximadamente en un patrón en Y). La válvula se diseña preferiblemente para cerrarse con coaptación totalmente redundante bajo la presión de retorno diastólica.

En funcionamiento, la válvula se lleva a un estado colapsado y se monta en un dispositivo de administración (no mostrado) tal como una sonda alargada que tiene una funda adaptada para retener el cuerpo de estent en el estado colapsado. El dispositivo de administración puede incluir una disposición mecánica u otra para liberar el cuerpo de estent de la funda una vez que la válvula ha avanzado a la ubicación deseada dentro del cuerpo. Por ejemplo, el dispositivo de administración se puede disponer para mover la funda con respecto al cuerpo de estent en respuesta a una manipulación por parte del operador. En el estado colapsado, el cuerpo de estent, incluyendo sección de anillo 30 y sección de aorta 20, está comprimido radialmente. Las valvas 70 de válvula protésica están plegadas dentro del cuerpo de estent. Como la segunda parte o subanular gruesa 90 del manguito se dispone proximal a las valvas de válvula, no impide el colapso de la válvula a un diámetro relativamente pequeño.

El dispositivo de administración se avanza al cuerpo del paciente hasta que la válvula está alineada con la válvula aórtica nativa, con la sección de anillo 30 adyacente al anillo de la aorta. La válvula se libera de la funda y el cuerpo de estent 10 se expande bajo su propia resiliencia. La expansión resiliente puede tener lugar solamente como resultado de la liberación de la constricción mecánica del cuerpo de estent, o puede incluir la expansión resultante de los efectos del cambio de temperatura en el material del cuerpo de estent. En esta realización, la expansión entera del cuerpo de estent desde su estado colapsado a su estado operativo expandido es provocada por el propio cuerpo de estent. Expresado de otro modo, el cuerpo de estent deseablemente es totalmente autoexpansible y no requiere un globo o dispositivo de movimiento mecánico para provocar cualquier parte de la expansión. Como se ve mejor en la figura 5, la sección de anillo 30 lleva la primera sección o supraanular 80 del manguito hasta el acoplamiento que acopla el anillo 2 de la válvula aórtica nativa, y hasta el acoplamiento con las superficies interiores 7 de las valvas de válvula nativa. La expansión de la sección de anillo 30 y, particularmente, la expansión de la parte abocardada 40 llevan la segunda sección o subanular 90 del manguito hasta el acoplamiento con el LVOT proximal al anillo 2. El manguito forma un sello con la anatomía nativa. Dependiendo de la anatomía del paciente particular, el sello se puede formar con una o más de las superficies interiores 7 de las valvas de válvula nativa, el anillo y el LVOT. La sección de aorta 20 (figura 1) se acopla a la anatomía nativa en o cerca de la unión sinotubular 4.

Aunque el estent llega a una configuración expandida, típicamente no llega a su configuración sin constricción totalmente expandida. Así, la resiliencia del cuerpo de estent típicamente provoca que la sección aórtica 20 se apoye en la unión sinotubular y también provoca que la sección de anillo 30 se apoye en el anillo y en las superficies interiores de las valvas, lo que ayuda a mantener el acoplamiento de sellado del manguito con la anatomía nativa. Las valvas 70 de válvula protésica se abren para permitir el flujo de sangre distal o anterógrado durante la sístole, y se cierran para bloquear el flujo proximal o retrógrado durante la diástole. El acoplamiento de sellado del manguito con la anatomía nativa ayuda a bloquear el flujo retrógrado alrededor del exterior del cuerpo de estent, comúnmente denominado como fuga perivalvular. La válvula no bloquea el flujo a las arterias coronarias. Por ejemplo, los puntales de soporte 60 se pueden extender a través del seno de Valsalva, de modo que puede fluir sangre a las arterias coronarias a través de espacios entre los puntales de soporte.

La figura 6 es similar a la figura 5, pero muestra la válvula utilizada en un procedimiento de implantación alternativo. En este procedimiento, las valvas de válvula aórtica nativa del paciente se han sometido a resección (eliminado), típicamente antes de implantar la válvula protésica 100 en el paciente como se muestra. En esta realización además, la primera parte o supraanular 80 del manguito se acopla con el anillo de válvula nativa 2, mientras que la segunda parte 90 de manguito está en contacto con la anatomía nativa proximal al anillo 2, es decir, con el extremo distal del tracto de flujo saliente del ventrículo izquierdo (LVOT).

La realización tratada anteriormente se puede variar de muchas maneras. Por ejemplo, las figuras 5 y 6 representan el manguito dispuesto únicamente en el exterior de la región de anillo 30 y la parte abocardada 40 del cuerpo de estent. Sin embargo, el manguito se puede disponer en el interior únicamente o en el interior y el exterior a la vez. Además, el cuerpo de estent puede no ser enteramente o incluso parcialmente autoexpansible. El cuerpo de estent se puede llevar desde su estado colapsado a un estado operativo expandido mediante uno o más globos inflables o elementos mecánicos incorporados en el dispositivo de administración.

Una válvula según una realización adicional incluye un manguito 200 (figura 7) formado extendiéndose alrededor del exterior de la sección de anillo 202 del estent. En el estado expandido radialmente del cuerpo de estent, el material del manguito está plegado. En esta realización además, el estent es una estructura colapsable radialmente, y puede ser similar al cuerpo de estent tratado anteriormente. Por ejemplo, la sección de anillo puede incluir numerosas celdas que definen cooperativamente una pared tubular, estando cada una de dichas celdas formada de puntales de celdas interconectados 204. En el estado colapsado radialmente (no mostrado), los puntales de celdas se orientan más casi paralelos al eje proximal-a-distal 214 del cuerpo de estent. Así, a medida que el estent se transforma desde el estado expandido radialmente representado en la figura 7 al estado colapsado radialmente, la sección de anillo tiende a alargarse en dirección axial. En la transición inversa, desde el estado colapsado radialmente al estado expandido radialmente, la región de anillo disminuye en longitud axial a medida que aumenta de diámetro. Los pliegues en el manguito definen una pluralidad de regiones de valle 203 y regiones de cresta 205 que se extienden generalmente en la dirección circunferencial. A medida que el estent disminuye en longitud axial durante la transición al estado expandido radialmente, las regiones de valle adyacentes se aproximan entre sí. Esto facilita la expansión radial de las regiones de cresta. Opcionalmente, el manguito se puede conectar al cuerpo de estent únicamente en las regiones de valle. Los pliegues pueden estar presentes o no en el estado colapsado radialmente del cuerpo de estent. Expresado de otro modo, la extensión axial del cuerpo de estent durante el colapso radial puede colapsar regiones de cresta 205 hacia dentro hasta el mismo diámetro que las regiones de valle 203. En el estado expandido radialmente del cuerpo de estent, los pliegues ayudan a formar un sello eficaz con el tejido nativo. Manguitos con pliegues según esta realización se pueden formar a partir de materiales de manguito tratados anteriormente. No es necesario que los pliegues sean exactamente circunferenciales. Por ejemplo, pueden ser una o más regiones de valle helicoidales y una o más regiones de cresta helicoidales, de modo que las regiones de valle y de cresta definen cooperativamente una forma generalmente semejante a una rosca de tornillo.

La válvula de la figura 7 también incluye elementos de predisposición en forma de bandas 210 de material higroscópico semejante a esponja que se colapsa fácilmente y rellena un volumen más grande cuando el estent se expande tras la implantación. Meramente a modo de ejemplo, el material higroscópico puede ser una esponja o espuma de colágeno similar al material disponible comercialmente con la marca registrada Angioseal que se utiliza para taponar arterias, y el material similar usado actualmente para protección embólica. Las bandas o elementos de predisposición 210 se forman por separado del manguito y se acoplan entre las regiones de cresta 205 del manguito y la superficie exterior de la parte de anillo 203 del estent. Así, los elementos de predisposición se acoplan mecánicamente con el manguito y el cuerpo de estent. Cuando la válvula está implantada y el material de las bandas 210 se hincha, los elementos de predisposición fuerzan a las regiones de cresta del manguito hacia fuera con respecto a la región de anillo 202 del cuerpo de estent. En la realización de la figura 7, las bandas de material higroscópico se disponen proximales a las valvas 271 de válvula protésica, y por tanto están axialmente desviadas de las valvas. Esto facilita el colapso de la válvula hasta un diámetro pequeño. En una válvula según incluso otra realización (figura 8), el elemento de predisposición incluye una banda helicoidal 211 de material higroscópico dispuesta dentro del manguito 201.

Elementos de predisposición, tales como material higroscópico, se pueden utilizar con manguitos distintos a los manguitos plegados mostrados en las figuras 7 y 8. Bandas de material higroscópico se pueden integrar en la válvula para aprovechar la geometría específica con el fin de aumentar la capacidad de sellado de las mismas, al tiempo que no se compromete (es decir, aumentar indebidamente) el diámetro de válvula colapsada. Por ejemplo, en una válvula que incluye un manguito que tiene una parte subanular como se ha tratado anteriormente con referencia a las figuras 3 y 4, el elemento de predisposición se puede ubicar para expandir la parte de manguito subanular (es decir, en el lado aguas arriba del anillo de válvula nativa del paciente). Aquí de nuevo, como el elemento de predisposición está desviado axialmente de los elementos de válvula protésica, no se añade a la sección transversal de la válvula protésica donde están las valvas cuando la válvula está colapsada. En el estado colapsado, el volumen del elemento de predisposición no se superpone al volumen de las valvas. Esto ayuda a hacer posible el colapso de la válvula hasta un tamaño circunferencial más pequeño que lo que sería posible si tanto las valvas como el elemento de predisposición estuvieran en la misma área en sección transversal de la válvula.

En una variante adicional, un elemento de predisposición, tal como un polímero absorbente de agua, se puede colocar entre capas de material de manguito, de modo que el elemento de predisposición fuerce la capa exterior alejándola del cuerpo de estent. En una realización adicional, el material de manguito se puede impregnar con un polímero de este tipo. Cuando se permite expandir como resultado de la implantación en un paciente y la absorción posterior de agua del tejido y/o la sangre del paciente, estos materiales pueden rellenar cualesquiera holguras en el material de manguito y también pueden rellenar holguras entre el material de manguito y el tejido nativo para reducir la fuga PV.

Se pueden utilizar grapas y/o suturas para asegurar la válvula al anillo de válvula nativa del paciente utilizando instrumentos alargados introducidos transapical o percutáneamente. La válvula representada en la figura 9 tiene un cuerpo de estent que tiene una sección de anillo 30 similar a la sección de anillo de la válvula tratada anteriormente con referencia a las figuras 2-4. Este cuerpo de válvula particular no tiene una sección aórtica como se utiliza en el cuerpo de válvula de las figuras 2-4. La sección de anillo 30 tiene una parte abocardada (no se muestra) en su extremo proximal, es decir, en la parte inferior del dibujo como se ve en la figura 9. En esta realización además, el manguito incluye una segunda parte o subanular 90 de manguito. La parte 90 de manguito se puede suturar o grapar al tejido nativo del paciente porque las bases o cantos proximales de las valvas 70 de válvula protésica están

aguas abajo de la parte 90 de manguito. Líneas de puntos 72 en la figura 9 indican las ubicaciones aproximadas de las bases de valva. Las zonas 92 de la segunda parte 90 de manguito están disponibles así para grapar o suturar a través del manguito 90 en el tejido nativo del paciente sin interferir con las valvas protésicas 70.

5 La válvula de la figura 10 incluye un manguito 285 que define múltiples bolsillos 220. Cada manguito tiene un lado
abierto 221 orientado en sentido distal. Los otros lados de cada manguito están sustancialmente cerrados. Cuando
la válvula está implantada, estos bolsillos impedirán la fuga perivalvular o el flujo sanguíneo retrógrado alrededor del
exterior del cuerpo de estent. El flujo retrógrado tenderá a rellenar cada bolsillo con sangre y así predispondrá la
superficie exterior del bolsillo hacia fuera, hasta el acoplamiento con el tejido nativo, por ejemplo, hasta el
10 acoplamiento con el anillo o valvas de válvula nativa. Expresado de otro modo, los bolsillos actúan como paracaídas
en miniatura alrededor la periferia de la válvula. Se espera que los bolsillos 220 tengan finalmente crecimiento
entrante de tejido para eliminar la necesidad a largo plazo de su función de prevención de fuga PV. En la figura 10
los minibolsillos 220 del manguito están contruidos para impedir el flujo retrógrado. Se apreciará, sin embargo, que
los bolsillos se pueden orientar en sentido opuesto (es decir, para impedir el flujo sanguíneo hacia delante), con sus
15 lados abiertos orientados generalmente en sentido proximal. Los bolsillos se pueden proporcionar en cualquier
número, tamaño y/o forma para minimizar la fuga. Los bolsillos 220 se pueden hacer de los mismos materiales de
manguito como se ha tratado anteriormente.

Una válvula según una realización adicional de la invención (figura 11) incorpora elementos de predisposición en
forma de resortes 230 formados integralmente con el cuerpo de estent. En el estado expandido del cuerpo de estent,
20 partes de los resortes sobresalen hacia fuera desde la pared tubular de la sección de anillo 30. El manguito, o la
capa más exterior del manguito, se dispone hacia fuera de la pared tubular y hacia fuera de los resortes, de modo
que los resortes tienden a predisponer el manguito 85 hacia fuera con respecto a la pared de la sección de anillo.
Elementos de predisposición de este tipo se pueden proporcionar en cualquier ubicación a lo largo del manguito. Los
resortes 230 pueden ser dedos extensivos axialmente como se representa en la figura 12, o pueden tener otras
25 configuraciones. Por ejemplo, resortes en forma de dedos se pueden dirigir de manera generalmente circunferencial.
Los dedos pueden tener extremos romos para acoplamiento con el manguito, como se representa en 230c y 230d
en la figura 12. Como alternativa, los dedos pueden tener extremos afilados como se representa en la figura 12 en
230a y 230b. Los dedos con extremos afilados pueden perforar el manguito y también pueden perforar el tejido
nativo.

Los elementos de predisposición también pueden incluir resortes helicoidales. Como se muestra en la figura 13 un
30 resorte helicoidal cónico 250 tiene un eje 251 de resorte y un miembro de resorte dispuesto en una hélice alrededor
del eje de resorte de modo que el miembro de resorte defina una pluralidad de vueltas de diámetro progresivamente
creciente. La vuelta más grande 253 define una superficie de base del resorte. Una pluralidad de dichos resortes se
puede montar entre el cuerpo de estent y el manguito, con la superficie de base orientada hacia dentro hacia el
cuerpo de estent, y con el eje de resorte extendiéndose generalmente en una dirección radial o hacia fuera. Aquí de
35 nuevo, el resorte tenderá a predisponer el manguito hacia fuera con respecto al cuerpo de estent. Cuando el estent
incluya celdas formadas de puntales de celdas, la superficie de base de cada resorte se puede apoyar en una
juntura entre los puntales. Además, cuando el estent incluya postes de comisura tales como los postes 50
representados en la figura 2, los resortes se pueden apoyar en los postes de comisura. En una disposición adicional,
los resortes se pueden proporcionar entre capas de un manguito multicapa. Cada resorte 250 se puede cortar de
40 una hoja plana de un patrón de bobina (espiral) y conformarse hasta un cono. El material puede ser un material
superelástico/con memoria de forma tal como Nitinol. Dependiendo del tamaño de la base del resorte, cada vuelta
de la espiral puede incluso ser en forma de asiento para permitir al resorte conformarse a la curvatura de la parte del
estent en la que se asienta el resorte (figura 14).

En una realización adicional (figura 14), las vueltas 251 son generalmente elípticas como se ve en la vista de
45 extremo, mirando a lo largo del eje 250 de resorte. Además, en esta realización, la superficie de base definida por la
vuelta más grande 253 se curva alrededor de un eje 257 transversal al eje 250 de resorte. Así, partes 255 de la
vuelta 253 a distancia del eje 257 sobresalen en direcciones paralelas al eje 250 de resorte, fuera del plano del
dibujo, hacia el observador como se ve en la figura 13. Las otras vueltas tienen deseablemente una curvatura
50 similar. Así, cuando el resorte está totalmente colapsado, tiene la forma de una parte de un cilindro, siendo el eje
257 el eje del cilindro. Un resorte según esta realización se puede montar en el cuerpo de estent, con el eje
transversal 257 orientado generalmente paralelo al eje de la superficie cilíndrica, y deseablemente coaxial con dicha
superficie cilíndrica. Expresado de otro modo, el resorte en su estado colapsado o comprimido puede coincidir con la
curvatura del cuerpo de estent en su estado colapsado radialmente. Este diseño tiene la capacidad de ser de perfil
55 bajo, con mínima extensión radial cuando se colapsa y la capacidad de empujar radialmente hacia fuera cuando se
despliega.

Resortes helicoidales como se muestra en las figuras 13 y 14 se pueden cortar de una hoja plana, y luego
termoendurecerse o formarse en mandriles para hacer que obtengan las características de un resorte. Se pueden
conectar por medio de suturas, soldaduras, mecanismos de trabado, etc. al cuerpo de estent o colocarse dentro de
la parte de manguito apropiada. Los resortes helicoidales también se pueden formar integralmente con el cuerpo de
60 estent.

Una válvula según incluso otra realización de la invención incluye un manguito 85 similar a los manguitos tratados anteriormente. Sin embargo, en esta realización, el manguito está provisto de un aro delgado 260 formado de un material resiliente tal como caucho de silicona. El aro 260 se extiende circunferencialmente alrededor del resto del manguito y alrededor de la sección de anillo 30 del cuerpo de estent. El aro tiene una parte principal 261 que se apoya en el cuerpo de estent a través de las otras capas del manguito, y tiene un canto libre 262 desviado axialmente de la parte principal. Cuando el cuerpo de estent está en su estado colapsado radialmente, el canto libre del aro se encuentra plano contra las otras estructuras del estent. Cuando el diámetro interno del aro se expande forzosamente por la transición de la sección de anillo 30 del cuerpo de estent desde el canto libre 262 del aro tiende a darse la vuelta y así tiende a sobresalir hacia fuera respecto a la parte principal 261 y respecto al cuerpo de estent. Esto provoca que el canto libre 261 del aro selle contra el tejido nativo circundante, incluso cuando el tejido nativo es irregular. El aro tiene un perfil bastante bajo como para colapsar durante la administración de la válvula protésica en el paciente. El aro se puede colocar en cualquier lugar a lo largo de la extensión axial de la sección de anillo. Si está axialmente desviado de las valvas 70 de válvula protésica, como al colocarlo en la zona de la segunda parte subanular de manguito 90, esto minimizará el material de la válvula en la sección transversal de las valvas.

Un aro tal como el tratado anteriormente con referencia a la figura 15 también se puede utilizar como elemento de predisposición, para predisponer otra parte del manguito hacia fuera con respecto al cuerpo de estent. Por ejemplo, en la realización de la figura 16, un aro 260 similar al tratado anteriormente se dispone entre el cuerpo de estent y una parte superpuesta 270 del material de manguito. El canto libre del aro se apoya en esta parte 270 y la fuerza hacia fuera con respecto al cuerpo de estent. El bulto de manguito mostrado en la figura 16 es provocado así por el canto libre del aro de silicona que se da la vuelta.

Como las características, como se ha tratado anteriormente con referencia a las figuras 7-16, proporcionan una predisposición hacia fuera a las partes del manguito, tienden a promover un sellado eficaz entre el manguito y el tejido nativo circundante incluso cuando el tejido nativo es irregular. Si bien estas características se han tratado anteriormente en conexión con un cuerpo de estent expansible, se pueden utilizar con otros tipos de estents. Por ejemplo, una válvula pensada para implantación en una técnica de cirugía abierta puede incluir un estent rígido sustancialmente no expansible. Las características de predisposición se pueden emplear además con estents de este tipo.

Los patrones calcificados de estenosis aórtica pueden tener lugar en una variedad de patrones de distribución, que pueden tener un efecto directo en la fuga PV entre las valvas estenóticas y una válvula colapsable implantada. En muchos casos, es más probable que se produzca fuga PV en la ubicación de las comisuras entre las valvas nativas estenóticas (R. Zegdi et al., "Is It Reasonable to Treat All Calcified Stenotic Aortic Valves With a Valved estent?", *Valvular Heart Disease*, Vol. 51, n° 5, págs. 579-84, 5 de febrero de 2008). Expresado de otro modo, el anillo de válvula nativa, y el espacio definido por las superficies interiores de las valvas de válvula nativa, no tienen forma en sección transversal circular. Una válvula según una realización adicional incluye un manguito 285 (figura 17) que incluye una pluralidad de regiones 280 distribuidas alrededor de la circunferencia del manguito. En la configuración implantada operativa mostrada, algunas de estas regiones 280a, 280b y 280c, denominadas en esta memoria como "regiones de bulto, tienen grosor radial R mayor que el grosor radial de otras regiones, tales como las regiones 280d, 280e y 280f, denominadas en esta memoria como regiones "intermedias". En el ejemplo particular de las figuras 17 y 18, hay tres regiones de bulto espaciadas circunferencialmente entre sí y regiones intermedias entre las regiones de bulto. En otro ejemplo, hay dos regiones de bulto 280a y 280b espaciadas entre sí y regiones intermedias tales como 280e y 280d entre las regiones de bulto. El número y ubicación de las regiones de bulto se seleccionan deseablemente para coincidir con la configuración del tejido nativo del paciente particular. Por lo tanto, con el fin de confeccionar el manguito de válvula específicamente para un paciente particular, cada región 280 incorpora una cámara separada 287, (figura 18). Cada cámara se puede inflar para proporcionar una región de bulto o dejarse desinflada para proporcionar una región intermedia. Esta disposición puede proporcionar suficiente sellado contra fuga PV sin añadir material de manguito innecesario adicional. La configuración de las figuras 17 y 18 se puede utilizar, por ejemplo, en un paciente que tenga una válvula aórtica nativa tricúspide típica con valvas nativas estenóticas. La configuración de las figuras 19 y 20 se puede utilizar en un paciente que tenga una válvula aórtica nativa bicúspide estenótica.

Las cámaras se pueden inflar ya sea antes de la implantación o después de que la válvula se haya expandido hacia la válvula nativa estenótica. El inflado se puede lograr intraproceduralmente con material tal como colágeno líquido o silicona RTV, o antes del procedimiento con materiales similares u otros. Esta construcción de manguito ofrece el potencial de un solo diseño de válvula colapsable para utilizar en una variedad de tamaños de válvula aórtica estenótica y patrones de distribución calcificada, mientras que algunos de los diseños conocidos previamente únicamente se pueden utilizar con patrones de distribución calcificada uniforme. Este diseño de manguito también se puede utilizar en válvulas aórticas insuficientes (fugando) debido a su capacidad de rellenar fugas PV y holguras. Otros posibles usos de este diseño de manguito son en otras posiciones de válvula. Por ejemplo, una configuración tal como la mostrada en las figuras 19 y 20 se puede adecuar particularmente bien para la válvula mitral, que es naturalmente elíptica y a menudo insuficiente (fugando).

Como se trata adicionalmente más adelante, ciertas técnicas que se pueden emplear en procedimientos de válvula cardiaca protésica se pueden aplicar mejor mientras las regiones tratadas por estas técnicas están aisladas temporalmente del flujo sanguíneo directo. Un dispositivo que aísla una cámara de trabajo puede ser beneficioso. Un

dispositivo de este tipo se describe en el documento de R. Quaden et al.: "Percutaneous Aortic Valve Replacement: Resection Before Implantation," European Journal of Cardio-thoracic Surgery, Vol. 27, 2005, págs. 836-40, cuya descripción se incorpora por la presente por referencia en esta memoria. Como se describe en el artículo de Quaden et al., una cámara de resección de válvula aórtica se sella mediante globos de polietileno. Los instrumentos quirúrgicos se insertan a través de un canal de instrumento. Dos catéteres con pequeños globos de sellado proporcionan cardioplegia a las coronarias y previenen embolización coronaria durante el proceso de resección. Una cámara de trabajo de este tipo también puede ser beneficiosa (aunque no necesariamente en todos los casos) para aplicación de algunas técnicas tales como las descritas más adelante en esta memoria descriptiva.

Se han usado muchos láseres para coagular tejido en el sector médico. Un ejemplo del sistema de laseroscopia utilizado para cauterizar tejido (disponible de Laseroscope, 3052 Orchard Drive, San Jose, CA 95134-2011). Un láser de baja potencia que puede minimizar la vaporización de tejido, incluso adherir tejido, es óptimo. Como alternativas se pueden utilizar otras fuentes de energía tales como ultrasonidos, criogenia, una resistencia eléctrica u otro elemento de calentamiento. El manguito de una válvula protésica se puede hacer para adherirse al tejido nativo como, por ejemplo, a las valvas estenóticas (o al anillo de válvula nativa si las valvas se someten a resección) durante o después de la implantación. Por ejemplo, se puede utilizar una tira pericárdica porcina en el exterior del manguito para adherir una unión de tejido con tejido. Se pueden utilizar sondas de diversas formas (toroide, puntiaguda, etc.) para aplicar direccionalmente la energía a las ubicaciones deseadas.

En ciertas aplicaciones médicas se han aplicado adhesivos biocompatibles, tales como epoxiaminas. Véase, por ejemplo, las patentes de EE. UU. n° 6.780.510 y 6.468.660). Dichos adhesivos se pueden aplicar alrededor del perímetro del manguito de una válvula protésica para adherirse a valvas estenóticas (o al anillo si las valvas se han sometido a resección) durante o después de la implantación. En ciertas situaciones se pueden utilizar otros materiales de silicona como un "calafateo". El adhesivo se puede inyectar interna o externamente a través de orificios en el propio manguito de válvula y/o el manguito puede tener bolsillos para permitir la inyección (véanse las figuras 10, 12 y 16).

Una válvula según una realización adicional de la invención (figura 21) incluye un cuerpo de estent expansible 10 que tiene una sección de anillo 30 con un eje proximal-a-distal 14. La válvula también incluye un manguito 400 que tiene una pared generalmente tubular con un extremo libre 402 y con superficies 403 y 404. En el estado colapsado mostrado, la superficie 403 es la superficie interior del tubo y la superficie 404 es la superficie exterior. En el estado colapsado radialmente del cuerpo de estent 10, la pared tubular sobresale desde el extremo proximal del estent de modo que el extremo libre 402 de la pared tubular está proximal a la sección de anillo 30. Expresado de otro modo, en este estado, el extremo libre 402 de la pared tubular está desviado axialmente de la sección de anillo y está desviado axialmente del cuerpo de estent. Así la figura 21 muestra el estent colapsado o plegado 30 y el manguito colapsado o plegado 400 en ubicaciones diferentes sustancialmente no superpuestas a lo largo del eje proximal-a-distal de la válvula. Los elementos 30 y 400 se puede conectar entre sí, p. ej., en una interfaz entre ellos. Pero preferiblemente no se superponen, al menos no en gran medida. Así, en este estado el grosor de la pared tubular 400 no se añade al diámetro del estent. Esto es deseable para mantener el diámetro exterior, y por tanto el tamaño circunferencial de la válvula lo más pequeño posible para una administración menos invasiva en el paciente.

La figura 22 muestra la estructura de la figura 21 cuando se implanta en el paciente. En particular, la figura 22 muestra la sección de anillo 30 en un estado expandido radialmente. El manguito 400 también se expande radialmente y se ha dado la vuelta del revés (volteado de dentro afuera) de modo que ahora está dispuesto alrededor del exterior de al menos una parte de la sección de anillo 30 del cuerpo de estent. Obsérvese que la superficie 403 ahora está en el exterior del tubo. En la conversión desde el estado colapsado al estado operativo, el extremo libre 402 del tubo se mueve con respecto al cuerpo de estent. Por consiguiente, el extremo libre 402 se denomina en esta memoria como una parte "móvil" del manguito. En el estado operativo representado en la figura 22, el extremo libre o parte móvil está alineado axialmente con parte de la sección de anillo 30. En este estado el manguito 400 ayuda a asegurar un sellado apropiado de la válvula en el tejido nativo circundante del paciente.

El manguito tubular 400 se puede dar la vuelta durante la administración de la válvula en el paciente pero antes de que la válvula se asiente totalmente en el lugar de implante de válvula en el paciente. Dependiendo de las propiedades resilientes del manguito tubular 400, la expansión radial del cuerpo de estent puede provocar que el manguito tubular se vuelva de dentro afuera como se muestra. Como alternativa o adicionalmente, el manguito tubular puede tener una forma libre o no distorsionada de manera que tiende naturalmente a volverse de dentro afuera como se muestra en la figura 22 cuando no está constreñida. El manguito tubular se puede distorsionar forzosamente al estado representado en la figura 21, y ser constreñido en esa posición por una funda u otro elemento del dispositivo de administración. Así, como se muestra en la figura 23, después de que el manguito 400 haya emergido desde el extremo distal de una funda de administración 500, el manguito tiende a darse la vuelta de manera resiliente alrededor del exterior del cuerpo de estent 10. La figura 24 muestra una alternativa o adición en la que se utilizan suturas o alambres 510 para tirar del elemento móvil o extremo 402 del manguito 400 arriba y alrededor del exterior del cuerpo de estent 10. Este movimiento se puede realizar antes, durante o después de la expansión del cuerpo de estent. Meramente a modo de ejemplo, cuando el dispositivo de administración incluye una sonda alargada, las suturas o alambres 510 se pueden extender a lo largo del dispositivo de administración a un asidero u otro elemento accesible para el operador. Además, las suturas se pueden proporcionar como bucles que se pueden retirar del manguito tirando selectivamente de un extremo del bucle. Por ejemplo, las suturas 510a y 510b

son partes de un bucle unitario que se extienden a través de orificios en el manguito. Tirando de ambos extremos del bucle simultáneamente se tiende a tirar del canto libre o parte móvil 402. Tirando de un extremo del bucle se retirará la sutura del manguito. La figura 25 muestra todavía otra alternativa o adición en la que miembros de aleación con memoria de forma (p. ej., nitinol) 410 en el manguito 400 provocan que el manguito se dé la vuelta cuando el manguito se libera de la constricción de sistema de administración dentro del paciente en, o cerca de, el lugar de implante de válvula.

Un manguito con una parte móvil se puede disponer para formar un sello con cualquier parte de la anatomía nativa. Por ejemplo, la figura 26 muestra una válvula protésica 10 totalmente implantada en un paciente, con el manguito 400 que ha dado la vuelta alrededor el exterior del cuerpo de estent 10 y presionado radialmente hacia fuera contra las valvas 6 de válvula cardíaca estenótica nativa del paciente para sellar la válvula protésica contra la fuga PV.

La figura 27 es generalmente como la figura 21, pero en la figura 27 el manguito 400 es más largo que en la figura 21. La figura 28 es generalmente como la figura 23, pero muestra la estructura de la figura 28 después de que se ha implantado en un paciente. En la estructura de las figuras 27 y 28, el manguito 400 tiene una extensión axial que es aproximadamente igual que la extensión axial de la parte de anillo 20 del cuerpo de estent. En esta realización, el extremo proximal del estent se puede disponer proximal al anillo de válvula nativa 2, e incluso una parte del manguito 400 todavía llegará y sellará contra estructuras nativas tales como el anillo 2 y las valvas estenóticas 6. La estructura de las figuras 27 y 28 incorpora un globo 601 dispuesto en el dispositivo de administración dentro del cuerpo de estent, tal como dentro de la región de anillo 30 del cuerpo de estent, para expandir forzosamente el cuerpo de estent. Esta estructura también incluye un globo 603 adicional que se dispone dentro del manguito cuando el estent está en el estado colapsado radialmente. El manguito 400 se puede girar de dentro afuera inflando el globo 603 antes o durante la expansión del cuerpo de estent. En variantes adicionales, el globo se puede disponer para expandirse progresivamente, empezando en el extremo libre 402, para ayudar a girar el estent de dentro afuera. Meramente a modo de ejemplo, el globo 603 puede incluir una pluralidad de cámaras dispuestas a lo largo del eje de la estructura, de modo que estos globos se pueden inflar en secuencia.

En otras realizaciones, la parte móvil del manguito se puede mover respecto al cuerpo de estent por acoplamiento con estructuras anatómicas nativas. Por ejemplo, el manguito se puede construir y administrar de modo que se enganche en las valvas de válvula cardíaca estenótica nativa del paciente durante la administración. Las figuras 29-31 muestran ejemplos de esta acción. La válvula de la figura 30 es generalmente similar a las válvulas de las figuras 22 y 28, pero muestra la adición de elementos de acoplamiento en forma de ganchos 420 en el extremo libre 402 del manguito 400 a distancia del estent 30. La figura 30 muestra la estructura de la figura 29 en una fase de despliegue. En esta fase, el manguito tubular se ha deformado a una configuración en la que los miembros de enganche o ganchos 420 se pueden acoplar (engancharse sobre) a los cantos distales de las valvas estenóticas nativas 6 del paciente. Una vez que se han acoplado los miembros de enganche, el cuerpo de estent se mueve en sentido proximal respecto a la anatomía nativa. Como se muestra en la figura 31, el movimiento proximal del cuerpo de estent 10 al espacio limitado por valvas nativas 6 provoca que el manguito 400 se dé la vuelta de dentro afuera alrededor del exterior del estent 10. Este es ayudado por el hecho de que los ganchos 420 aseguran el extremo libre 402 del manguito 400 a los cantos distales de las valvas 6. En última instancia (como se muestra en la figura 31), el manguito 400 se empareda entre cuerpo de estent 10 y valvas nativas 6. La presencia de los ganchos 420 sobre valvas nativas 6 ayuda al manguito 400 a sellar la válvula protésica contra fuga PV, y también ayuda a anclar la válvula en el sitio en el paciente.

Los elementos de acoplamiento o ganchos 420 pueden ser de cualquier material adecuado. Una posibilidad es que los ganchos 420 se hagan de nitinol y se extiendan a través de la tela u otro material del manguito 400. Los ganchos 420 se pueden conectar a la sección de anillo 30 u otras partes del cuerpo de estent, y se pueden formar integralmente con el cuerpo de estent.

En el procedimiento de las figuras 29-31, el elemento móvil se mueve durante el movimiento proximal de la válvula, desde la aorta 5 hacia el ventrículo izquierdo 1. En una variante adicional, el elemento móvil se despliega por el movimiento en sentido distal opuesto respecto a la anatomía nativa. En dicho caso, los ganchos 420 se pueden disponer para enganchar en el anillo 2 como se muestra en la figura 32. En esta disposición, el elemento de manguito tubular sobresale inicialmente desde el extremo distal de la sección de anillo 30. Los miembros de enganche 420 se acoplan a estructuras anatómicas nativas tales como el LVOT. El extremo libre o elemento móvil se mueve proximalmente con respecto a la sección de anillo 30 del cuerpo de estent a medida que el cuerpo de estent se mueve distalmente respecto a la anatomía nativa.

La parte móvil del manguito puede incluir el manguito entero o cualquier parte del manguito. Además, el movimiento de la parte móvil del manguito puede producirse de maneras distintas a girar el manguito de dentro afuera. Por ejemplo, la estructura de la figura 33 incorpora un manguito 400 y un cuerpo de estent 10 que tiene una región de anillo 30. Durante el avance de la válvula adentro del paciente, el estent está constreñido en su estado colapsado radialmente por una funda 605. El manguito 400 incluye un tubo resiliente que tiene un diámetro interno no constreñido aproximadamente igual o mayor que el diámetro externo de la región de anillo 30 en su estado colapsado radialmente. Durante el avance adentro del paciente, el manguito se retiene en un estado colapsado mediante una funda adicional 607 separada de la funda 605. Durante el despliegue, la funda 607 se mueve en sentido axial A1 respecto a la funda, para liberar al menos la parte del manguito 400 más cercana al cuerpo de

estent y permitirle expandirse. Mientras se mueve la funda 605 axialmente en sentido A2 respecto al cuerpo de estent, el manguito también se mueve respecto al cuerpo de estent antes de que el cuerpo de estent se expanda totalmente a su estado expandido radialmente operativo. Por ejemplo, el dispositivo de administración puede incluir suturas 510 similares a las tratadas anteriormente con referencia a la figura 24 para mover el manguito. A medida que el cuerpo de estent se expande, se acopla al interior del manguito. Cuando el cuerpo de estent se expande forzosamente por un globo o elemento mecánico, el manguito puede deslizarse sobre el exterior del cuerpo de estent para tirar del manguito alrededor del exterior del cuerpo de estent antes o durante el funcionamiento del dispositivo de expansión.

Aunque las válvulas se han tratado anteriormente con referencia a la implantación de las válvulas en válvulas nativas que se producen naturalmente de un paciente, las válvulas también se pueden implantar dentro de válvulas protésicas implantadas previamente. En un procedimiento de este tipo, la válvula protésica implantada previamente constituye la válvula nativa. Por ejemplo, el manguito sellará contra estructuras de la válvula protésica implantada previamente como, por ejemplo, contra el interior del cuerpo de estent y el manguito implantados previamente, o las superficies interiores de valvas de válvula protésica implantadas previamente.

Aunque la invención en la presente memoria se ha descrito con referencia a realizaciones particulares, ha de entenderse que estas realizaciones son meramente ilustrativas de los principios y aplicaciones de la presente invención. Ha de entenderse, por tanto, que se pueden hacer numerosas modificaciones a las realizaciones ilustrativas y que se pueden diseñar otras disposiciones sin alejarse del espíritu y alcance de la presente invención como se define en las reivindicaciones adjuntas.

REALIZACIONES

Realización número 1. Una válvula cardíaca protésica para sustitución de una válvula cardíaca nativa que tiene un anillo de válvula nativa que comprende:

- (a) un cuerpo de estent que incluye una región de anillo generalmente tubular que tiene un eje proximal-a-distal y que tiene un estado colapsado radialmente y un estado expandido radialmente, la región de anillo aumenta de diámetro durante la transición desde el estado colapsado radialmente al estado expandido radialmente;
- (b) uno o más elementos de válvula protésica montados en el cuerpo de estent y operativos para permitir el flujo en sentido proximal a través de la región de anillo, pero para bloquear sustancialmente el flujo en sentido proximal a través de la región de anillo; y
- (c) un manguito asegurado al cuerpo de estent, comprendiendo el manguito
 - (i) una primera parte del manguito que cubre al menos una parte de la región de anillo para disposición en dicho anillo de válvula nativa, la primera parte del manguito tiene un primer diámetro cuando la región de anillo está en el estado expandido radialmente y
 - (ii) una segunda parte del manguito proximal a la primera parte del manguito, la segunda parte del manguito tiene un segundo diámetro cuando la región de anillo está en el estado expandido radialmente, siendo el segundo diámetro mayor que el primer diámetro, estando la segunda parte del manguito adaptada para acoplamiento con el tejido nativo proximal al anillo de válvula nativa.

Realización número 2. Una válvula según se reivindica en la realización número 1 en donde el cuerpo de estent incluye una sección abocardada proximal a la región de anillo, la sección abocardada tiene un diámetro mayor que la región de anillo cuando el cuerpo de estent está en la configuración expandida, al menos una parte de la segunda parte del manguito se extiende a lo largo de la sección abocardada del cuerpo de estent.

Realización número 3. Una válvula cardíaca protésica que comprende:

- (a) un cuerpo de estent que incluye una región de anillo generalmente tubular que tiene un eje proximal-a-distal y que tiene un estado colapsado radialmente y un estado expandido radialmente, la región de anillo aumenta de diámetro y disminuye de longitud axial durante la transición desde el estado colapsado radialmente al estado expandido radialmente;
- (b) uno o más elementos de válvula protésica montados en el cuerpo de estent y operativos para permitir el flujo en sentido proximal a través de la región de anillo, pero para bloquear sustancialmente el flujo en sentido proximal a través de la región de anillo; y
- (c) un manguito asegurado al cuerpo de estent y circundante a la región de anillo, el manguito tiene uno o más pliegues adaptados para colapsar en direcciones axiales y expandirse en direcciones radiales en la transición del cuerpo de estent desde el estado colapsado radialmente al estado expandido radialmente.

Realización número 4. Una válvula cardíaca protésica que comprende:

- (a) un cuerpo de estent que incluye una región de anillo generalmente tubular que tiene un eje proximal-a-distal;
- (b) uno o más elementos de válvula protésica montados en el cuerpo de estent y operativos para permitir el flujo en sentido proximal a través de la región de anillo, pero para bloquear sustancialmente el flujo en sentido proximal a través de la región de anillo; y
- (c) un manguito asegurado al cuerpo de estent y circundante a la región de anillo; y
- (d) uno o más elementos de predisposición separados del manguito conectado mecánicamente al cuerpo de estent y al manguito, el uno o más elementos de predisposición están adaptados para predisponer al menos una parte del manguito hacia fuera con respecto al cuerpo de estent.
- 5
- 10 Realización número 5. Una válvula según se reivindica en la realización número 4, en donde el cuerpo de estent es un cuerpo de estent metálico expansible que tiene un estado colapsado radialmente y un estado expandido radialmente, la región de anillo aumenta de diámetro durante la transición desde el estado colapsado radialmente al estado expandido radialmente.
- 15 Realización número 6. Una válvula según se reivindica en la realización número 5 en donde el uno o más elementos de predisposición incluyen uno o más resortes.
- Realización número 7. Una válvula según se reivindica en la realización número 6 en donde los resortes se forman integralmente con el cuerpo de estent.
- 20 Realización número 8. Una válvula según se reivindica en la realización número 6 en donde los resortes incluyen una pluralidad de resortes helicoidales, cada uno de los resortes helicoidales tiene un eje de resorte y un miembro alargado que se extiende en una pluralidad de vueltas alrededor del eje de resorte.
- Realización número 9. Una válvula según se reivindica en la realización número 8 en donde las vueltas de cada resorte se curvan alrededor de un eje transversal al eje de resorte y paralelas al eje proximal-a-distal del cuerpo de estent.
- 25 Realización número 10. Una válvula según se reivindica en la realización número 5 en donde el uno o más elementos de predisposición incluyen un material higroscópico.
- Realización número 11. Una válvula según se reivindica en la realización número 10 en donde el uno o más elementos de válvula incluyen una pluralidad de valvas de válvula protésica dispuestas al menos parcialmente dentro de la región de anillo y el material higroscópico está desviado en sentido proximal o distal de las valvas de válvula al menos cuando el cuerpo de estent está en el estado colapsado radialmente.
- 30 Realización número 12. Una válvula según se reivindica en la realización número 10 en donde el material higroscópico incluye un elemento higroscópico helicoidal que se extiende alrededor de la región de anillo.
- 35 Realización número 13. Una válvula según se reivindica en la realización número 5 en donde el uno o más elementos de predisposición incluyen un aro resiliente que se extiende circunferencialmente alrededor de la región de anillo, el aro tiene una parte principal que se apoya en el cuerpo de estent y un canto libre no conectado al cuerpo de estent, el aro se construye y dispone de modo que con la expansión radial del aro, el aro se deforma y dicha deformación predispone el canto libre hacia fuera con respecto a la parte principal y el cuerpo de estent.
- Realización número 14. Una válvula cardíaca protésica que comprende:
- (a) un cuerpo de estent que incluye una región de anillo generalmente tubular que tiene un eje proximal-a-distal y que tiene un estado colapsado radialmente y un estado expandido radialmente, la región de anillo aumenta de diámetro durante la transición desde el estado colapsado radialmente al estado expandido radialmente;
- (b) uno o más elementos de válvula protésica montados en el cuerpo de estent y operativos para permitir el flujo en sentido proximal a través de la región de anillo, pero para bloquear sustancialmente el flujo en sentido proximal a través de la región de anillo; y
- (c) un manguito asegurado al cuerpo de estent que se extiende alrededor de la región de anillo, el manguito incluye un aro que se extiende circunferencialmente alrededor del cuerpo de estent, el aro tiene una parte principal que se apoya en el cuerpo de estent y un canto libre no conectado al cuerpo de estent, el aro se construye y dispone de modo que con la expansión radial del aro, el aro se deforma y dicha deformación predispone el canto libre hacia fuera con respecto a la parte principal y el cuerpo de estent.
- 40
- 45
- 50 Realización número 15. Una válvula cardíaca protésica que comprende:

- (a) un cuerpo de estent que incluye una región de anillo generalmente tubular que tiene un eje proximal-a-distal y que tiene un estado colapsado radialmente y un estado expandido radialmente, la región de anillo aumenta de diámetro durante la transición desde el estado colapsado radialmente al estado expandido radialmente;
- 5 (b) uno o más elementos de válvula protésica montados en el cuerpo de estent y operativos para permitir el flujo en sentido proximal a través de la región de anillo, pero para bloquear sustancialmente el flujo en sentido proximal a través de la región de anillo; y
- (c) un manguito asegurado al cuerpo de estent, el manguito tiene una parte móvil movible en un sentido axial con respecto al cuerpo de estent de modo que cuando el cuerpo de estent está en el estado colapsado radialmente, la parte móvil del manguito está axialmente desviada de la región de anillo del cuerpo de estent y la parte móvil del manguito se puede desplazar a una posición operativa en la que la parte móvil del manguito se extiende alrededor de la sección de anillo.

15 Realización número 16. Una válvula según se reivindica en la realización número 15 en donde el manguito tiene una pared generalmente tubular con un extremo fijo conectado al cuerpo de estent y un extremo libre que sobresale axialmente alejándose de la sección de anillo cuando el cuerpo de estent está en el estado colapsado radialmente, la parte móvil del manguito incluye el extremo libre de la pared tubular, la pared tubular se construye y dispone de modo que la pared tubular pueda girarse de dentro afuera para llevar el extremo libre de la pared tubular a la posición operativa, el extremo libre de la pared tubular se extiende alrededor de la región de anillo cuando el manguito está en la posición operativa.

20 Realización número 17. Una válvula según se reivindica en la realización número 16 en donde el manguito se construye y dispone para girar de dentro afuera para llevar el extremo libre de la pared tubular a la posición operativa al menos en parte en respuesta a la transición de la región de anillo desde el estado colapsado radialmente al estado expandido radialmente.

25 Realización número 18. Una válvula según se reivindica en la realización número 16 que comprende además elementos de acoplamiento de manguito conectados al extremo libre del manguito, los elementos de acoplamiento de manguito se construyen y disponen para acoplarse a una o más características de la anatomía nativa de modo que el manguito se puede girar de dentro afuera al menos en parte por el movimiento axial del cuerpo de estent respecto a las características acopladas de la anatomía nativa.

30 Realización número 19. Una válvula según se reivindica en la realización número 18 en donde el extremo libre del manguito sobresale proximalmente desde la región de anillo del cuerpo de estent y en donde las características de acoplamiento se adaptan para acoplarse a las valvas de válvula nativa.

Realización número 20. Una válvula cardíaca protésica que comprende:

- (a) un cuerpo de estent que incluye una región de anillo generalmente tubular que tiene un eje proximal-a-distal;
- 35 (b) uno o más elementos de válvula protésica montados en el cuerpo de estent y operativos para permitir el flujo en sentido proximal a través de la región de anillo, pero para bloquear sustancialmente el flujo en sentido proximal a través de la región de anillo; y
- (c) un manguito que define uno o más bolsillos fuera de la región de anillo, cada uno de dichos bolsillos tiene una pared exterior, un lado abierto orientado en un primer sentido axial y que tiene un lado cerrado orientado en un segundo sentido axial opuesto al primer sentido axial de modo que el flujo de sangre en el segundo sentido axial tenderá a forzar la sangre adentro del bolsillo y predisponer el exterior del bolsillo hacia fuera respecto al cuerpo de estent.

45 Realización número 21. Una válvula según se reivindica en la realización número 20 en donde uno o más bolsillos incluyen una pluralidad de bolsillos que tienen lados abiertos orientados en sentido distal.

Realización número 22. Una válvula cardíaca protésica que comprende:

- (a) un cuerpo de estent que incluye una región de anillo generalmente tubular que tiene un eje proximal-a-distal;
- (b) uno o más elementos de válvula protésica montados en el cuerpo de estent y operativos para permitir el flujo en sentido proximal a través de la región de anillo, pero para bloquear sustancialmente el flujo en sentido proximal a través de la región de anillo; y
- (c) un manguito que se extiende alrededor de la región de anillo, el manguito tiene una pluralidad de regiones espaciadas circunferencialmente entre sí, cada región tiene un grosor radial, los grosores radiales de al menos una de las regiones es diferente del grosor radial de al menos una de las otras regiones cuando el manguito está en una configuración operativa.

Realización número 23. Una válvula según se reivindica en la realización número 22, en donde al menos una de las regiones incluye cámaras huecas de modo que el manguito se pueda llevar a la configuración operativa inflando las cámaras huecas.

5 Realización número 24. Una válvula según se reivindica en la realización número 23 en donde las cámaras huecas se construyen y disponen de modo que la una o más cámaras huecas se puedan inflar independientemente de una o más de las otras cámaras huecas.

Realización número 25. Una válvula según se reivindica en la realización número 22 en donde la pluralidad de regiones incluye tres regiones de bulto espaciadas circunferencialmente entre sí y regiones intermedias dispuestas entre las regiones de bulto, las regiones de bulto tienen mayor grosor radial que las regiones intermedias.

10 Realización número 26. Una válvula según se reivindica en la realización número 22 en donde la pluralidad de regiones incluye dos regiones de bulto espaciadas circunferencialmente entre sí y regiones intermedias dispuestas entre las regiones de bulto, las regiones de bulto tienen mayor grosor radial que las regiones intermedias.

15 Realización número 27. Una válvula según se reivindica en cualquiera de las realizaciones numerados anteriores, en la que dicho uno o más elementos de válvula incluyen una pluralidad de valvas flexibles de válvula protésica dispuestas al menos parcialmente dentro de dicha región de anillo.

Realización número 28. Un método para tratar a un paciente que comprende las etapas de:

20 (a) insertar una válvula protésica que incluye un cuerpo de estent, uno o más elementos de válvula protésica conectados al cuerpo de estent y un manguito que se extiende sobre al menos una parte del cuerpo de estent adentro del paciente mientras cuerpo de estent y manguito están en un estado colapsado radialmente;

(b) llevar el cuerpo de estent y manguito a un estado expandido radialmente y colocar el cuerpo de estent y manguito de modo que una primera parte del manguito se acople a un anillo de válvula nativa y una segunda parte del manguito se acople a tejido nativo adyacente al anillo; y

(c) fijar la segunda parte del manguito al tejido nativo.

25 Realización número 29. El método de la realización número 28 en donde dicha segunda parte de dicho manguito se fija a dicho tejido nativo por medio de suturas o grapas.

Realización número 30. El método de la realización número 28 en donde dicha etapa de fijación incluye aplicar energía a dicha segunda parte de dicho manguito para formar una adhesión con el tejido nativo.

30 Realización número 31. El método de la reivindicación numerada 28 en donde el anillo de válvula nativa es el anillo de la válvula aórtica nativa y en donde la segunda parte del manguito se acopla al tracto de salida del ventrículo izquierdo nativo.

35 Realización número 32. Un kit para realizar un método según se reivindica en cualquiera de las realizaciones numeradas 28-31 que incluye (i) una válvula protésica que incluye un cuerpo de estent, uno o más elementos de válvula protésica conectados al cuerpo de estent y un manguito que se extiende sobre al menos una parte del cuerpo de estent; y (ii) al menos una herramienta de fijación adaptada para fijar el manguito a tejido nativo.

REIVINDICACIONES

1. Una válvula cardiaca protésica que comprende:
 - (a) un estent que incluye una región de anillo generalmente tubular (30) que tiene un eje proximal-a-distal, extendiéndose el estent en un sentido distal longitudinal desde un extremo proximal a un extremo distal, teniendo el estent un estado colapsado radialmente para montar en un dispositivo de suministro y un estado expandido radialmente cuando el estent está implantado;
 - (b) uno o más elementos de válvula protésica (70) montados en el estent, siendo los uno o más elementos de válvula protésica colapsables y expansibles junto con el estent, estando dispuestos los uno o más elementos de válvula protésica para permitir flujo de sangre en sentido anterógrado cuando el estent está en el estado expandido; y
 - (c) caracterizada por un manguito (285) que incluye una primera pared y una segunda pared radialmente hacia fuera de la primera pared y radialmente hacia fuera del estent, definiendo cooperativamente la primera y segunda pared uno o más bolsillos (220) y al menos una abertura para la entrada de la sangre dentro de los uno o más bolsillos (220), cuando el estent está en el estado expandido, estando dispuestas la al menos una abertura adyacente al extremo proximal del estent, estando orientada la al menos una abertura hacia el extremo distal del estent de modo que cuando el estent está implantado, el flujo de sangre retrógado alrededor del exterior del estent puede predisponer la segunda pared hacia fuera hasta el acoplamiento con tejido nativo.
2. La válvula cardiaca protésica de la reivindicación 1, en donde el al menos un bolsillo (220) incluye una pluralidad de bolsillos (220).
3. La válvula cardiaca protésica de la reivindicación 2, en donde los bolsillos (220) están separados unos de otros por lados sustancialmente cerrados.
4. La válvula cardiaca protésica de cualquiera de las reivindicaciones anteriores, en donde la al menos una abertura incluye una pluralidad de aberturas.
5. La válvula cardiaca protésica de la reivindicación 4, en donde todas las pluralidades de aberturas están dispuestas en el mismo punto en el sentido longitudinal.
6. La válvula cardiaca protésica de la reivindicación 4, en donde la pluralidad de aberturas están dispuestas en intervalos uniformes alrededor de la periferia del estent.
7. La válvula cardiaca protésica de cualquiera de las reivindicaciones precedentes, en donde la primera pared se extiende más allá de la segunda pared en el sentido distal longitudinal hacia el extremo distal del estent.
8. Un conjunto para administrar una válvula cardiaca protésica a un lugar objetivo en un paciente, que comprende:
 - (a) un dispositivo de administración que tiene una funda retráctil; y
 - (b) una válvula cardiaca protésica adaptada para ser montada en el dispositivo de administración e implantada por el dispositivo de administración en el lugar objetivo, como una unidad sola, incluyendo la válvula cardiaca protésica:
 - (1) un estent que incluye una región de anillo generalmente tubular que tiene un eje proximal-a-distal, extendiéndose el estent en un sentido distal longitudinal desde un extremo proximal a un extremo distal, teniendo el estent un estado colapsado radialmente en el que el estent puede estar cubierto por la funda y un estado expandido radialmente cuando el estent está implantado;
 - (2) uno o más elementos de válvula protésica (70) montados en el estent, siendo los uno o más elementos de válvula protésica colapsables y expansibles junto con el estent, estando dispuestos los uno o más elementos de válvula protésica para permitir flujo de sangre en sentido anterógrado cuando el estent está en el estado expandido; y
 - (3) caracterizada por un manguito (285) que incluye una primera pared y una segunda pared radialmente hacia fuera de la primera pared y radialmente hacia fuera del estent, definiendo cooperativamente la primera y segunda pared uno o más bolsillos (220) y al menos una abertura para la entrada de la sangre dentro de los uno o más bolsillos (220), cuando el estent está en el estado expandido, estando dispuesta la al menos una abertura adyacente al extremo proximal del estent, estando orientada la al menos una abertura hacia el extremo distal del estent de modo que cuando el estent está implantado, el flujo de sangre retrógado alrededor del exterior del estent puede predisponer la segunda pared hacia fuera hasta el acoplamiento con tejido nativo.
9. El conjunto de la reivindicación 8, en donde el al menos un bolsillo (220) incluye una pluralidad de bolsillos.

10. El conjunto de la reivindicación 9, en donde los bolsillos (220) está separados unos de otros por lados sustancialmente cerrados.
11. El conjunto de cualquiera de las reivindicaciones 8-10, en donde la al menos una abertura incluye una pluralidad de aberturas.
- 5 12. El conjunto de la reivindicación 11, en donde todas las pluralidades de aberturas están dispuestas en el mismo punto en el sentido longitudinal.
13. El conjunto de la reivindicación 11, en donde la pluralidad de aberturas están dispuestas en intervalos uniformes alrededor de la periferia del estent.
- 10 14. El conjunto de cualquiera de las reivindicaciones 8-13, en donde la primera pared se extiende más allá de la segunda pared en el sentido distal longitudinal hacia el extremo distal del estent.

FIG. 1

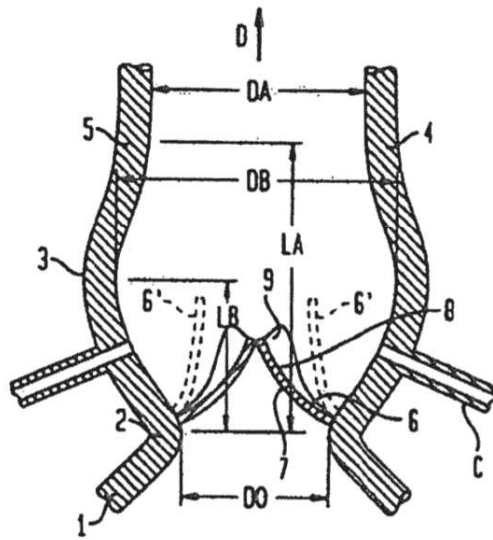

FIG. 2

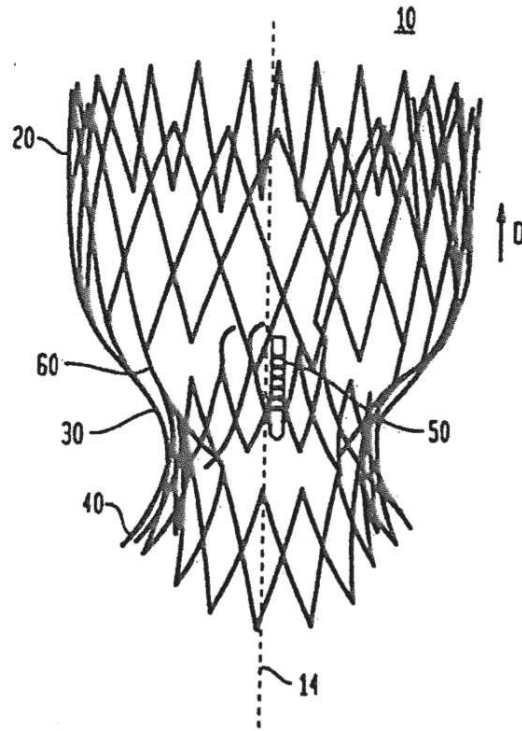

FIG. 3

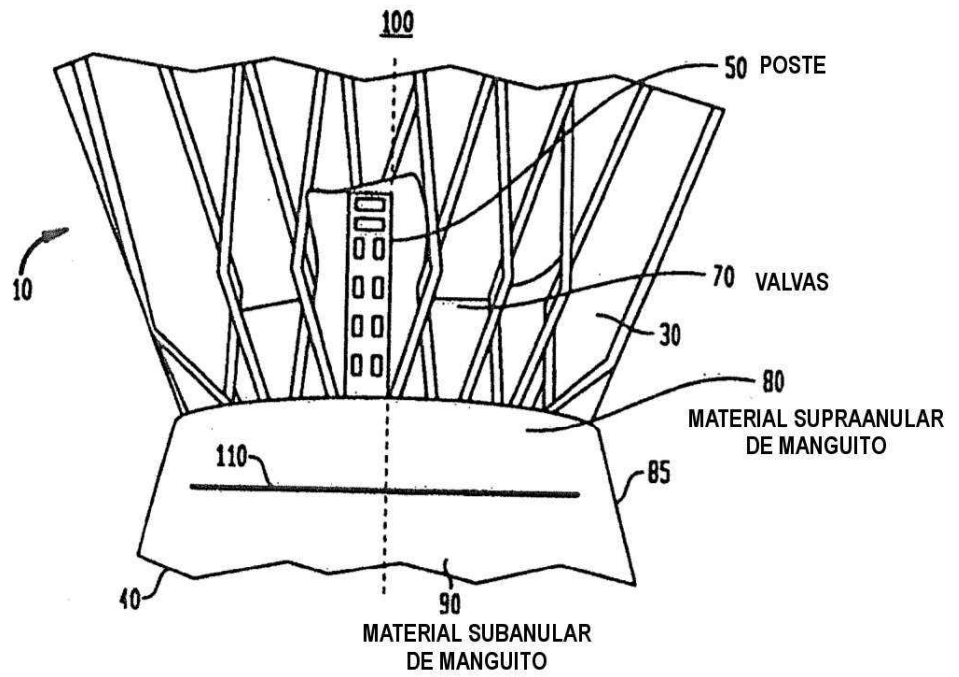

FIG. 4

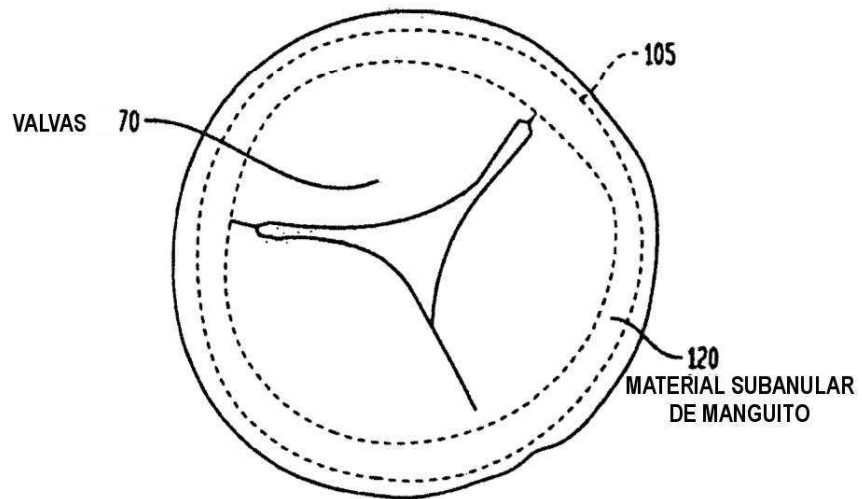

FIG. 5

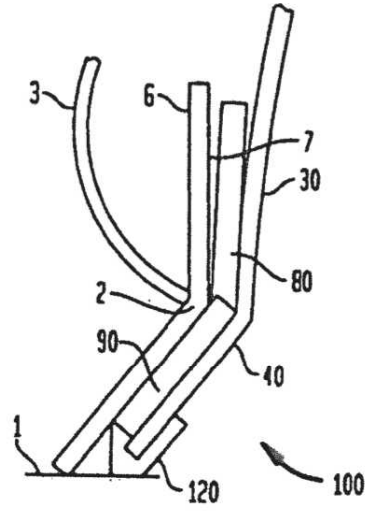

FIG. 6

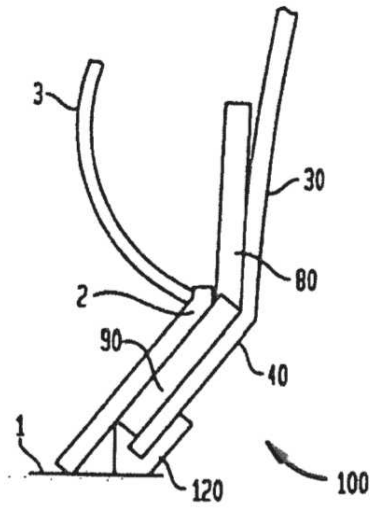

FIG. 7

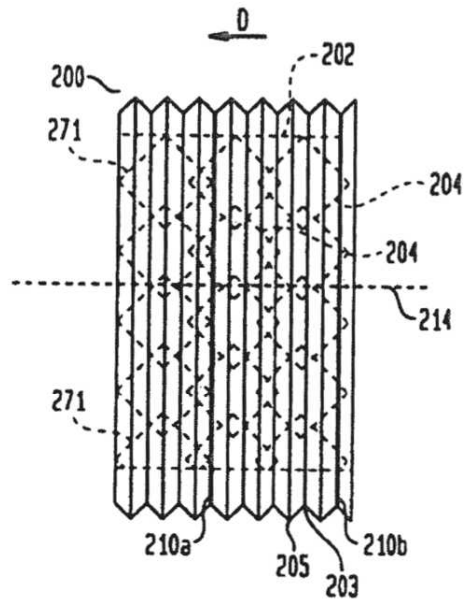

FIG. 8

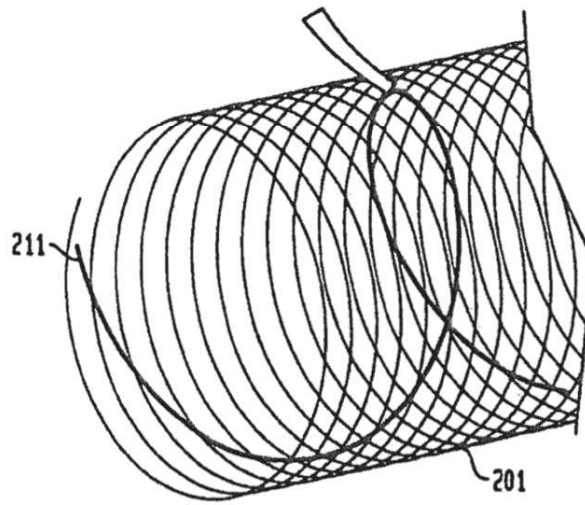

FIG. 9

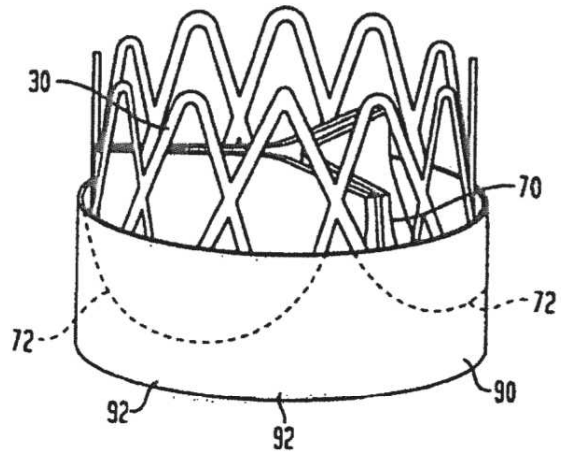

FIG. 10

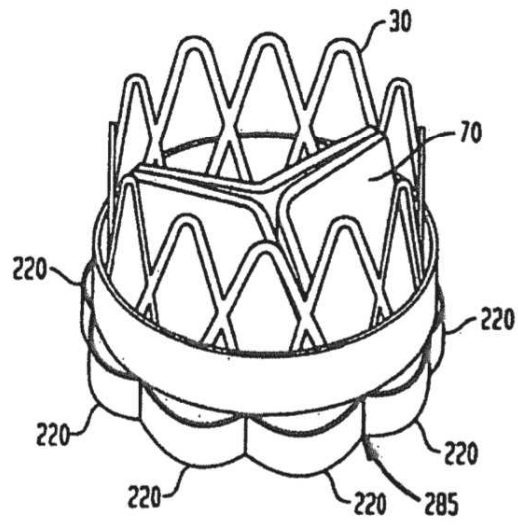

FIG. 11

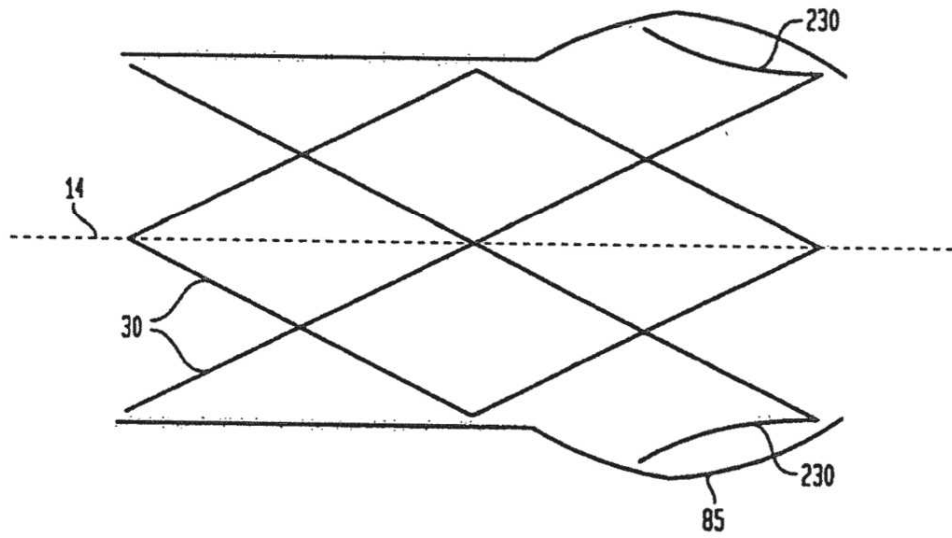

FIG. 12A

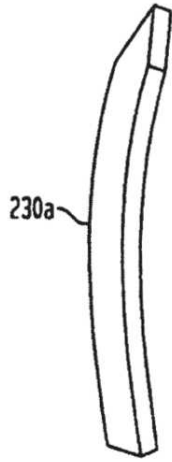

FIG. 12B

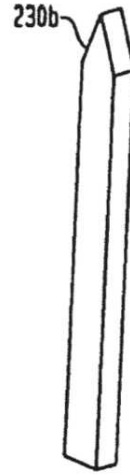

FIG. 12C

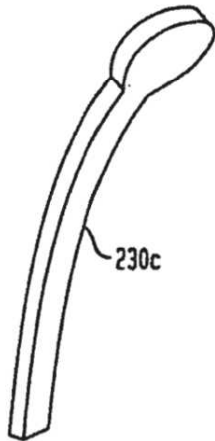

FIG. 12D



FIG. 13

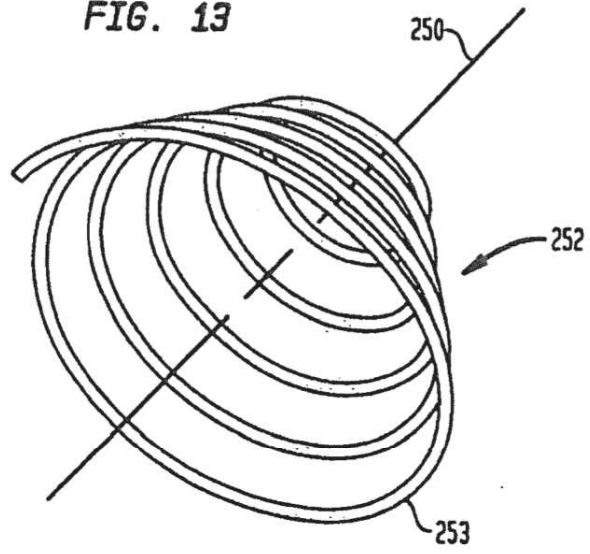

FIG. 14

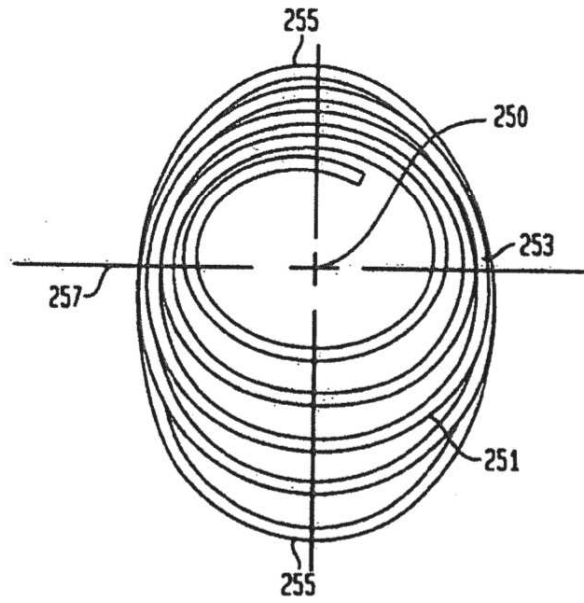

FIG. 15

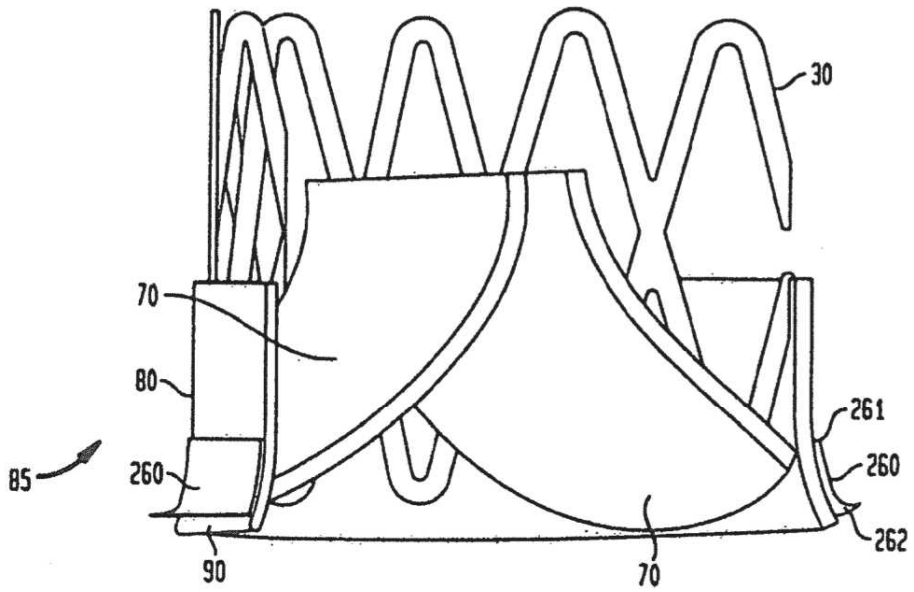

FIG. 16

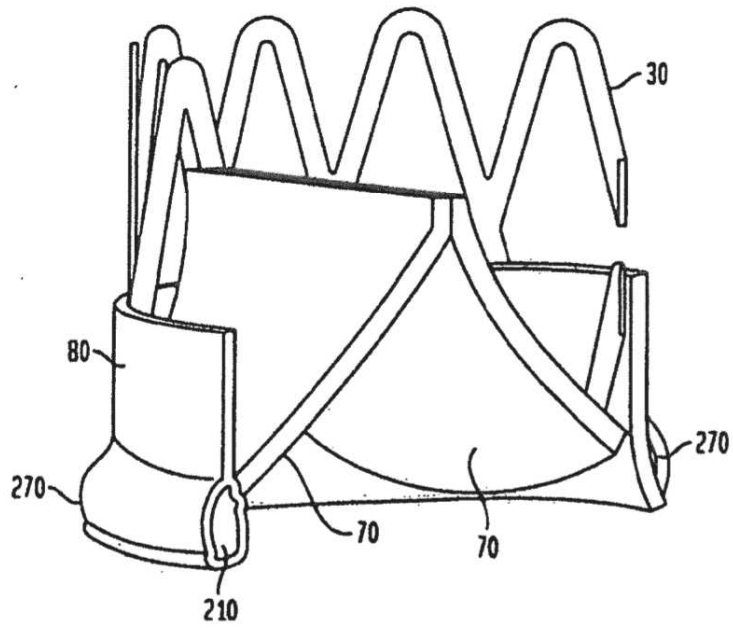

FIG. 17

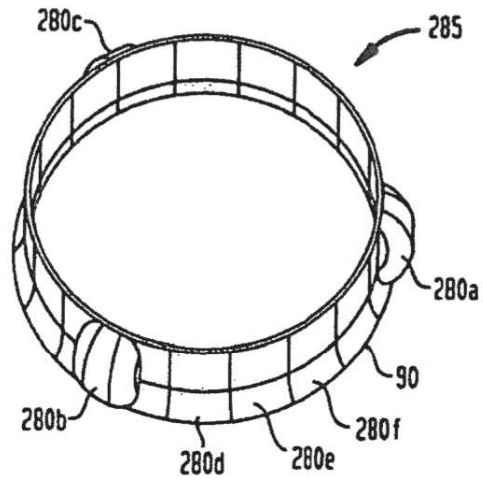

FIG. 18

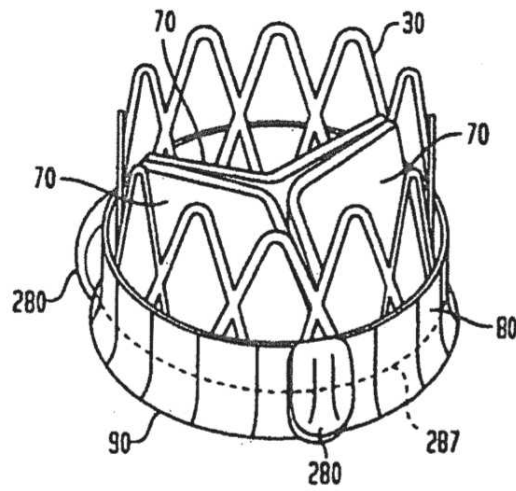

FIG. 19

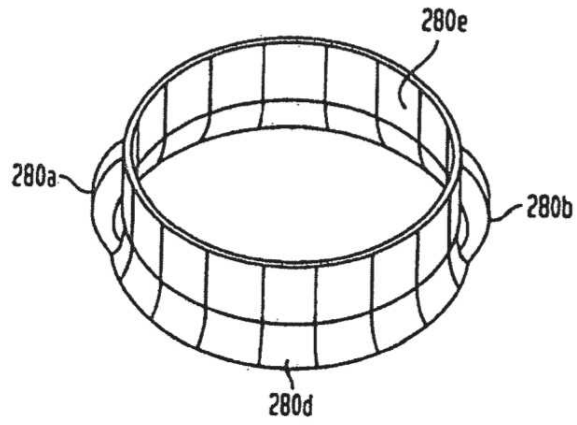

FIG. 20

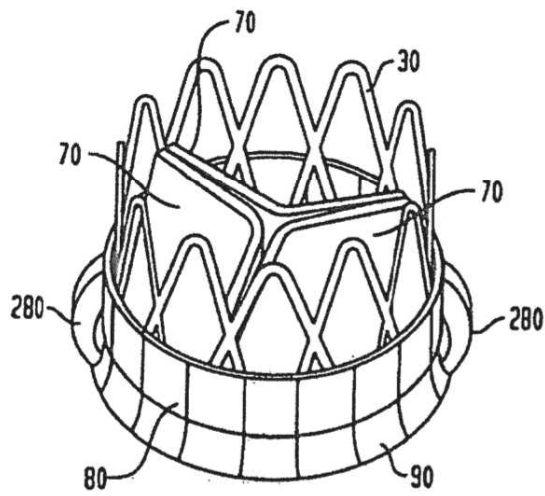

FIG. 21

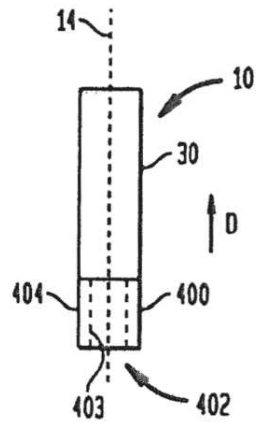

FIG. 22

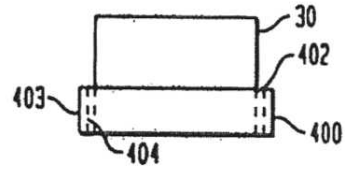

FIG. 23

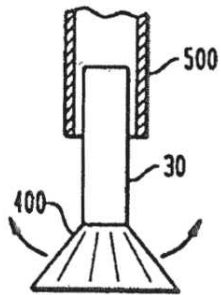

FIG. 24

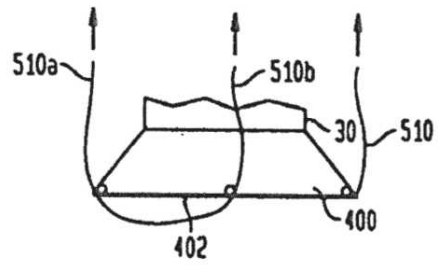

FIG. 25

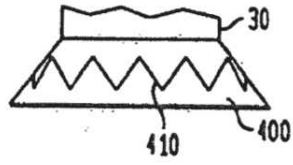

FIG. 26

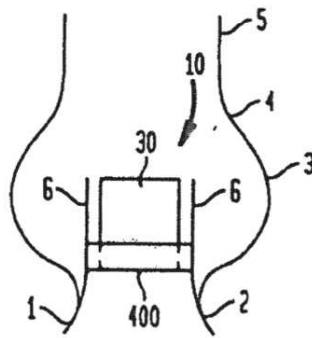

FIG. 27

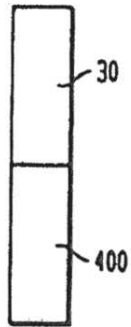

FIG. 28

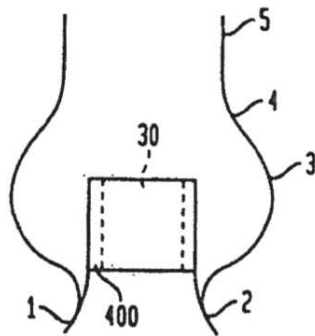

FIG. 29

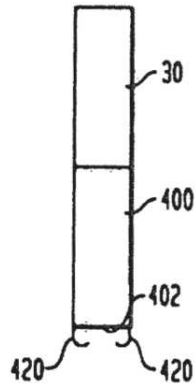

FIG. 30

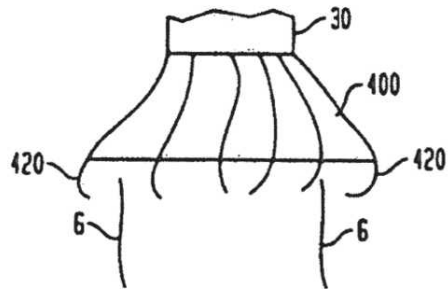

FIG. 31

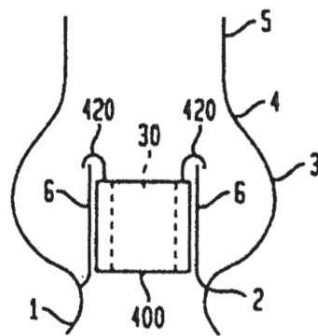

FIG. 32

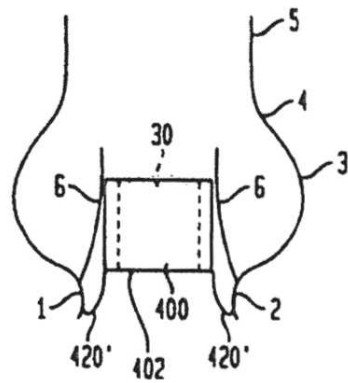

FIG. 33

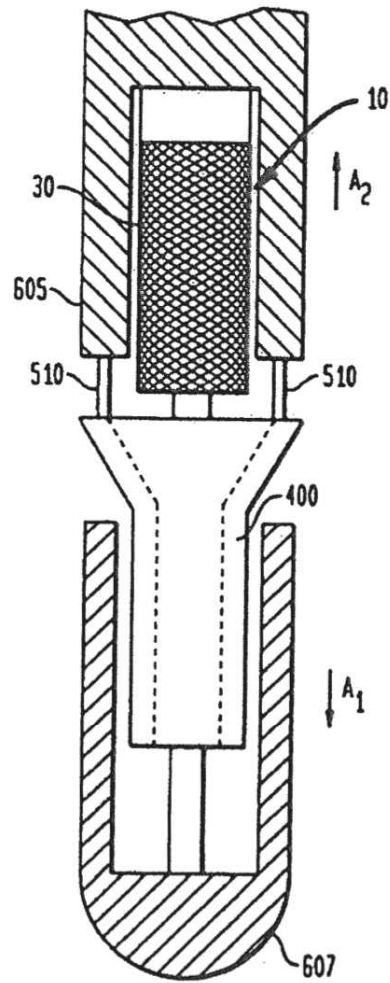

FIG. 34

